

Instrukcja  
obsługi i montażu

**VIESSMANN**

**Stacja zmiękczenia wody**  
**AQUASTILLA 12**  
**AQUASTILLA 25**



## Instrukcja obsługi

### Spis treści

<b>Ważne zasady użytkowania .....</b>	<b>3</b>
<b>Jak działa stacja zmiękczenia wody? .....</b>	<b>5</b>
<b>Zawartość zestawu .....</b>	<b>6</b>
<b>Schemat budowy stacji zmiękczenia wody .....</b>	<b>7</b>
<b>Przygotowanie do montażu .....</b>	<b>8</b>
<b>Parametry techniczne stacji zmiękczenia wody .....</b>	<b>9</b>
<b>Podłączenie hydrauliczne .....</b>	<b>11</b>
<b>Wymiary produktu .....</b>	<b>13</b>
<b>Użytkowanie by-passu .....</b>	<b>14</b>
<b>Cykle pracy urządzenia .....</b>	<b>15</b>
<b>Głowica sterująca .....</b>	<b>17</b>
<b>Funkcje i ustawienia sterownika głowicy .....</b>	<b>18</b>
<b>Opis przycisków sterujących .....</b>	<b>19</b>
<b>Kontrolowanie poziomu oraz uzupełnianie soli .....</b>	<b>21</b>
<b>Wykrywanie problemów .....</b>	<b>23</b>
<b>Certyfikaty .....</b>	<b>25</b>
<b>Utylizacja .....</b>	<b>26</b>

### Ważne zasady użytkowania

Szanowny Kliencie

Dziękujemy za zakup naszego systemu uzdatniania wody – zmiękczacza kontrolowanego przez sterowaną elektronicznie głowicę. Działanie urządzenia oparte zostało na nowoczesnej technologii obrotowych dysków ceramicznych odpornych na osadzanie się zanieczyszczeń powszechnie występujących w wodzie. Zmiękczacze pozwoli Ci korzystać z uzdatnionej wody najwyższej jakości. Przed podłączeniem urządzenia, w celu uniknięcia uszkodzeń spowodowanych niewłaściwą obsługą, prosimy o uważne zapoznanie się z niniejszą instrukcją. Należy zwrócić szczególną uwagę na zasady bezpieczeństwa. Instalacja urządzenia musi zostać w całości wykonana zgodnie z dobrą praktyką budowlaną i przepisami obowiązującego w Polsce prawa.

## Instrukcja obsługi

### Ważne zasady użytkowania (ciąg dalszy)

- Użytkowanie urządzenia niezgodnie z instrukcją może spowodować trwałe uszkodzenie systemu lub jego nieprawidłową pracę.
- System uzdatniania wody należy eksploatować zgodnie z jego przeznaczeniem. Niezastosowanie się do zasad użytkowania, zawartych w instrukcji skutkuje utratą gwarancji.
- Nie należy ingerować w budowę zmiękczacza. Wszelkie zmiany konstrukcyjne skutkują utratą gwarancji.
- Niewłaściwe użytkowanie zmiękczacza może skutkować utratą zdrowia lub życia.
- Nie należy dotykać wtyczki kabla zasilającego mokrymi lub wilgotnymi rękami. Jeśli zostanie zaobserwowane uszkodzenie kabla zasilającego lub wtyczki należy natychmiast skontaktować się z serwisem uprawnionym do napraw tego typu.
- Nie należy używać uszkodzonego urządzenia. Po zaobserwowaniu usterki należy skontaktować się z serwisem w celu dokonania naprawy lub kontroli.
- Ważne by system uzdatniania wody znajdował się w bezpiecznym miejscu. Należy unikać kontaktu elektrycznych części zmiękczacza z wodą.
- Należy unikać polewania zmiękczacza lub jego części bieżącą wodą.
- Wszelkie naprawy powinny być wykonywane jedynie przez przeszkolonych i uprawnionych do tego zadania serwisantów.
- Należy chronić urządzenie przed kontaktem z ostrymi narzędziami, wpływem wysokiej temperatury lub ogniem.
- Należy odpowiednio zabezpieczyć miejsce podłączenia urządzenia do prądu.
- Zmiękczacze należy okresowo kontrolować podczas jego pracy.
- Do prawidłowego funkcjonowania systemu niezbędne jest okresowe dosypywanie soli do zbiornika solanki. Zaniechanie tej czynności może skutkować nieprawidłowym działaniem lub uszkodzeniem urządzenia.
- Przy planowanym czyszczeniu zmiękczacza lub jego przemieszczeniu należy odłączyć system od prądu. Jeśli wtyczka urządzenia nie zostanie odłączona należy pamiętać, że nieprzerwanie znajduje się pod napięciem.
- Nierozważne użytkowanie urządzenia podłączonego do prądu może skutkować dotkliwym porażeniem lub śmiercią.
- Instalacja elektryczna, do której ma zostać podłączone urządzenie musi spełniać krajowe normy.
- Do zasilania zmiękczacza należy używać wyłącznie dostarczonego w komplecie z urządzeniem zasilacza.
- Ze względów bezpieczeństwa dzieci oraz osoby nieupoważnione nie powinny przebywać w pobliżu systemu uzdatniania wody.
- Zmiękczacze nie mogą być używane do zmiękczenia wody o ponadnormatywnych parametrach fizyczno-chemicznych i bakteriologicznych.

### Jak działa stacja zmiękczenia wody?

Twarda woda wpływa do Twojego domu główną rurą zasilającą. Dopływa do zmiękczacza i przepływa przez żywicę jonowymienną (złożę), która zmiękcza wodę. W tym czasie zachodzi proces wymiany jonowej, w którym jony, odpowiedzialne za twardość wody, są wyłapywane przez złożę i wymieniane na jony sodu. Następnie zmięczona woda doprowadzana jest do instalacji wodnej w Twoim domu.

Indywidualnie zaprogramowany zmiękczacze przelicza ilość wody, która została uzdatniona. Po wykorzystaniu zdolności jonowymiennego złoża, urządzenie automatycznie przeprowadzi jego regenerację przy pomocy przygotowanej wcześniej solanki (soli rozpuszczonej w wodzie, zgromadzonej w zbiorniku solanki). W czasie regeneracji urządzenie pobierze zaprogramowaną ilość solanki do zbiornika z żywicą jonowymienną. Dzięki temu nastąpi wymiana jonowa – żywica jonowymienna „naładuje się” jonami sodu z soli i uwolni wcześniej wyłapaną z wody jony, które wraz z resztą solanki zostaną wypłukane do kanalizacji. W procesie regeneracji urządzenie odzyskuje zdolność jonowymienną i może zmiękczać wodę. Proces wymiany jonowej pozwala użytkownikowi zmiękczacze wody przez długi czas i przeprowadzić wiele razy regenerację żywicy jonowymiennego. Podczas trwania regeneracji urządzenie nie produkuje miękkiej wody.

## Instrukcja obsługi

### Zawartość zestawu

Opis	Ilość
Stacja zmiękczenia wody ze złożem jonowymiennym	1 szt.
By-pass	1 szt.
Zasilacz 12V	1 szt.
Wąż do popłuczyn	1 szt.
Instrukcja obsługi	1 szt.

## Schemat budowy stacji zmiękczenia wody

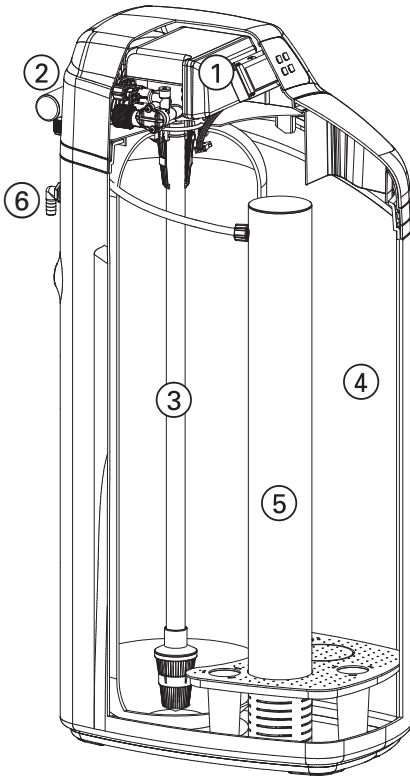

- ① Głowica jest najważniejszą częścią zmiękczacza. Jej praca oparta jest na technologii dysków ceramicznych, które w zależności od położenia względem siebie, uruchamiają kolejne cykle pracy i regeneracji. Dzięki fabrycznym ustawieniom zmiękczacza jest zdolny do pracy praktycznie zaraz po instalacji. Jedyne wartości, które należy wprowadzić, to aktualna godzina, twardość wody oraz godzina regeneracji (najbardziej dogodna dla użytkowników).
- ② By-pass to kolejny ważny element, który spełnia kilka istotnych funkcji w pracy zmiękczacza. Dzięki niemu w łatwy i szybki sposób można podłączyć lub odłączyć zmiękczacza od istniejącej instalacji wodnej. Dodatkowo umożliwia on zmianę ustawienia przepływu wody w instalacji, tak by wpływała do niej wyłącznie woda po zmiękczaczu lub surowa.
- ③ Zbiornik wypełniony jest złożem jonowymiennym, na którym zachodzi proces zmiękczenia. Dla optymalnego funkcjonowania urządzenia żywicę należy wymieniać nie rzadziej niż co 10 lat (w zależności od jakości wody).
- ④ Obudowa zmiękczacza wykonana jest z wytrzymałego, elastycznego tworzywa. Pełni ona funkcję zbiornika na sól i solankę. W jej wnętrzu zamontowana jest butla ze złożem jonowymiennym oraz zawór pływakowy kontrolujący poziom solanki w zbiorniku, zabezpieczając urządzenie przed nadmiernym wypełnieniem. Na bocznej ścianie obudowy znajduje się kolanko przelewowe.
- ⑤ Zawór pływakowy reguluje proces dolewania wody do zbiornika i zasysania solanki. Od jego prawidłowego funkcjonowania zależy poprawność procesu regeneracji.
- ⑥ Kolanko przelewowe zabezpieczające przed nadmiernym napełnieniem zbiornika solanki.

## Instrukcja obsługi

### Przygotowanie do montażu

Zmiękczacze należy transportować i przechowywać w pozycji pionowej. Zmiękczacze mogą być przechowywane przed montażem maksymalnie przez 1 rok.

Po rozpakowaniu urządzenia należy wyjąć ze zbiornika solanki zasilacz i zawór by-pass. Nie należy podnosić urządzenia za przewody elektryczne ani wodne, gdyż mogą one ulec uszkodzeniu.

Zmiękczacze należy zainstalować w miejscu nienarażonym na zamrożenie. W przypadku zamrożenia urządzenie ulegnie zniszczeniu. Gwarancja nie obejmuje tego rodzaju uszkodzeń.

Temperatura w pomieszczeniu, w którym jest przechowywany przed instalacją i następnie pracuje zmiękczacze nie może być niższa niż 5°C i wyższa niż 38°C. Urządzenia w żadnym wypadku nie wolno instalować na zewnątrz budynku.

Maksymalna temperatura wody doprowadzanej do zmięczacza nie może być wyższa niż 38°C.

Dla prawidłowej pracy zmięczacza wymagane jest ciśnienie wody w sieci nie mniejsze niż 1,5 bar i nie większe niż 6,0 barów.

Urządzenie należy ustawić możliwie blisko wejścia wody do budynku (wodomierza w przypadku zasilania wodą z wodociągu lub hydroforu w przypadku zasilania z ujęcia własnego) oraz w pobliżu odpływu do kanalizacji. W pobliżu urządzenia powinno znajdować się gniazdko elektryczne z uziemieniem oraz kanalizacja do odprowadzania popłuczyn po procesie regeneracji złoża. Należy upewnić się, że podłoże jest stabilne i wytrzyma ciężar urządzenia napełnionego wodą i zasypanego tabletkowaną solą. Wybrane miejsce powinno umożliwiać swobodny dostęp do urządzenia podczas okresowego uzupełniania soli w zbiorniku solanki.



### Parametry techniczne stacji zmiękczenia wody

Parametry techniczne zmiękczacza zależą ściśle od jego rozmiaru. Kluczowym parametrem jest wielkość zbiornika powiązana z ilością żywicy zmiękczej. Wielkość zmiękczacza

powinna być dobrana przez sprzedawcę urządzenia na podstawie parametrów fizykochemicznych oraz zużycia wody w miejscu użytkowania zmiękczacza.

Rodzaj informacji [jednostka]	AquaStilla 12	AquaStilla 25
Objętość żywicy [L]	12,5	25
Rozmiar butli [cale]	10 x 17	10 x 35
Przepływ maksymalny [m <sub>3</sub> /h]	1,2	2,3
Przyłącza wodne	¾"	
Odprowadzenie popłuczyn	½"	
Przyłącze przelewu	⅝"	
Moc [W]	18	
Zużycie soli [kg]/regeneracja	1,5	3,0
Woda do regeneracji [L]**	~ 120	~ 170
Wywoływanie regeneracji	ręczne/automatyczne objętościowe/automatyczne po określonym czasie braku przepływu	
Pojemność jonowymienna	52 g CaCO <sub>3</sub> / L żywicy	
Wymiary [mm]		
szerokość	312	312
głębokość	480	480
wysokość	590	1053
Waga* [kg]	22	34
Bypass zewnętrzny	+	+
Wbudowany regulator twardości wody wyjściowej	+	+
Możliwość podłączenia generatora chloru	+	+

\* waga orientacyjna bez wody i soli

\*\* dla ciśnienia 3 bar. Wyższe ciśnienie będzie skutkowało wyższym zużyciem wody

## Instrukcja obsługi

### Parametry techniczne stacji zmiękczenia wody (ciąg dalszy)

#### AquaStilla 12

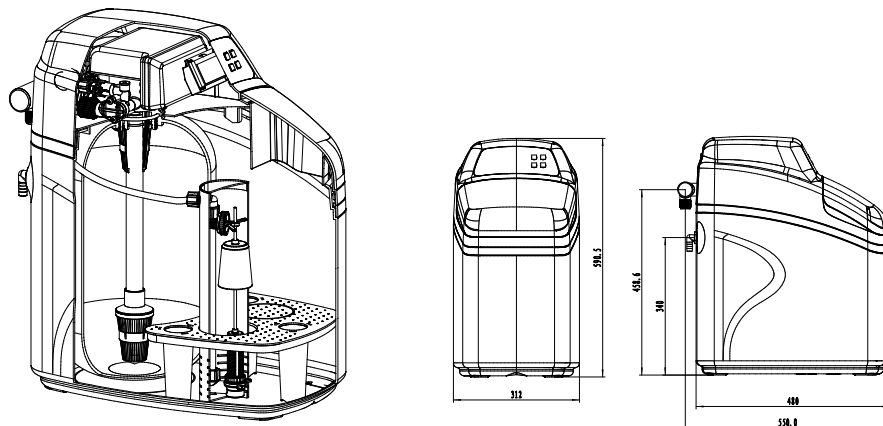

#### AquaStilla 25

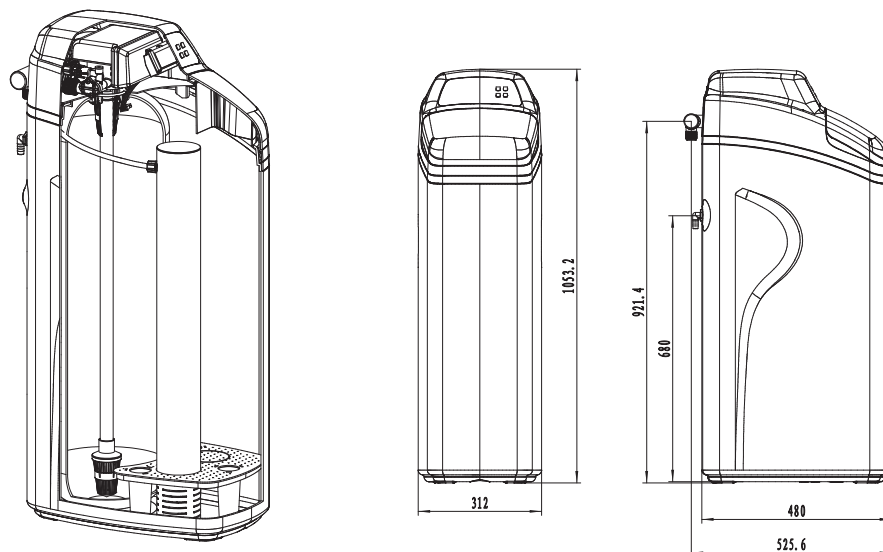

## Podłączenie hydrauliczne (do wykonania przez profesjonalistę)

Urządzenie należy przyłączyć do instalacji za pomocą węży elastycznych (nie są elementem zestawu). Należy zainstalować filtr mechaniczny o dokładności 100 mikronów lub większej. Filtry wstępne instalowane są w celu zabezpieczenia instalacji wodnych oraz urządzeń sanitarnych przed zanieczyszczeniami: rdzą, drobinami piasku, mułem, włóknami uszczelnień hydraulicznych itp. Zalecane jest instalowanie filtrów mechanicznych przed stacjami uzdatniania wody, co wydłuży ich żywotność i zapewni prawidłową pracę urządzenia.

Na głowicy sterującej należy zlokalizować wlot i wylot wody z urządzenia (oznaczone są strzałkami skierowanymi do wnętrza i na zewnątrz urządzenia). Na wylocie z urządzenia (w by-passie) powinna znajdować się turbina. Przed przystąpieniem do montażu należy sprawdzić czy turbina swobodnie się obraca (np. silnie w nią dmuchając). Do montażu urządzenia należy użyć materiałów przeznaczonych do instalacji wodnych.

## Podłączenie urządzenia do kanalizacji

Elastyczny wąż należy podłączyć do króćca odprowadzającego popłuczyny, a drugą stronę do kanalizacji i zabezpieczyć obejmą na wąż 1/2 cala. Wąż odprowadzający popłuczyny powinien być poprowadzony poniżej głowicy urządzenia, nie zagięty na żadnym odcinku. Należy zabezpieczyć wąż w taki sposób by uniemożliwić zalanie pomieszczenia.

## Podłączenie kolanka przelewowego do kanalizacji

Jeśli układ poboru solanki i napełniania zbiornika nie działa prawidłowo, może dojść do nadmiernego napełnienia zbiornika. Nadmiar solanki odprowadzany jest wtedy kolankiem przelewowym na zewnątrz urządzenia. Aby uniknąć zalania pomieszczenia w wypadku nieprawidłowego działania zmiękczacza, należy połączyć kolano przelewowe z odpływem do kanalizacji przy użyciu węża elastycznego.

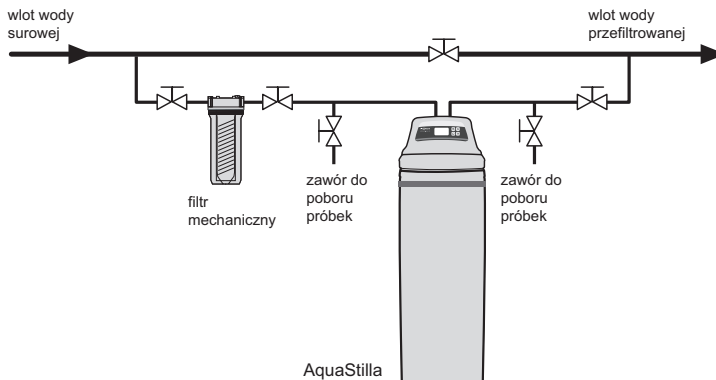

## Instrukcja obsługi

### Podłączenie hydrauliczne (do wykonania przez profesjonalistę)

#### Instalacja by-pass'u:

Wykonaj instalację zgodnie z odpowiednimi normami dotyczącymi zasad budowy instalacji do wody pitnej.

Etapy montażu zaworu by-pass.

Montaż zaworu F70HYL do głowicy stacji zmiękczenia wody AquaStilla przedstawiono na rysunku poniżej. Opis schematu postępowania:

1. Umieścić uszczelki w gwintach wewnętrznych na wlocie i wylocie z głowicy,
2. Wkręcić nypły do końca gwintu – NIE używać dodatkowych materiałów uszczelniających,
3. Umieścić turbinę w gnieździe wylotowym szybkozłacza zaworu by-pass, a następnie połączyć szybkozłacza by-passu z szybkozłaczami głowicy sterującej (wkręconymi wcześniej nypłami),
4. Zabezpieczyć powstałe złącze przy użyciu zawleczek. Wcisnąć zawleczkę w otwory w zaworze aż słyszalny/wyczuwalny będzie „click”. Dopiero wtedy utworzone złącze będzie bezpieczne w użytkowaniu,
5. Włożyć czujnik przepływu do odpowiedniego gniazda w zaworze F70HYL na wylocie ze stacji uzdatniania. Czujnik powinien pewnie zatrzasknąć się w gnieździe.

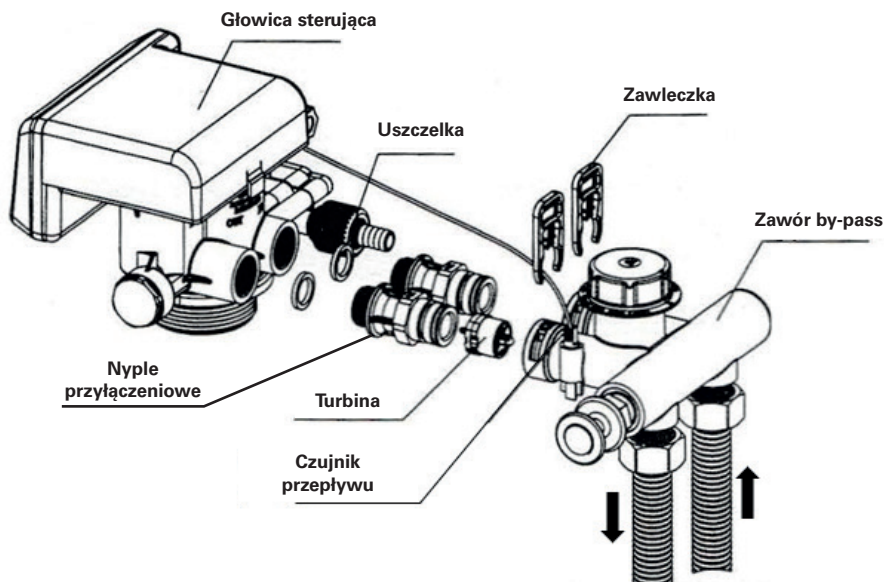

## Wymiary produktu

Zawór by-pass F70HYL do stacji zmiękczenia wody AquaStilla 12, AquaStilla 25 i AquaStilla DUO.

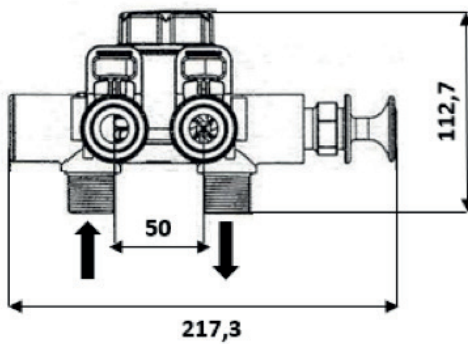
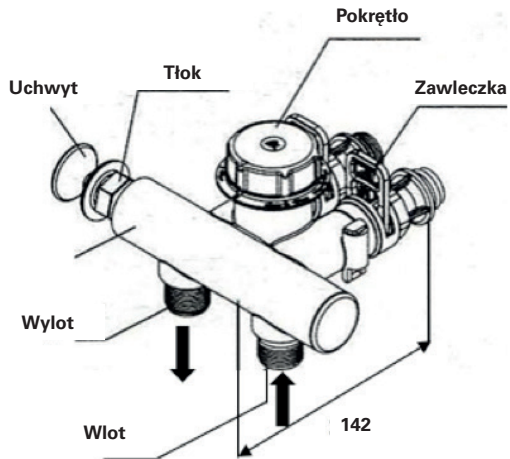

## Instrukcja obsługi

### Użytkowanie by-passu

Ustawienia uchwytu i pokręćła zaworu by-pass.

Funkcja	Pozycja uchwytu	Pozycja pokręćła	Uwagi
Praca			Strzałka jest w pozycji „0”.
By-pass			Strzałka jest w pozycji „0”. Popchnij uchwyt do końca.
Mieszanie Etap 1			Strzałka jest w pozycji „1”. Twardość wody na wlocie: 28,6 - 33,6 dH. Twardość wody na wylocie: 2,8 - 5,0 dH.
Mieszanie Etap 2			Strzałka jest w pozycji „2”. Twardość wody na wlocie: 23,5 - 28,5 dH. Twardość wody na wylocie: 2,8 - 5,0 dH.
Mieszanie Etap 3			Strzałka jest w pozycji „3”. Twardość wody na wlocie: 18,5 - 23,4 dH. Twardość wody na wylocie: 2,8 - 5,0 dH.
Mieszanie Etap 4			Strzałka jest w pozycji „4”. Twardość wody na wlocie: 13,4 - 18,4 dH. Twardość wody na wylocie: 2,8 - 5,0 dH.
Mieszanie Etap 5			Strzałka jest w pozycji „5”. Twardość wody na wlocie: 8,4 - 13,3 dH. Twardość wody na wylocie: 2,8 - 5,0 dH.

## Cykle pracy urządzenia

Podczas pracy urządzenia, na wyświetlaczu będzie widoczna nazwa aktualnego cyklu pracy. W czasie regeneracji widoczny będzie czas, który pozostał do zakończenia danego cyklu. W trakcie regeneracji złoża możliwy jest pobór wody surowej.

Sterownik naprzemiennie pokazuje wskazania:

1. Objętość wody pozostałej do regeneracji
2. Chwilową prędkość przepływu wody
3. Bieżący tryb pracy urządzenia

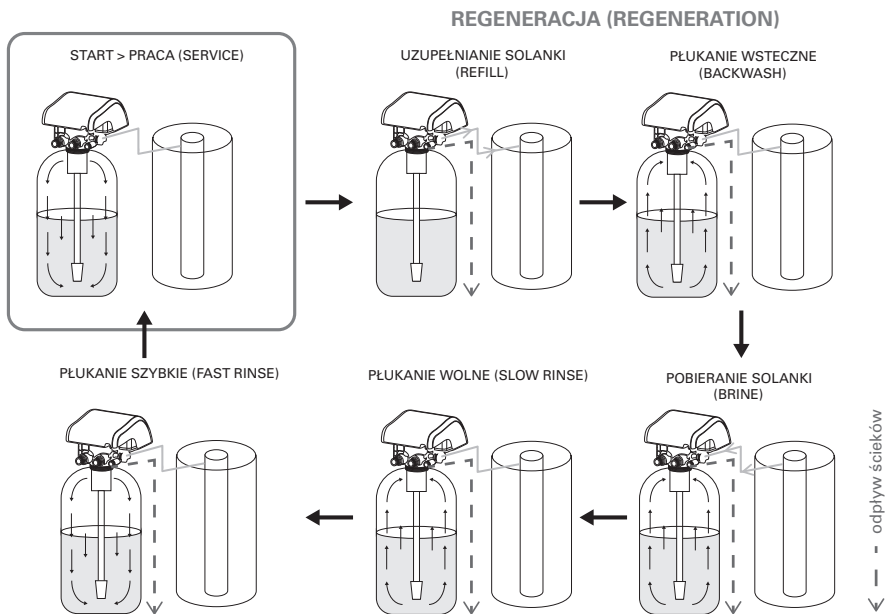

## Instrukcja obsługi

### Cykle pracy urządzenia (ciąg dalszy)

**PRACA** – urządzenie jest w pozycji cyklu – praca. Woda surowa wpływa przez głowicę do zbiornika ze złożem jonowymiennym. Przepływając przez złożo ulega zmiękczeniu i następnie kierowana jest do góry przez rurę dystrybucyjną do głowicy i dalej do instalacji.

**UZUPEŁNIENIE SOLANKI** – urządzenie jest w pozycji cyklu – uzupełnianie solanki. Woda zmiękczona jest nalewana do zbiornika z solą w celu przygotowania roztworu solanki do regeneracji. Poziom solanki (wody w zbiorniku z solą) regulowany jest czasem nalewania wody. Po nalaniu wody do zbiornika solanki rozpoczyna się rozpuszczanie soli tabletkowanej. W tym czasie urządzenie zmiękcza wodę. Rozpuszczanie trwa 240 min. i po tym czasie następuje regeneracja żywicy zmiękczałcej.

**PŁUKANIE WSTECZNE** – urządzenie w pozycji cyklu – płukanie wsteczne (przeciwprądowe). Woda surowa wpływa do zbiornika ze złożem jonowymiennym przez zawór wlotowy i kierowana jest do dołu rurką centralną. Woda przepływa przez złożo, płucze je i spulchnia, a następnie kierowana jest do kanalizacji.

**POBIERANIE SOLANKI I PŁUKANIE WOLNE** – urządzenie w pozycji cyklu – pobieranie solanki i płukanie wolne. Woda surowa wraz z solanką wpływa do zbiornika ze złożem filtracyjnym przez zawór wlotowy. Przepływając przez złożo w zbiorniku regeneruje jego zdolność jonowymienną. Po przepłynięciu przez złożo kierowana jest do kanalizacji. Po wyczerpaniu całej solanki ze zbiornika solanki złożo jonowymienne jest płukane powoli wodą, co gwarantuje dokładne przemycie go i odpowiednie warunki dla regeneracji.

**PŁUKANIE SZYBKIE** – urządzenie jest w pozycji cyklu – płukanie szybkie. Złożo jest płukane z pozostałości solanki oraz układane. Po przepłynięciu przez złożo woda kierowana jest do góry przez rurkę centralną i dalej przez linię spustu do kanalizacji. Po zakończeniu regeneracji urządzenie przechodzi automatycznie w pozycję cyklu PRACA.

Dla poprawnej regeneracji wymagane są szybsze przepływy wody, więc szumy z nimi związane mogą być większe niż podczas normalnej pracy zmiękczacza.



## Głowica sterująca

Głowica sterująca wyposażona jest w mikrokomputer, który umożliwia ustawienie parametrów pracy systemu uzdatniania wody, dostosowanych do parametrów fizykochemicznych wody. Aby wejść do menu ustawień głowicy należy odblokować urządzenie poprzez jednoczesne przyciśnięcie przycisków „góra-dół”

W menu można edytować podstawowe parametry tj. ustawić godzinę, twardość wody wejściowej oraz godzinę regeneracji. Przełączanie pomiędzy parametrami oraz zmiana ich wartości odbywa się poprzez przyciskanie przycisków „góra-dół”. Wybór parametru oraz potwierdzenie zmiany zatwierdza się przyciskiem A (menu / zatwierdź).



### REGULACJA POZIOMU TWARDOŚCI WODY MIĘKKIEJ

Głowica posiada mieszacz służący do regulowania poziomu twardości wody miękkiej. W przypadku kiedy twardość regulujemy by-passem, śruba powinna być zakręcona. W gospodarstwach domowych zaleca się używanie wody o twardości pomiędzy 3 a 6 stopni niemieckich. W celu zwiększenia twardości w wodzie uzdatnionej należy przekręcać śrubę mieszacza w kierunku przeciw-

nym do kierunku ruchu wskazówek zegara. Z pozycji całkowicie wkręconej śruby mieszacza można zwiększyć twardość wykonując maksymalnie 5 pełnych obrotów w lewo. Wykręcanie śruby mieszacza w większym stopniu może skutkować rozszczelnieniem głowicy i wyciekami wody. Po regulacji należy zbadać twardość w wodzie wyjściowej. Jeżeli twardość jest zbyt wysoka w stosunku do oczekiwanej, należy ją skorygować przekręcając śrubę mieszacza w kierunku zgodnym do kierunku ruchu wskazówek zegara.

### Funkcje i ustawienia sterownika głowicy

#### ■ **Możliwość podłączenia urządzenia dezynfekującego**

Urządzenie dezynfekujące podłączone do głowicy w miejscu pobierania solanki, w trakcie regeneracji złoży generuje chlor, który wraz z solanką trafia do butli ze złożem. Zapobiega to rozwojowi drobnoustrojów na złożu. Produkty regeneracji wraz z chlorem wypłukiwane są do kanalizacji.

#### ■ **Zabezpieczenia antyzalaniem**

Głowica chroni przed nadmiernym poborem wody, który mógłby być spowodowany niekontrolowanym wyciekaniem, np. pęknięciem rury w instalacji za urządzeniem zmiękczającym. Dwa programowalne parametry: czas nieprzerwanego przepływu wody (min.) oraz maksymalna szybkość przepływu wody (l/min.) pozwalają ustalić warunki, w których głowica automatycznie ustawi się w pozycji zamkniętej. Po zablokowaniu na wyświetlaczu pojawia się komunikat: "System uzdat. wył.". Dla wyłączenia trybu zamknięcia przepływu należy wcisnąć i przytrzymać przez 5 s przycisk C (strzałka w dół). Zabezpieczenie antyzalaniem działa, gdy by-pass jest w pozycji 0 i śruba mieszacza jest zakręcona.

#### ■ **Tryb wakacyjny**

Tryb wakacyjny pozwala zabezpieczyć złoże przed rozwojem mikroorganizmów i niekorzystnym wpływem braku przepływu wody w przypadku długich postojów. W trybie tym głowica wprowadza do butli z żywicą roztwór solanki, a następnie ustawia się w pozycji zamkniętej. Na wyświetlaczu pojawia się komunikat "Tryb wakacyjny Wstrzymanie". Dla wyłączenia wstrzymania w trybie wakacyjnym należy wcisnąć i przytrzymać przez 5 s przycisk C (strzałka w dół). Tryb wakacyjny działa, gdy by-pass jest w pozycji 0 i śruba mieszacza jest zakręcona.

#### ■ **Możliwość ustawienia głowicy w pozycji zamkniętej**

Tylko gdy by-pass jest w pozycji 0 i śruba mieszacza jest zakręcona. Za pomocą przycisku na klawiaturze można ustawić głowicę w pozycji zamkniętej, dzięki czemu odcinamy dopływ wody do urządzenia. Dla wyłączenia trybu zamknięcia przepływu należy wcisnąć i przytrzymać przez 5 s przycisk C (strzałka w dół).

#### ■ **Suchy zbiornik solanki**

W okresie pomiędzy regeneracjami, w zbiorniku solanki nie znajduje się woda, a wyłącznie sama sól. Na określony czas przed wykonaniem regeneracji urządzenie automatycznie napelni zbiornik wodą tak, aby rozpuszczona sól mogła być pobrana do butli ze złożem w celu jej regeneracji.

#### ■ **Alarm poziomu soli**

Urządzenie na podstawie ilości przeprowadzonych regeneracji, objętości żywicy oraz zaprogramowanej ilości soli jaka jest dosypywana do zbiornika solanki oblicza jej przybliżone zużycie i w momencie, gdy soli może być mało wyświetla odpowiedni komunikat. Po dosypaniu ustalonej ilości soli do zbiornika i zresetowaniu komunikatu, głowica ponownie odlicza czas do kolejnego momentu uzupełnienia. W celu skasowania tego alarmu należy wcisnąć przycisk C (strzałka w dół) przez 3 sekundy.

#### ■ **Alarm serwisowy**

Urządzenie, po zaprogramowanym czasie pracy, wyświetli alarm o konieczności przeprowadzenia okresowego serwisu urządzenia. Opcja może być wyłączona. W celu skasowania tego alarmu należy wcisnąć przycisk D (strzałka w górę) przez 3 sekundy.

#### **Uwaga!**

Otwarty by-pass i odkręcona śruba mieszacza spowodują, że urządzenie będzie puszczało wodę, mimo tego że głowica znajduje się w pozycji zamkniętej.

## Opis przycisków sterujących

W czasie uzdatniania wody na ekranie widoczny jest napis: PRACA. W czasie regeneracji wyświetlany jest opis aktualnego cyklu pracy

(opis na str. 14) oraz aktualna objętość wody, którą jest w stanie uzdatnić system bez konieczności regeneracji.

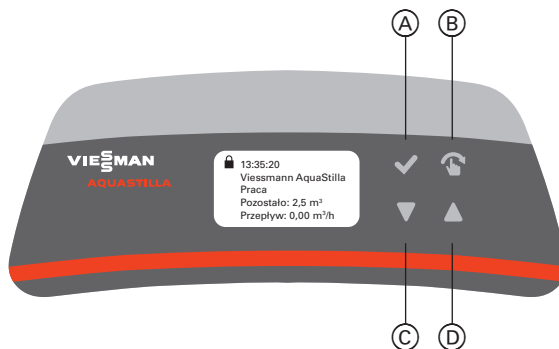

- (A) Menu/zatwierdź
- (B) Wymuszenie regeneracji (jednorazowa regeneracja)/powrót
- (C) Dół
- (D) Góra

Gdy na wyświetlaczu widoczny jest symbol kłódki, oznacza to, że klawiatura jest zablokowana. Funkcja ta włącza się samoczynnie po 1 minucie braku aktywności użytkownika. W celu odblokowania klawiatury należy jednocześnie wcisnąć przyciski C i D (strzałka w dół i strzałka w górę) przez 5 sekund, aż symbol kłódki zniknie.

## Instrukcja obsługi

### Opis przycisków sterujących (ciąg dalszy)

Wejście w ustawienia głowicy / zatwierdzenie	Użycie przycisku A (zatwierdź) pozwala na wejście w ustawienia głowicy, a wewnątrz menu służy do zatwierdzania wybranych opcji
Ręczne wymuszenie regeneracji / powrót	Użycie przycisku B (powrót) powoduje ręczne wymuszenie regeneracji, jego ponowne wciśnięcie umożliwi przejście do jej kolejnego etapu, a w menu ustawień głowicy pozwala na powrót do poprzedniej opcji
Ustawienie aktualnej godziny	Po wejściu w ustawienia wybrać opcję Aktualny czas
Ustawienie godziny rozpoczęcia regeneracji	Po wejściu w ustawienia wybrać opcję Godzina regeneracji
Ustawienie twardości wody wejściowej (w mg CaCO <sub>3</sub> /l)*	Po wejściu w ustawienia wybrać opcję Twardość wody (twardość wyrażoną, np. w °dH stopniach niemieckich należy pomnożyć przez 17,8)
Ustawienie maksymalnego czasu poboru wody	Po wejściu w ustawienia wybrać opcję: Czas ciąg. przepływu
Ustawienie maksymalnego natężenia przepływu	Po wejściu w ustawienia wybrać opcję: Najwyższy przepływ
Zamknięcie przepływu wody przez głowicę	W trybie pracy wcisnąć i przytrzymać przez 5 s przycisk D (strzałka w górę). Dla wyłączenia trybu zamknięcia przepływu należy wcisnąć i przytrzymać przez 5 s przycisk C (strzałka w dół).
Przejdźcie w tryb wakacyjny	W trybie pracy wcisnąć i przytrzymać przez 5 s przycisk C (strzałka w dół). Dla wyłączenia wstrzymania w trybie wakacyjnym należy wcisnąć i przytrzymać przez 5 s przycisk C (strzałka w dół).

\* W razie konieczności przeliczenia jednostek twardości wody należy skorzystać z tabeli poniżej.

Jednostka twardości	mg CaCO <sub>3</sub> /l	°f stopień francuski	°dH stopień niemiecki	gpg
1 mg CaCO <sub>3</sub> /l	1	0.1	0.056	0.058
1 stopień francuski (°f)	10	1	0.56	0.58
1 stopień niemiecki (°dH)	17.8	1.78	1	1.036
1 gpg	17.2	1.72	0.96	1

## Kontrolowanie poziomu oraz uzupełnianie soli

### Pierwsze uruchomienie

Po wykonaniu wszystkich podłączeń należy wsypać sól tabletkowaną do poziomu MAX oznaczonego w zbiorniku soli. W tabeli na str. 9 podano średnie zużycie soli na regenerację. Należy używać wyłącznie soli tabletkowanej przeznaczonej do zmiękczenia wody.

### Kontrolowanie poziomu i uzupełnianie soli

Zmiękczacze posiada funkcję alarmu moment włączenia alarmu obliczany jest na podstawie: przeprowadzonych regeneracji, objętości żywicy oraz zaprogramowanej ilości soli jaka jest dosypywana do zbiornika solanki. Alarm ma postać komunikatu na wyświetlaczu urządzenia. Po wyświetleniu komunikatu należy wsypać sól tabletkowaną do poziomu MAX oznaczonego w zbiorniku. Po dosypaniu ustalonej ilości soli do zbiornika należy zresetować alarm niskiego poziomu soli wciskając przycisk C (strzałka w dół) przez 3 sekundy.

### Zapobieganie zbrylaniu soli

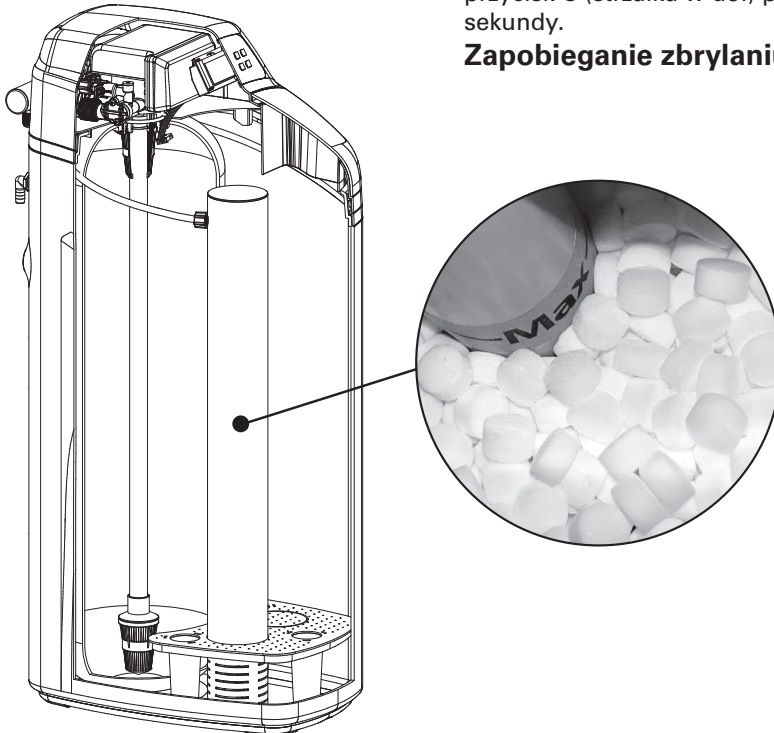

## Instrukcja obsługi

### Kontrolowanie poziomu oraz uzupełnianie soli (ciąg dalszy)

Wysoka wilgotność powietrza lub zły typ soli mogą prowadzić do tworzenia się dużych brył soli (złogów solnych) w zbiorniku. Proces ten może utrudniać przygotowanie odpowiedniej ilości solanki i powodować, że urządzenie nie będzie regenerowało się prawidłowo. W efekcie nie będzie zmiękczać wody.

W przypadku podejrzenia, że powstał złóg solny, można delikatnie uderzyć w boki zbiornika z solą i położyć sól ciepłą wodą w celu rozbicia złogu. Złóg można rozbić też od góry przy pomocy długiego przedmiotu. Jeżeli sól zbryliła się na skutek złej jakości soli, należy wypłukać zbiornik solanki i zasypać go solą właściwej jakości.



#### **Uwaga**

Słona woda (solanka) może powodować podrażnienia oczu, skóry i ran, dlatego należy unikać kontaktu z wnętrzem zbiornika solanki. W przypadku kontaktu należy szybko zmyć solankę bieżącą wodą.

## Wykrywanie problemów

Problem	Przyczyna	Rozwiązanie
Urządzenie się nie regeneruje	Brak zasilania	Sprawdź podłączenia elektryczne – bezpieczniki, wtyczkę, zasilacz
	Źle ustawiony sterownik	Skoryguj ustawienia sterownika lub skontaktuj się z serwisem w celu poprawnego ustawienia sterownika
Urządzenie dostarcza twardą wodę	Otwarty by-pass	Zamknij by-pass
	Brak soli w zbiorniku solanki	Uzupełnij sól i zregeneruj złożę przyciskiem natychmiastowej regeneracji
	Zanieczyszczony inżektor	Skontaktuj się z serwisem
	Niewystarczające napełnianie wodą zbiornika solanki przed regeneracją	Zregeneruj złożę przyciskiem natychmiastowej regeneracji. Jeśli to nie usunie problemu skontaktuj się z serwisem
	Mieszacz wody otwarty zbyt mocno	Zmień ustawienie mieszacza wody w głowicy (pokrętko regulacji twardości wody)
	Głowica jest w trakcie regeneracji	Poczekaj do końca regeneracji
Nadmierne zużycie soli	Zbyt dużo wody w zbiorniku solanki przed regeneracją	Skontaktuj się z serwisem
	Zbyt duży pobór solanki	Skontaktuj się z serwisem
Spadek ciśnienia	Osad żelaza w zmiękczaczu	Skontaktuj się z serwisem
	Zablokowana instalacja wodna	Sprawdź, czy osady z wody nie zablokowały instalacji wodnej przed urządzeniem
	Wejście do głowicy zanieczyszczone resztkami pozostałymi z robót instalacyjnych	Usuń resztki i wyczyść głowicę
	Zanieczyszczony wkład filtra wstępnego oczyszczania	Przeczyść lub wymień wkład
	Obecność powietrza w instalacji	Niepoprawne działanie zaworu solanki. Upewnij się, czy solanka jest w zbiorniku przed rozpoczęciem procesu regeneracji

## Instrukcja obsługi

### Wykrywanie problemów (ciąg dalszy)

Problem	Przyczyna	Rozwiązanie
Zbyt dużo wody w zbiorniku solanki przed regeneracją	Zbyt długi czas uzupełniania wody w zbiorniku solanki	Skontaktuj się z serwisem
	Zablokowany inżektor	Skontaktuj się z serwisem
	Obce ciała w zaworze solanki	Skontaktuj się z serwisem
	Przerwa w dopływie prądu podczas napełniania zbiornika solanki	Sprawdź zasilanie elektryczne
	Źle ustawiony zawór solanki	Skontaktuj się z serwisem
Urządzenie nie zasysa solanki	Zbyt niskie ciśnienie w sieci	Podnieś ciśnienie wody na wejściu do systemu uzdatniania wody do minimum 1,5 bar
	Zablokowany wężyk doprowadzający solankę do głowicy	Sprawdź wężyk doprowadzający solankę i usuń ewentualne blokady utrudniające przepływ
	Wyciek z wężyka doprowadzającego solankę do głowicy	Skontaktuj się z serwisem
	Uszkodzony inżektor	Skontaktuj się z serwisem
Ciągły wyciek do kanalizacji	Zablokowany odpływ do kanalizacji	Sprawdź wąż odprowadzający ścieki i usuń ewentualne blokady utrudniające przepływ
	Zanieczyszczenia w głowicy	Sprawdź wejście do głowicy i usuń zanieczyszczenia. Jeśli to nie usunie problemu skontaktuj się z serwisem
	Przerwa w dostawie prądu podczas regeneracji	Sprawdź zasilanie elektryczne
Na ekranie pojawia się błąd E1-E4	Uszkodzenie części elektrycznej lub elektronicznej	Skontaktuj się z serwisem
Woda uzdatniona jest słona	Źle wypłukane złożo	Sprawdź, czy ciśnienie w sieci jest odpowiednie. Sprawdź i zapewnij drożność odpływu ścieków. Jeśli to nie usunie problemu skontaktuj się z serwisem



## Certyfikaty

Sterowniki RX posiadają certyfikaty:

1. Państwowego Zakładu Higieny (PZH) nr B-BK-60210-0597/21, który świadczy o tym, że sterowniki RX odpowiadają wymaganiom higienicznym w procesach uzdatniania wody przeznaczonej do spożycia.



2. Deklarację zgodności CE z dyrektywą EMC 2014/30/EU oraz 2014/35/EU



3. ISO 9001:2000, który świadczy o tym, że produkcja sterowników RX odbywa się zgodnie z systemem zarządzania jakością ISO 9001:2000.



## Instrukcja obsługi

### Utylizacja

Po zakończeniu okresu eksploatacji nie należy utylizować urządzenia razem z odpadami komunalnymi. Zmiękcacz należy dostarczyć do punktu odbioru odpadów elektrycznych i elektronicznych. Na użytkownika spoczywa odpowiedzialność za dostarczenie odpadów do punktu odbioru. Nieprzestrzeganie ww. zasady może skutkować nałożeniem kary, zgodnej z przepisami, obowiązującymi na danym obszarze. Prawidłowa utylizacja urządzenia to gwarancja prawidłowego przetworzenia odpadu w sposób bezpieczny dla środowiska.



Wyprodukowane dla Viessmann Polska przez:

Amii Sp. z o.o.  
ul. Techniczna 22  
92-518 Łódź

100075



Symbol oznaczający selektywne zbieranie sprzętu elektrycznego i elektronicznego. Zakaz umieszczania zużytego sprzętu z innymi odpadami.

Prawa autorskie: Viessmann Polska  
Kopiowanie, powielanie i wykorzystywanie opracowania,  
lub jego elementów bez zgody autorów surowo zabronione.  
12/2021

Viessmann Sp. z o.o.  
al. Karkonoska 65  
53-015 Wrocław  
tel.: (71) 36 07 100  
faks: (71) 36 07 101  
[www.viessmann.com](http://www.viessmann.com)