

Schemat przyłączy i okablowania

dla wykwalifikowanego personelu

VIESSMANN

Vitocal 200-S

Typ AWB-M-E-AC/AWB-M-E-AC-AF 201.E

Pompa ciepła powietrze/woda, w wersji Split do ogrzewania i chłodzenia, z 1 zintegrowanym obiegiem grzewczym/chłodzącym

Typ AWB-M-E-AC/AWB-M-E-AC-AF 201.E 2C

Pompa ciepła powietrze/woda, w wersji Split do ogrzewania i chłodzenia, z 2 zintegrowanymi obiegami grzewczymi/chłodzącymi



VITOCAL 200-S



Wskazówki bezpieczeństwa

-  Prosimy o dokładne przestrzeganie wskazówek bezpieczeństwa w celu wykluczenia ryzyka utraty zdrowia oraz powstania szkód materialnych.

Objaśnienia do wskazówek bezpieczeństwa

-  **Niebezpieczeństwo**
Ten znak ostrzega przed niebezpieczeństwem zranienia.

-  **Uwaga**
Ten znak ostrzega przed stratami materialnymi i zanieczyszczeniem środowiska.

Wskazówka

Tekst oznaczony słowem Wskazówka zawiera dodatkowe informacje.

Instalacja zawiera łatwopalny czynnik chłodniczy z grupy bezpieczeństwa A2L zgodnie z ANSI/ASHRAE Standard 34.

Grupa docelowa

Niniejsza instrukcja skierowana jest wyłącznie do autoryzowanego serwisu.

- Prace przy obiegu czynnika chłodniczego może wykonywać tylko uprawniony personel wykwalifikowany.
- Prace przy podzespołach elektrycznych mogą wykonywać wyłącznie wykwalifikowani elektrycy.
- Pierwsze uruchomienie powinien przeprowadzić wykonawca instalacji lub wyznaczony przez niego specjalista.

Obowiązujące przepisy

- Krajowe przepisy dotyczące instalacji
- Ustawowe przepisy bezpieczeństwa i higieny pracy
- Ustawowe przepisy o ochronie środowiska
- Przepisy zrzeszeń zawodowo-ubezpieczeniowych
- Aktualne krajowe przepisy bezpieczeństwa
- Należy przestrzegać obowiązujących rozporządzeń i wytycznych dotyczących eksploatacji, konserwacji, utrzymania w dobrym stanie technicznym, naprawy, utylizacji i bezpieczeństwa instalacji chłodniczych, klimatyzacji i pomp ciepła, które zawierają palne czynniki chłodnicze.
- Przepisy rozporządzenia w sprawie gazów F 517/2014/UE

Wskazówki bezpieczeństwa (ciąg dalszy)**Wskazówki bezpieczeństwa dotyczące prac przy instalacji****Prace przy instalacji**

- Odłączyć instalację od zasilania elektrycznego, np. za pomocą oddzielnego bezpiecznika lub wyłącznika głównego. Sprawdzić, czy instalacja nie jest pod napięciem.

Wskazówka

Oprócz obwodu elektrycznego regulatora może istnieć kilka obwodów obciążeniowych.

 **Niebezpieczeństwo**

Dotknięcie podzespołów przewodzących prąd elektryczny może doprowadzić do ciężkich obrażeń. Niektóre podzespoły na płytkach instalacyjnych przewodzą prąd elektryczny nawet po wyłączeniu zasilania.

Przed usunięciem osłon z urządzeń odczekać min. 4 min, aż napięcie spadnie.

- Zabezpieczyć instalację przed ponownym włączeniem.
- Podczas wykonywania wszelkich prac korzystać z odpowiednich środków ochrony osobistej.

 **Niebezpieczeństwo**

Gorące powierzchnie i media mogą być przyczyną oparzeń lub poparzeń.

- Przed rozpoczęciem prac konserwacyjnych i serwisowych wyłączyć urządzenie. Pozostawić urządzenie do ostygnięcia.
- Nie dotykać gorących powierzchni urządzenia, armatury ani orurowania.

**Niebezpieczeństwo**

Niebezpieczeństwo pożaru: na skutek wyładowania elektrostatycznego mogą pojawić się iskry, mogące spowodować zapłon wyciekającego czynnika chłodniczego.

Przed wykonaniem prac dotknąć uziemionych obiektów, np. rur grzewczych lub wodociągowych, w celu odprowadzenia ładunków statycznych.

**Uwaga**

Wyładowania elektrostatyczne mogą doprowadzić do uszkodzenia podzespołów elektronicznych. Przed wykonaniem prac dotknąć uziemionych obiektów, np. rur grzewczych lub wodociągowych, w celu odprowadzenia ładunków statycznych.

Prace przy obiegu chłodniczym

Czynnik chłodniczy R32 jest wypierającym powietrze, bezbarwnym, bezzapachowym gazem, tworzącym palne mieszaniny z powietrzem.

Odessany czynnik chłodniczy musi zostać zutyliczowany przez odpowiedni zakład utylizacji odpadów.

Przed rozpoczęciem prac przy obiegu chłodniczym wykonać następujące czynności:

- Sprawdzić szczelność obiegu chłodniczego.
- Zapewnić bardzo dobre napowietrzanie i odpowietrzanie przy podłożu w czasie przeprowadzania prac.
- Zabezpieczyć otoczenie obszaru roboczego.

Wskazówki bezpieczeństwa (ciąg dalszy)

- Poinformować wymienione niżej osoby o pracach, które mają być wykonane:
 - cały personel konserwacyjny,
 - wszystkie osoby, które przebywają w pobliżu instalacji.
- Sprawdzić, czy w bezpośrednim pobliżu pompy ciepła znajdują się materiały łatwopalne i źródła zapłonu: usunąć wszystkie materiały palne i źródła zapłonu.
- Zalecamy, aby przed, w trakcie i po zakończeniu prac sprawdzić otoczenie pod kątem wycieków czynnika chłodniczego R32, wykorzystując do tego celu odpowiedni detektor czynnika chłodniczego.
Detektor czynnika chłodniczego nie może powodować powstawania iskier i musi być odpowiednio uszczelniony.
- W opisanych niżej przypadkach musi być dostępna gaśnica CO₂ lub gaśnica proszkowa:
 - podczas odsysania czynnika chłodniczego,
 - w trakcie napełniania instalacji czynnikiem chłodniczym,
 - w trakcie prowadzenia prac lutowniczych i spawalniczych.
- Umieszczanie znaków zakazu palenia.



Niebezpieczeństwo

Wyciekający czynnik chłodniczy może spowodować pożar, a w jego następstwie ciężkie obrażenia, a nawet śmierć.

- Nie nawiercać ani nie przypalać obiegu chłodniczego i przewodów czynnika chłodniczego napełnionych czynnikiem chłodniczym.
- Nie uruchamiać zaworów Schradera obiegu chłodniczego bez podłączenia armatury do napełniania lub urządzenia do odsysania.
- Podjąć środki zapobiegające powstawaniu ładunku elektrostatycznego.
- Nie palić! Nie dopuszczać do powstania otwartego ognia i tworzenia się iskier. Pod żadnym pozorem nie włączać ani nie wyłączać oświetlenia i urządzeń elektrycznych.
- Podzespoły, które zawierają lub zawierały czynnik chłodniczy, należy przechowywać w dobrze wentylowanych miejscach, transportować i oznakować zgodnie z obowiązującymi przepisami i normami.



Niebezpieczeństwo

Bezpośredni kontakt z płynnym i gazowym czynnikiem chłodniczym może spowodować poważne obrażenia zdrowotne np. odmrożenia lub poparzenia. Wdychanie grozi uduszeniem się.

- Unikać bezpośredniego kontaktu z płynnym czynnikiem chłodniczym.
- Stosować środki ochrony indywidualnej podczas obchodzenia się z płynnym i gazowym czynnikiem chłodniczym.
- Nie wdychać czynnika chłodniczego.

Wskazówki bezpieczeństwa (ciąg dalszy)**Niebezpieczeństwo**

Czynnik chłodniczy znajduje się pod ciśnieniem: obciążenie mechaniczne przewodów i podzespołów może spowodować nieszczelność w obiegu chłodniczym.

Nie umieszczać żadnych ciężarów na przewodach i podzespołach np. do podpierania lub odkładania narzędzi.

**Niebezpieczeństwo**

Gorące i zimne powierzchnie metalowe obiegu chłodniczego mogą spowodować poparzenia lub odmrożenia w razie kontaktu ze skórą.

Nosić środki ochrony indywidualnej w celu ochrony przed poparzeniami lub odmrożeniami.

**Uwaga**

Podczas pobierania czynnika chłodniczego podzespoły hydrauliczne mogą zamarznąć.

Spuścić wcześniej wodę grzewczą z pompy ciepła.

**Niebezpieczeństwo**

Wskutek uszkodzenia obiegu chłodniczego czynnik chłodniczy może przedostać się do układu hydraulicznego.

Po zakończeniu prac należy fachowo odpowietrzyć układ hydrauliczny. W tym celu wystarczy zadbać o odpowiednią wentylację pomieszczeń.

Prace naprawcze**Uwaga**

Naprawa podzespołów spełniających funkcje zabezpieczające zagraża bezpiecznej eksploatacji instalacji.

- Uszkodzone podzespoły należy wymieniać na oryginalne części firmy Viessmann.
- Nie naprawiać inwertera. W przypadku uszkodzenia wymienić inwerter.

Elementy dodatkowe, części zamienne i szybkozużywalne**Uwaga**

Elementy dodatkowe, części zamienne i szybkozużywalne, które nie zostały sprawdzone wraz z instalacją, mogą zakłócić jej prawidłowe funkcjonowanie. Montaż niedopuszczonych podzespołów oraz nieuzgodnione zmiany i przebudowy mogą obniżyć bezpieczeństwo pracy instalacji i spowodować ograniczenie praw gwarancyjnych. Do montażu i wymiany stosować wyłącznie oryginalne części zamienne firmy Viessmann lub elementy przez tę firmę dopuszczone.



Wskazówki bezpieczeństwa dotyczące eksploatacji urządzenia

Postępowanie w przypadku wycieku czynnika chłodniczego

-  **Niebezpieczeństwo**
Wyciekający czynnik chłodniczy może spowodować pożar, a w jego następstwie ciężkie obrażenia, a nawet śmierć. Wdychanie grozi uduszeniem się.
- Zapewnić bardzo dobre napowietrzanie i odpowietrzanie w szczególności w okolicy podłoża.
 - Nie palić! Nie dopuszczać do powstania otwartego ognia i tworzenia się iskier. Pod żadnym pozorem nie włączać ani nie wyłączać oświetlenia i urządzeń elektrycznych.
 - Ewakuować osoby z obszaru zagrożenia.
 - Powiadomić pracowników upoważnionych do wykonywania prac przy obiegu chłodniczym.
 - Przerwać zasilanie elektryczne wszystkich podzespołów instalacji z bezpiecznego miejsca.

-  **Niebezpieczeństwo**
Bezpośredni kontakt z płynnym i gazowym czynnikiem chłodniczym może spowodować poważne obrażenia zdrowotne np. odmrożenia lub poparzenia. Wdychanie grozi uduszeniem się.
- Unikać bezpośredniego kontaktu z płynnym czynnikiem chłodniczym.
 - Nie wdychać czynnika chłodniczego.

Postępowanie w razie wycieku wody z urządzenia

-  **Niebezpieczeństwo**
W razie wycieku wody z urządzenia występuje niebezpieczeństwo porażenia prądem elektrycznym. Wyłączyć instalację grzewczą zewnętrznym wyłącznikiem zasilania elektrycznego (np. w skrzynce z bezpiecznikami, w rozdzielnicy domowej).
-  **Niebezpieczeństwo**
W razie wycieku wody z urządzenia występuje ryzyko poparzenia. Nie dotykać gorącej wody grzewczej.

Postępowanie w razie oblodzenia modułu zewnętrznego

-  **Uwaga**
Oblodzenie w wannie zbiorczej kondensatu i strefie wentylatorów modułu zewnętrznego może doprowadzić do uszkodzenia urządzenia. Należy przy tym przestrzegać następujących punktów:

Wskazówki bezpieczeństwa (ciąg dalszy)

- Nie używać żadnych mechanicznych przedmiotów/środków pomocniczych do usuwania lodu.
- Przed zastosowaniem elektrycznych urządzeń grzewczych należy sprawdzić szczelność za pomocą odpowiedniego przyrządu pomiarowego.
 - Urządzenie grzewcze nie może znajdować się w pobliżu źródeł zapłonu.
 - Urządzenie grzewcze musi spełniać wymogi normy EN 60335-2-30.
- Jeśli moduł zewnętrzny regularnie ulega oblodzeniu (np. w mroźnych regionach z dużą ilością mgły), należy zainstalować odpowiednią grzałkę okrągłą wentylatora (wyposażenie dodatkowe) i/lub dodatkowe ogrzewanie elektryczne w wannie zbiorczej kondensatu (wyposażenie dodatkowe lub zamontowane fabrycznie).

Spis treści

1. Wskazówki	Wskazówki	9
	Opis oznaczeń	9
	Oznaczenie kolorów	9
2. Schemat przyłączy i okablowania: moduł wewnętrzny	Arkusz 1: Moduł elektroniczny HPMU — wtyk 1, 5, 74, 91	10
	Arkusz 2: Moduł elektroniczny HPMU — wtyk X4, X5	12
	Arkusz 3: Moduł elektroniczny HPMU— komponenty 230 V	13
	Arkusz 4: Moduł elektroniczny HPMU — przyłącza elektryczne 230 V~	15
	Arkusz 6: Moduł elektroniczny EHCU — wtyk X4, X10, X11, X20	16
	Arkusz 7: Moduł elektroniczny EHCU — wtyk X1, X2, X5, X17	17
	Arkusz 8: Moduł elektroniczny EHCU — wtyk X7, X19, X22, X23, X26	18
	Arkusz 9: Moduł elektroniczny EHCU — wtyk X3, X6, X12, X18, X25 ..	19
3. Schemat przyłączy i okablowania: jednostka zewnętrzna	Arkusz 100: Jednostka zewnętrzna	21

Wskazówki

- Przestrzegać informacji dotyczących przyłączy elektrycznych, zamieszczonych w instrukcji montażu i serwisu.
- W przypadku zasilania sieciowego z blokadą dostawy energii elektrycznej przez ZE zasilanie obwodu prądu sterowniczego (regulator pompy ciepła) musi przebiegać bez blokady dostawy energii elektrycznej przez ZE.
- Przykłady odczytu odnośników do innych arkuszy
Przykład: /7.5
/ = odnośnik
7. = nr arkusza
5 = ścieżka prądowa

Opis oznaczeń

B	Wyłącznik ciśnieniowy, przełącznik temperatury, termowłącznik
E	Ogrzewanie miski olejowej, przepływowy podgrzewacz wody grzewczej
F	Bezpiecznik, przekaźnik termiczny, czujnik przepływu
J	Złącze wtykowe
K	Stycznik, przekaźnik
M	Silnik, pompa obiegowa, zawór z napędem elektrycznym, sprężarka
N	Regulator
Q	Wyłącznik główny, stycznik mocy, przekaźnik mocy
R	Cewka indukcyjna
S	Przełącznik sterowniczy
T	Inwerter
X	Zaciski, wtyki
Y	Zawór

Oznaczenie kolorów

BK	Czarny	GY	Szary
BN	Brązowy	RD	Czerwony
BU	Niebieski	WH	Biały
GN	Zielony	YE	Żółty
GNYE	Zielony/Żółty		

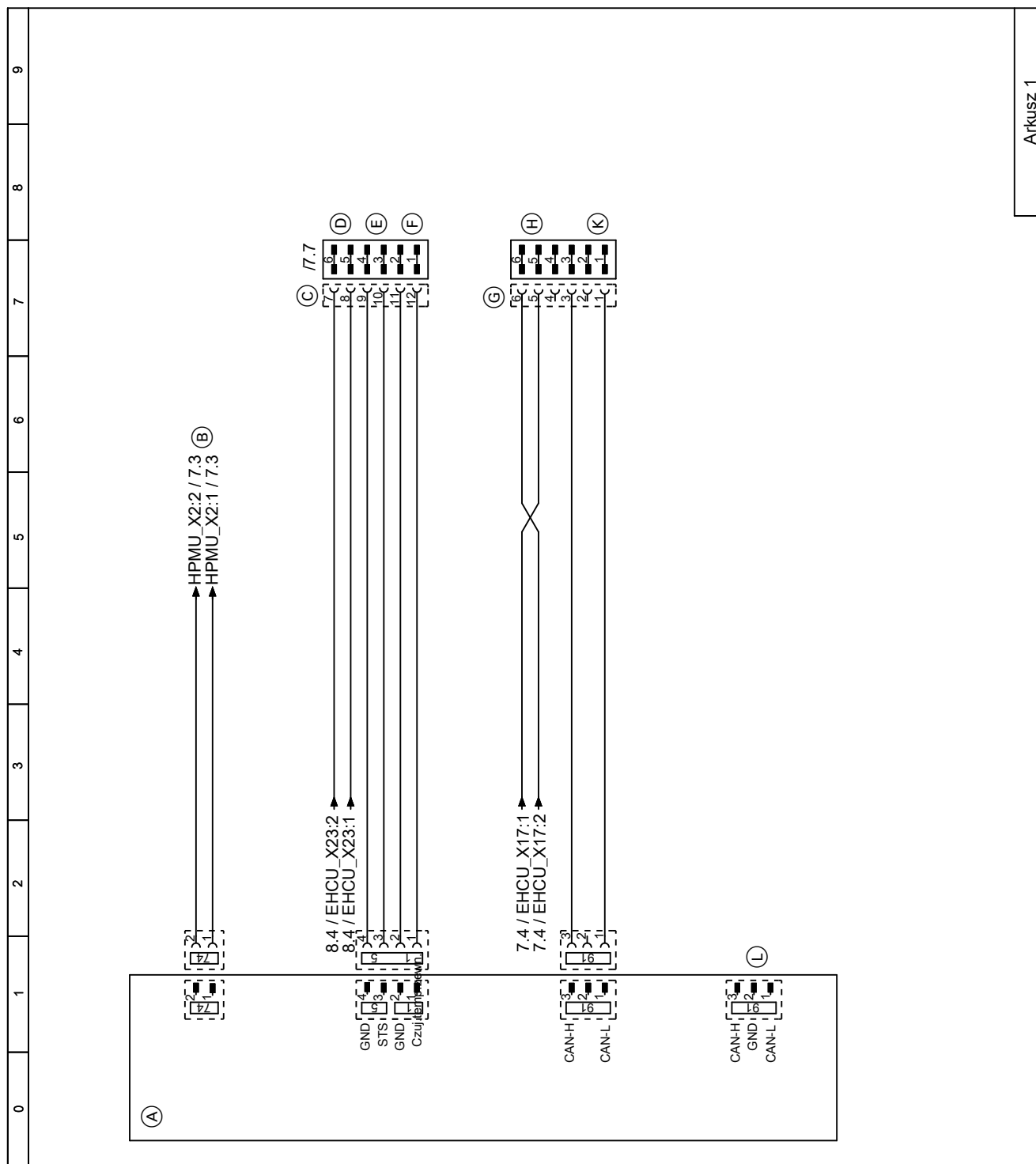

Rys. 1

- (A) Moduł elektroniczny HPMU
- (B) PlusBus, przyłączy na wtyku 74 5-biegunowego gniazda przyłączeniowego na spodzie urządzenia po prawej stronie
- (C) 6-biegunowe gniazdo przyłączeniowe na spodzie urządzenia po prawej stronie
- (D) Przełącznik wilgotnościowy 24 V_~ dla obiegu grzewczego/chłodzącego 1
- (E) Górny czujnik temperatury wody w pojemnościowym podgrzewaczu cwu
- (F) Czujnik temperatury zewnętrznej
- (G) 6-biegunowe gniazdo przyłączeniowe na spodzie urządzenia po lewej stronie
- (H) Moduł wewnętrzny z 1 zintegrowanym obiegiem grzewczym/chłodzącym Czujnik temperatury wody zewnętrznego zasobnika buforowego

Arkusz 1: Moduł elektroniczny HPMU — wtyk 1,... (ciąg dalszy)

- Ⓚ Magistrala CAN przy włączeniu do zewnętrznego systemu magistrali CAN jako pierwszy lub ostatni odbiornik (wtyk 91 w module elektronicznym HPMU z opornikiem obciążenia)
- Ⓛ Magistrala CAN przy włączeniu do zewnętrznego systemu magistrali CAN jako środkowy odbiornik (wtyk 91 w module elektronicznym HPMU bez opornika obciążenia)

Arkusz 2: Moduł elektroniczny HPMU — wtyk X4, X5

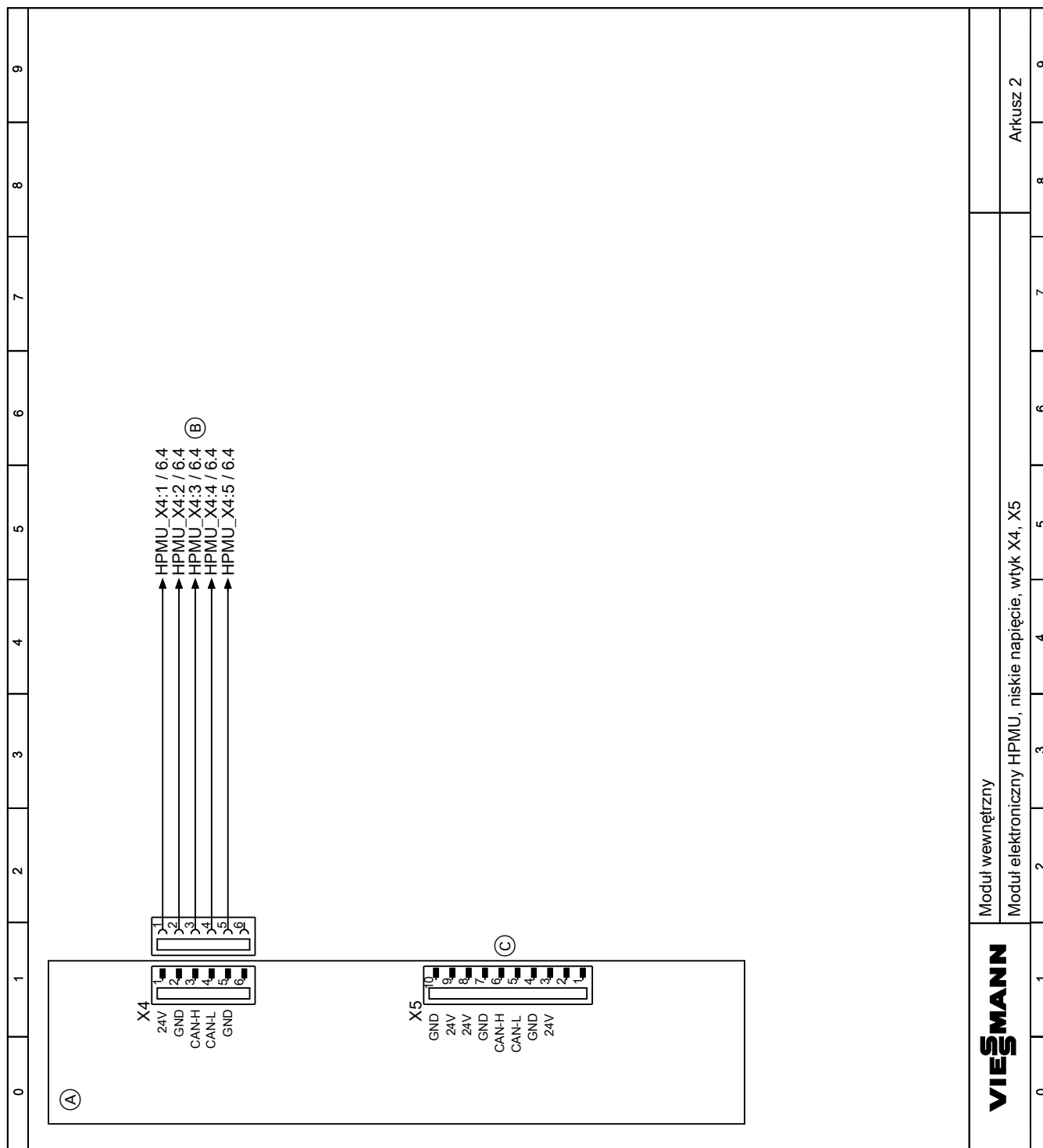

Rys. 2

- (A) Moduł elektroniczny HPMU
- (B) Przewód połączeniowy magistrali CAN do modułu elektronicznego EHCU
- (C) Przewód połączeniowy do panelu sterującego HMI

VIESSMANN										Moduł wewnętrzny									
										Moduł elektroniczny HPMU, niskie napięcie, wtyk X4, X5									
0	1	2	3	4	5	6	7	8	9	0	1	2	3	4	5	6	7	8	9

Arkusz 3: Moduł elektroniczny HPMU— komponenty 230 V

Moduł wewnętrzny z 1 zintegrowanym obiegiem grzewczym/chłodzącym

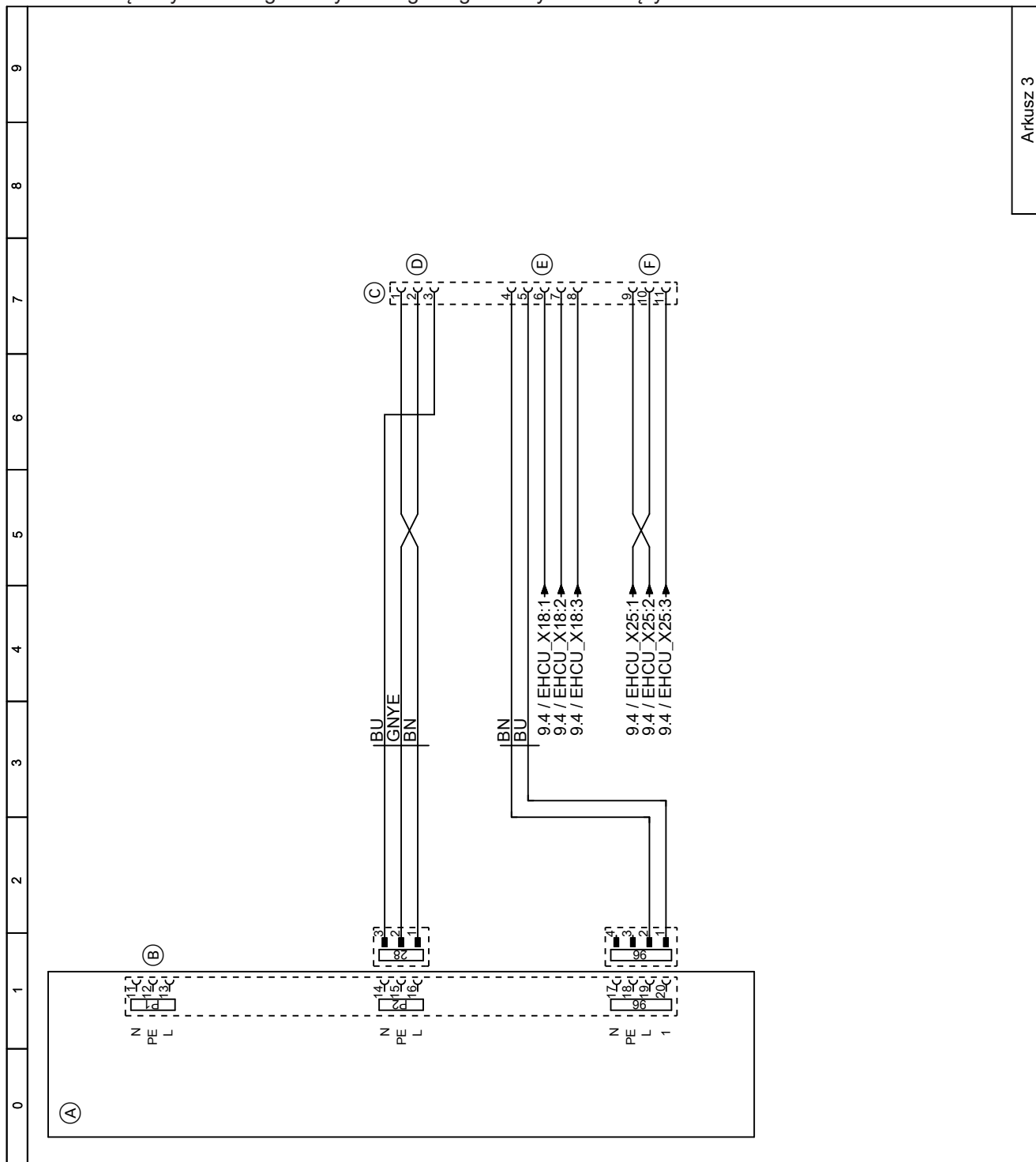

Rys. 3

- (A) Moduł elektroniczny HPMU
- (B) Niczego nie przyłączać!
- (C) 11-biegunowy wtyk w skrzynce przyłączeniowej 230 V~
- (D) Pompa cyrkulacyjna cwu
- (E) ■ Zasilanie elektryczne wejść cyfrowych, przyłączy 143.1
■ Wejścia cyfrowe, przyłączy 143.2 do 143.5
- (F) Styk AC do funkcji chłodzenia „active cooling”, przyłączy 171

Moduł wewnętrzny z 2 zintegrowanymi obiegami grzewczymi/chłodzącymi

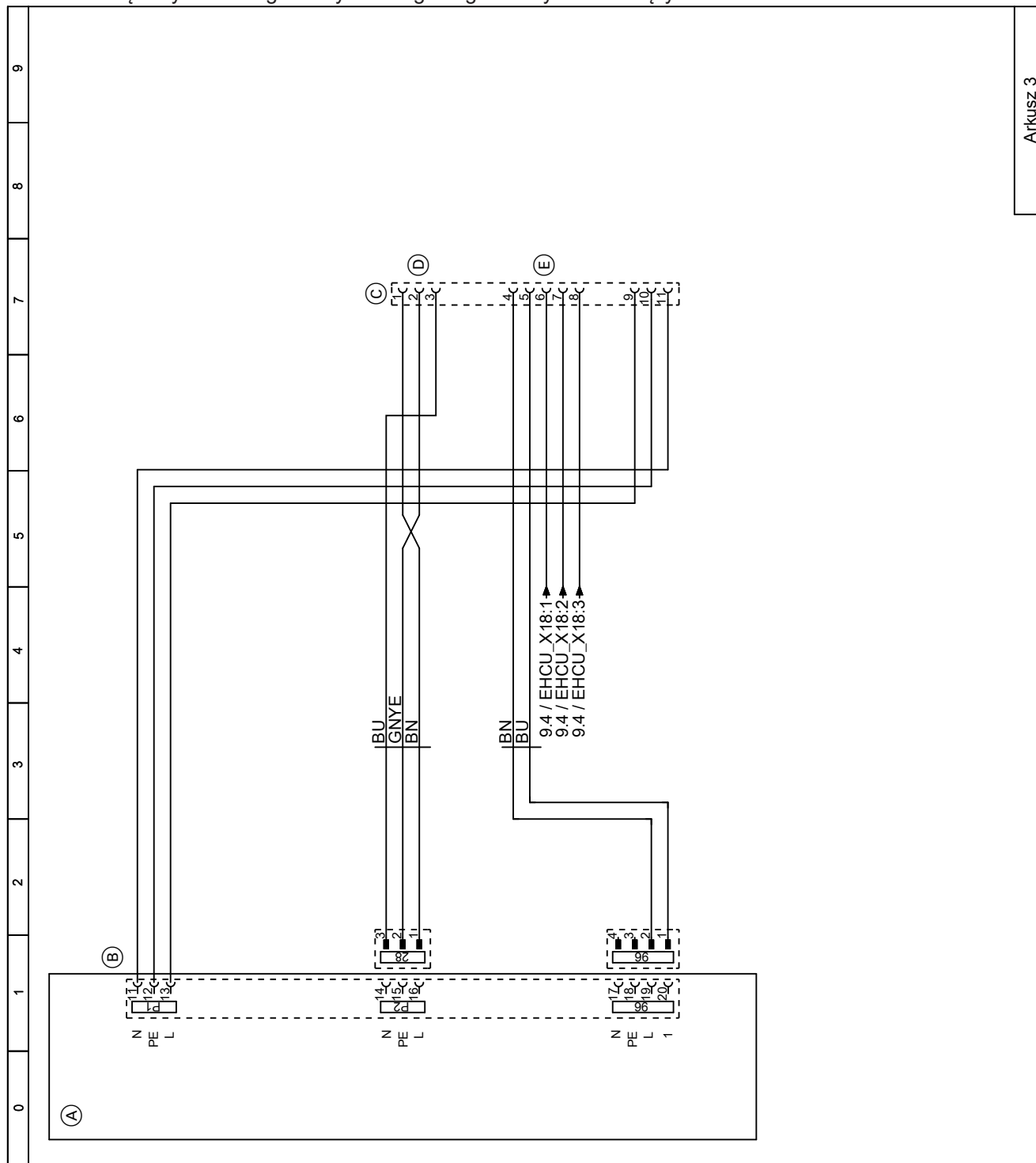

Rys. 4

- (A) Moduł elektroniczny HPMU
- (B) 11-biegowy wtyk w skrzynce przyłączeniowej 230 V~
- (C) Pompa cyrkulacyjna cwu
- (D)
 - Zasilanie elektryczne wejść cyfrowych, przyłącze 143.1
 - Wejścia cyfrowe, przyłącza 143.2 do 143.5
- (E) Styk AC do funkcji chłodzenia „active cooling”, przyłącze 171

Arkusz 4: Moduł elektroniczny HPMU — przyłącza elektryczne 230 V~

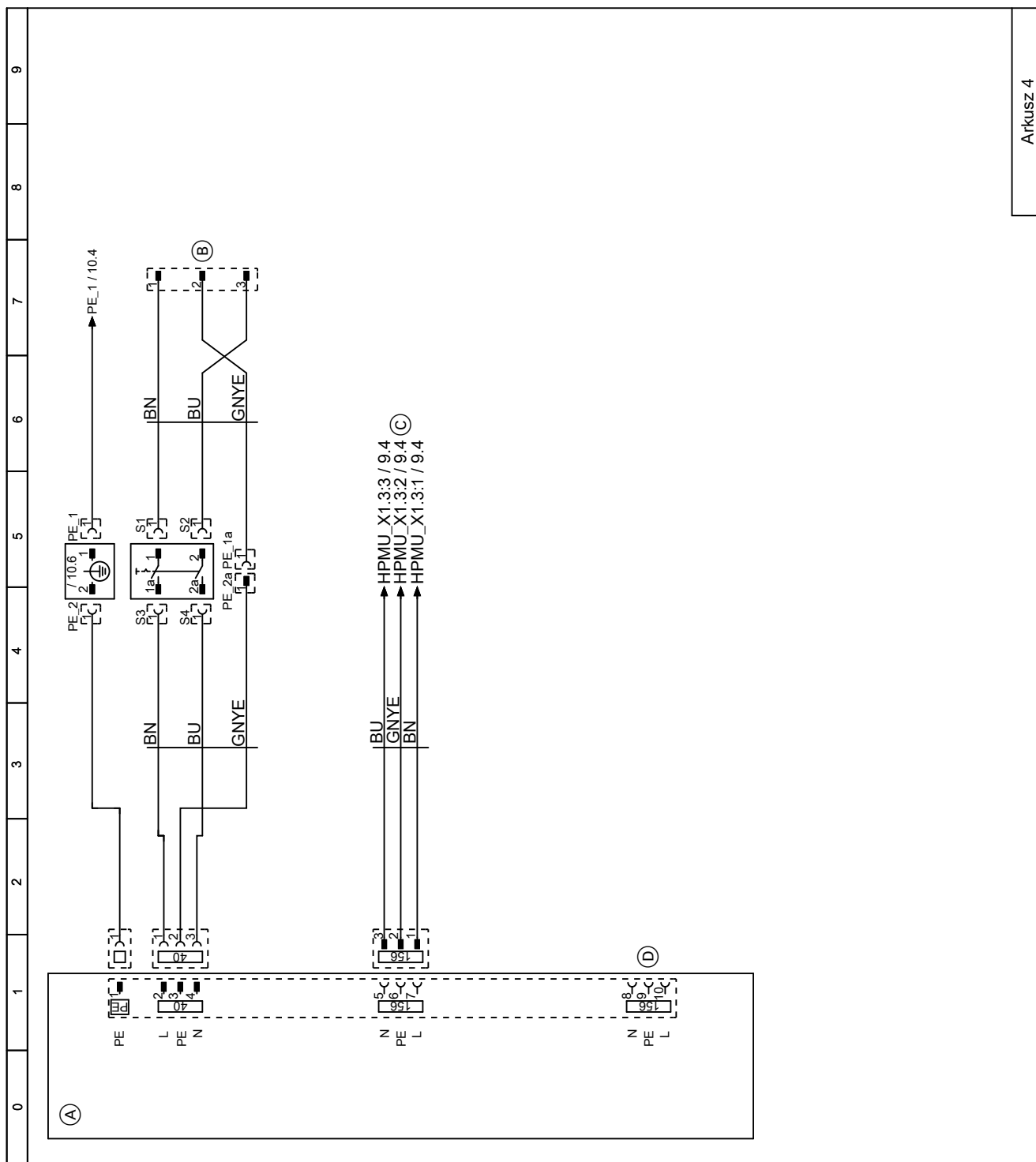

Rys. 5

- (A) Moduł elektroniczny HPMU
- (B) Przyłącze elektryczne regulatora/elektroniki, przyłącze w skrzynce przyłączowej 230 V~ do wtyku 40
- (C) Zasilanie elektryczne modułu elektronicznego EHCU
- (D) Przelęczone wyjście elektryczne dla elektrycznego wyposażenia dodatkowego, np. zestaw uzupełniająca mieszacza

Arkusz 6: Moduł elektroniczny EHCU — wtyk X4, X10, X11, X20

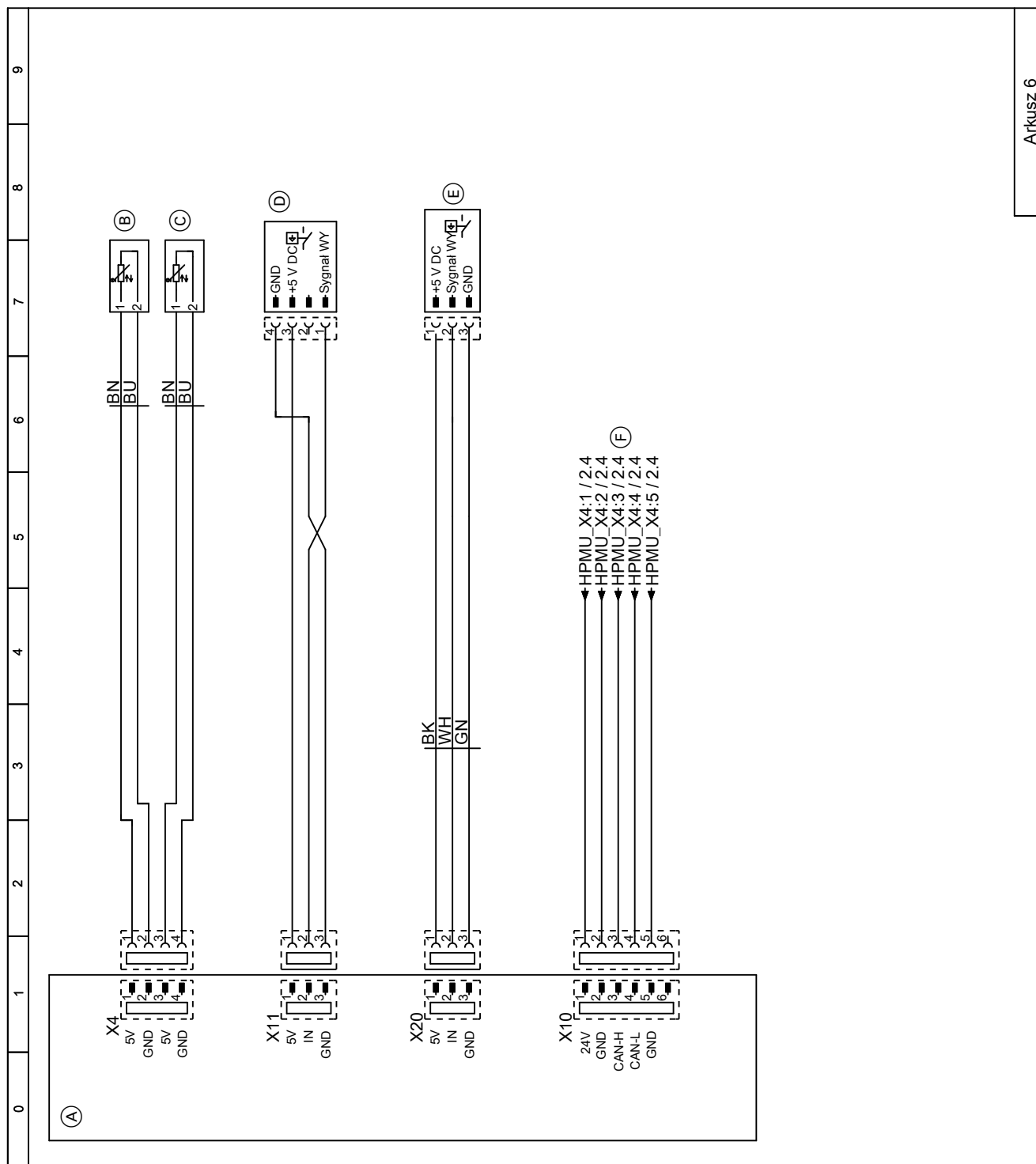

Rys. 6

- (A) Moduł elektroniczny EHCU
- (B) Czujnik temperatury wody na zasilaniu obiegu grzewczego/chłodzącego 1
- (C) Czujnik temperatury wody na powrocie

- (D) Czujnik ciśnienia
- (E) Czujnik wysokiego ciśnienia
- (F) Przewód połączeniowy magistrali CAN do modułu elektronicznego HPMU

Arkusz 7: Moduł elektroniczny EHCU — wtyk X1, X2, X5, X17

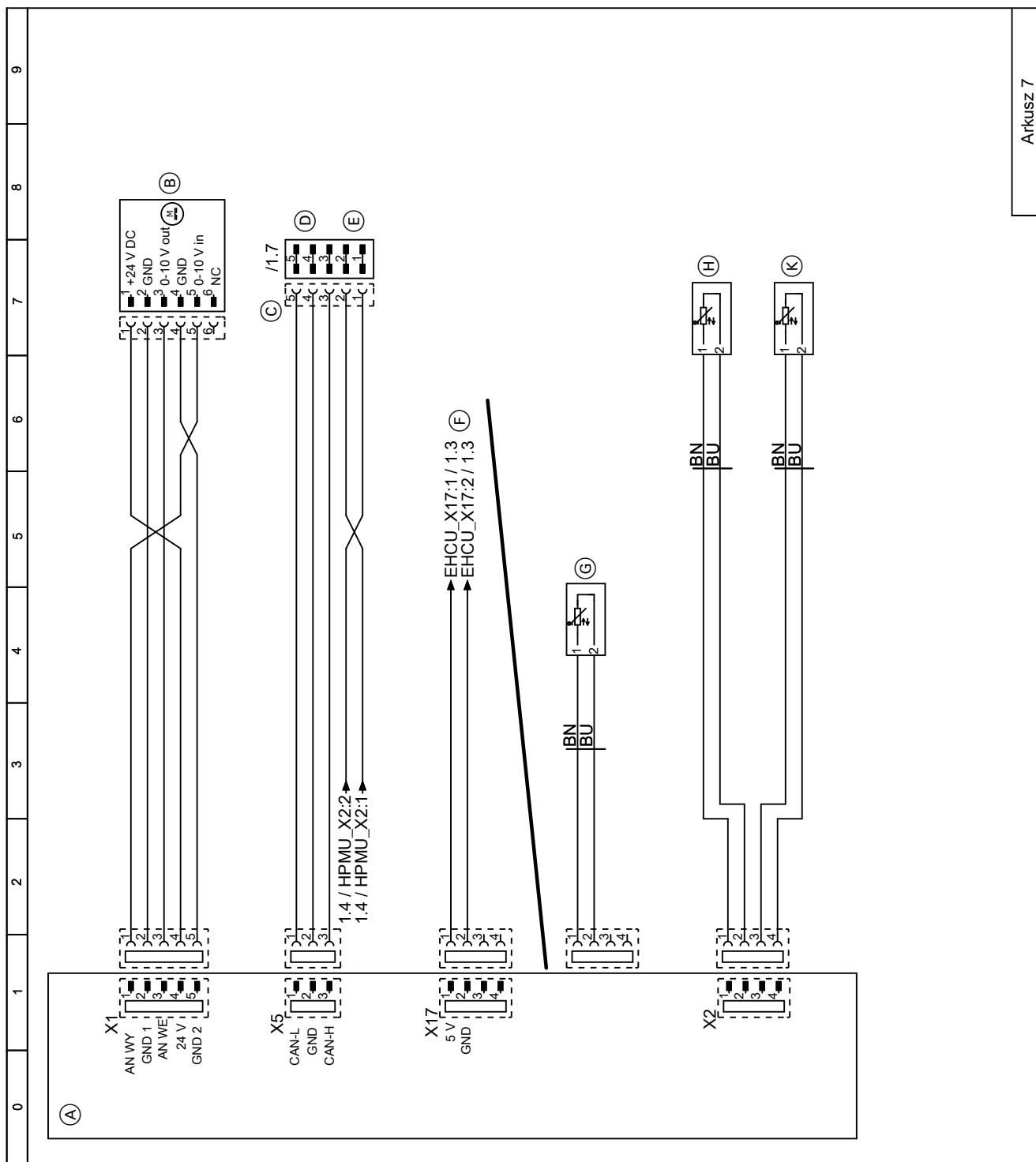

Rys. 7

- (A) Moduł elektroniczny EHCU
- (B) Silnik 4/3-drogowego zaworu przełącznego
- (C) 5-biegunowe gniazdo przyłączeniowe na spodzie urządzenia po prawej stronie
- (D) Przewód komunikacyjny magistrali CAN modułu wewnętrznego/zewnętrznego, przyłączy na wtyku 72
- (E) Odbiornik PlusBus, przyłączy na wtyku 74
- (F) Moduł wewnętrzny ze 1 zintegrowanym obiegiem grzewczym/chłodzącym:
np. czujnik temperatury wody zewnętrznego zasobnika buforowego
- (G) Moduł wewnętrzny z 2 zintegrowanymi obiegami grzewczymi/chłodzącymi:
Czujnik temperatury wody na zasilaniu obiegu grzewczego/chłodzącego 2
- (H) Czujnik temperatury wody na zasilaniu obiegu wtórnego za skraplaczem
- (K) Czujnik temperatury gazu zasysanego skraplacza

Arkusz 8: Moduł elektroniczny EHCU — wtyk X7, X19, X22, X23, X26

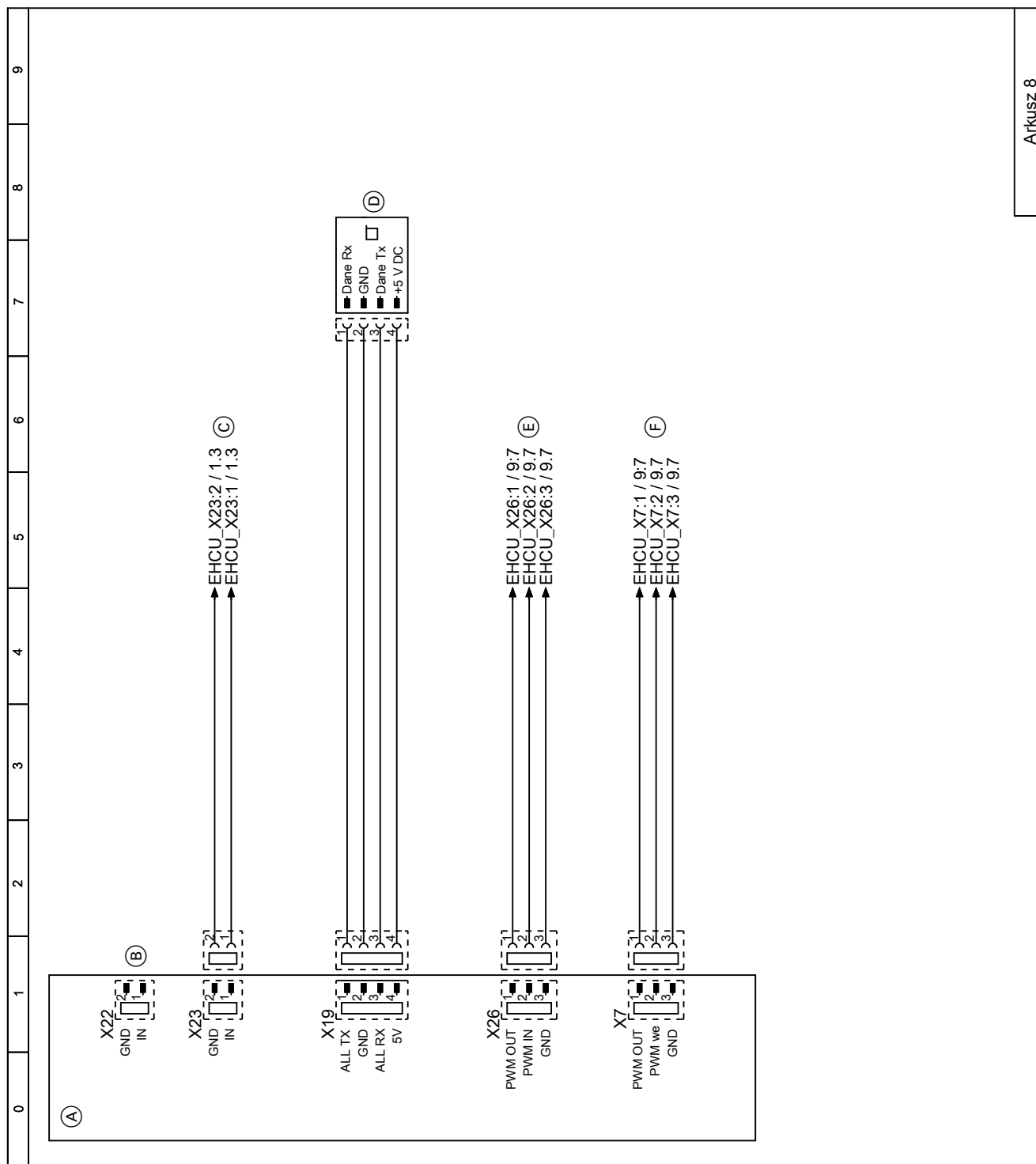

Rys. 8

- (A) Moduł elektroniczny EHCU
- (B) Przełącznik wilgotnościowy 24 V_~ dla obiegu grzewczego/chłodzącego 2
- (C) Przełącznik wilgotnościowy 24 V_~ dla obiegu grzewczego/chłodzącego 1, przyłączy do 6-biegowego gniazda przyłączeniowego na dole urządzenia po prawej stronie
- (D) Czujnik przepływu objętościowego
- (E) Moduł wewnętrzny z 2 zintegrowanymi obiegami grzewczymi/chłodzącymi: sygnał PWM do pompy obiegu grzewczego/chłodzącego 2
- (F) Sygnał PWM do pompy obiegu wtórnego / pompy obiegu grzewczego/chłodzącego 1

Arkusz 9: Moduł elektroniczny EHCU — wtyk X3, X6, X12, X18, X25

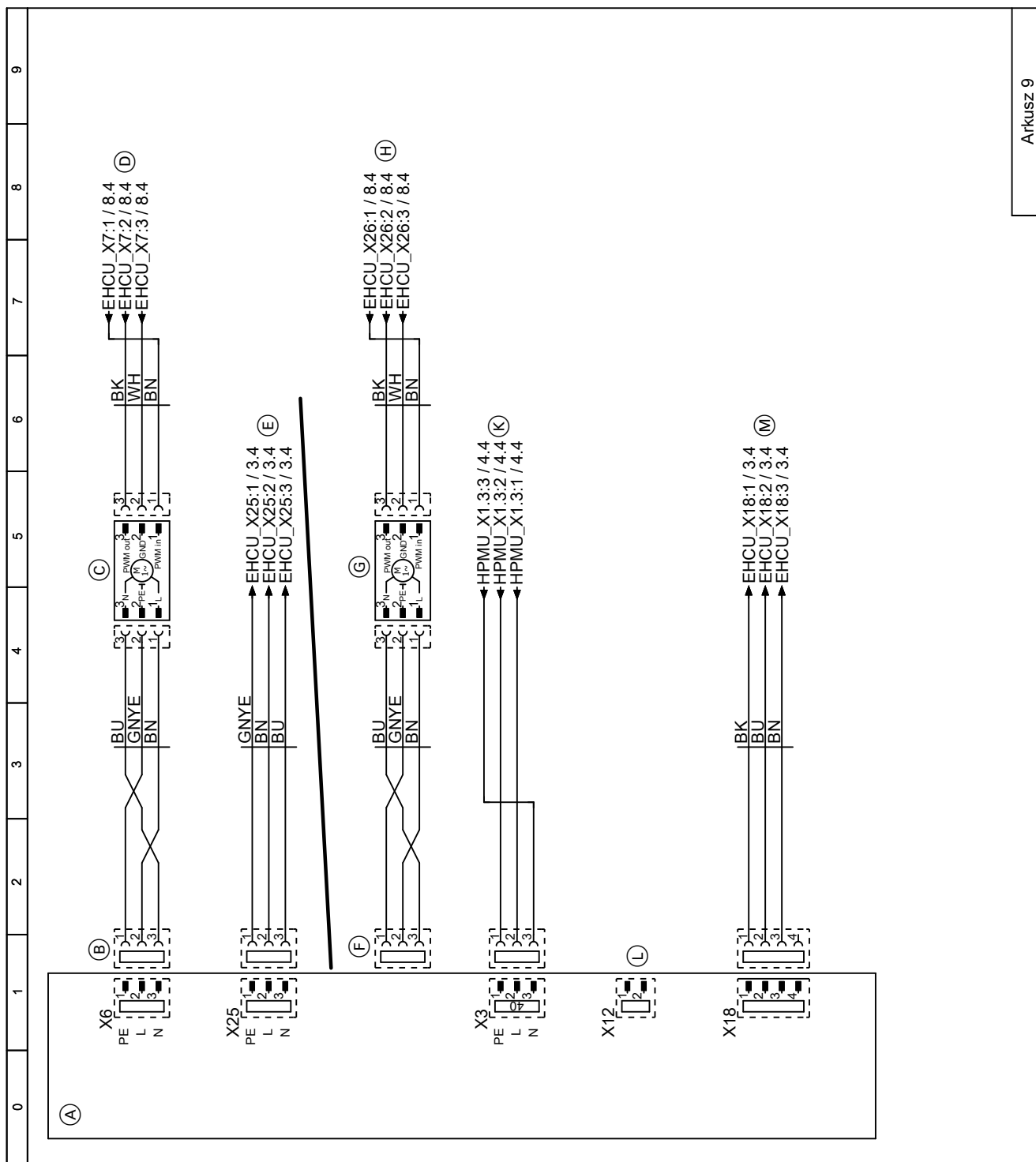

Rys. 9

- (A) Moduł elektroniczny EHCU
- (B) Zasilanie elektryczne pompy obiegu wtórnego / pompy obiegu grzewczego/chłodzącego 1
- (C) Pompa wtórna / pompa obiegu grzewczego/chłodzącego 1
- (D) Sygnał PWM do pompy obiegu wtórnego / pompy obiegu grzewczego/chłodzącego 1
- (E) Moduł wewnętrzny ze 1 zintegrowanym obiegiem grzewczym/chłodzącym:
Styk AC do funkcji chłodzenia „active cooling”
- (F) Moduł wewnętrzny z 2 zintegrowanymi obiegami grzewczymi/chłodzącymi:
Zasilanie elektryczne pompy obiegu grzewczego/chłodzącego 2
- (G) Moduł wewnętrzny z 2 zintegrowanymi obiegami grzewczymi/chłodzącymi:
pompa obiegu grzewczego/chłodzącego 2
- (H) Moduł wewnętrzny z 2 zintegrowanymi obiegami grzewczymi/chłodzącymi:
sygnał PWM do pompy obiegu grzewczego/chłodzącego 2

Arkusz 9: Moduł elektroniczny EHCU — wtyk X3,... (ciąg dalszy)

- Ⓚ Zasilanie elektryczne modułu elektronicznego EHCU
- Ⓛ Niczego nie przyłączać!
- Ⓜ Wejścia cyfrowe

Arkusz 100: Jednostka zewnętrzna

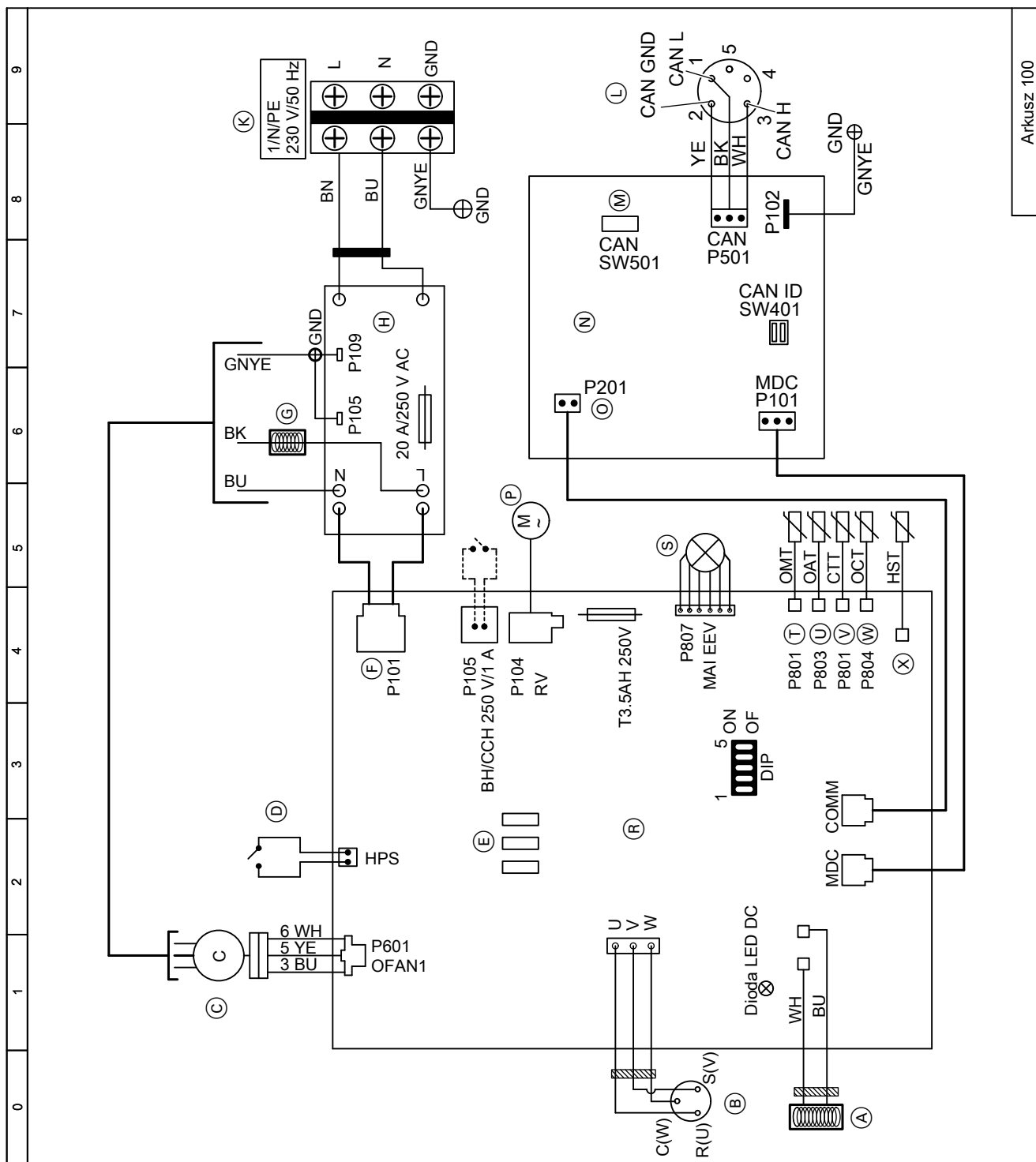

Rys. 10

- | | |
|---|---|
| (A) Indukcyjna cewka dławikowa | (M) Opornik obciążenia CAN-BUS |
| (B) Silnik sprężarki | (N) CBI Board |
| (C) Wentylator | (O) Wewnętrzny przewód komunikacyjny |
| (D) Przełącznik wysokociśnieniowy | (P) 4-drogowy-zawór przełączny |
| (E) Serwisowe diody LED | (R) Regulator obiegu chłodniczego ODUC |
| (F) Zasilanie elektryczne regulatora obiegu chłodniczego ODUC | (S) Elektroniczny zawór rozprężny |
| (G) Indukcyjna cewka dławikowa | (T) Czujnik temperatury w parowniku OMT (NTC 10 kΩ) |
| (H) Filtr sieciowy | (U) Czujnik temperatury na wlocie powietrza OAT (NTC 10 kΩ) |
| (K) Przyłącze elektryczne modułu zewnętrznego | (V) Czujnik temperatury gazu gorącego CTT (NTC 10 kΩ) |
| (L) Przewód komunikacyjny magistrali CAN modułu wewnętrznego/zewnętrznego | |

Arkusze 100: Jednostka zewnętrzna (ciąg dalszy)

- Ⓜ Czujnik wejściowej temperatury czynnika chłodniczego OCT (NTC 10 k Ω)
- ⓧ Czujnik temperatury elementu chłodzącego inwerter HST (NTC 10 k Ω)



Viessmann Sp. z o.o.
ul. Gen. Ziętki 126
41 - 400 Mysłowice
tel.: (801) 0801 24
(32) 22 20 330
mail: serwis@viessmann.pl
www.viessmann.pl

6194954 Zmiany techniczne zastrzeżone!