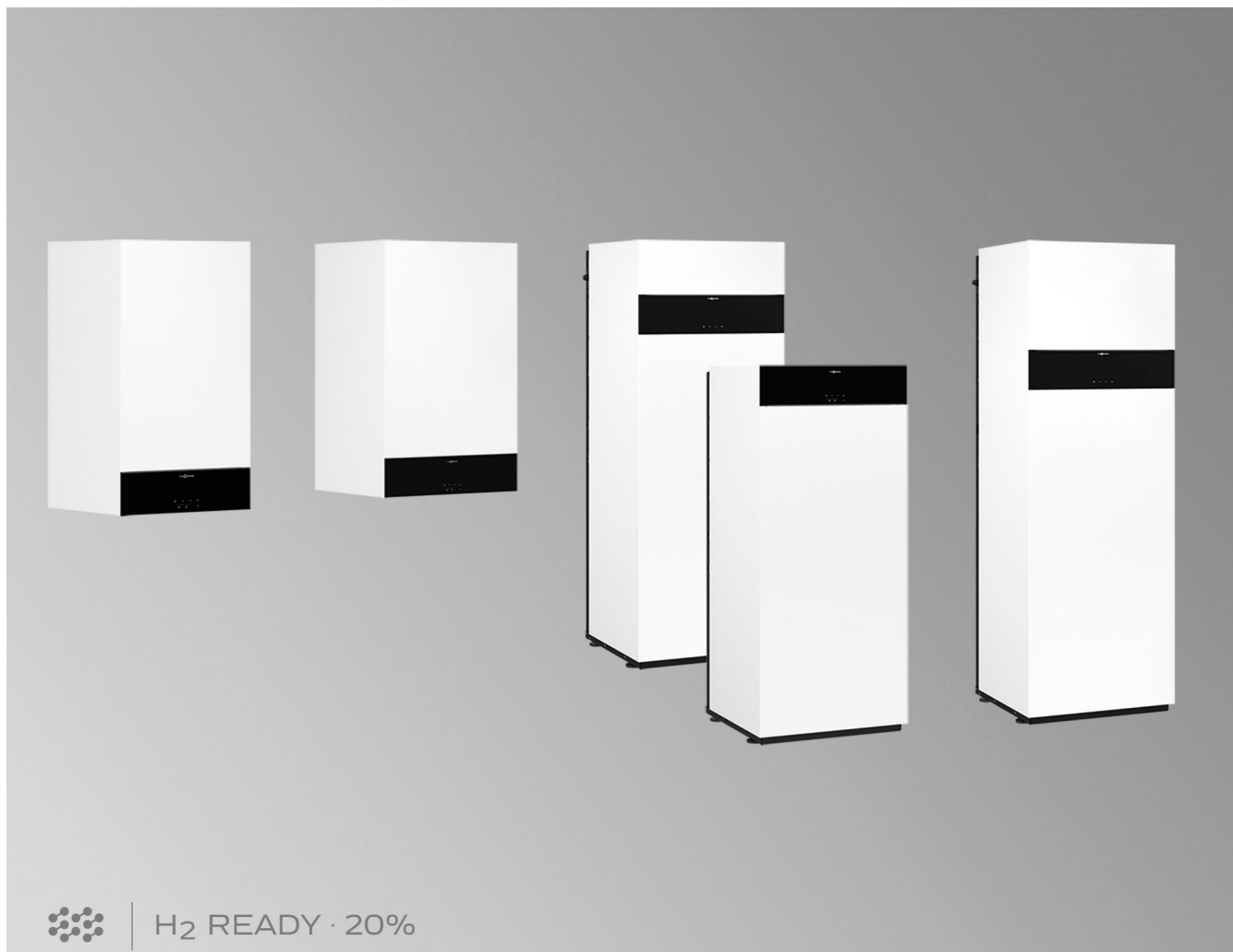

Wytyczne projektowe

**VITODENS 100-W** Typ B1HF, B1KF

Gazowy kondensacyjny kocioł wiszący,
3,2 do 32,0 kW
Na gaz ziemny i płynny

VITODENS 111-W Typ B1LF

Gazowy kondensacyjny kocioł wiszący,
3,2 do 32,0 kW
Na gaz ziemny i płynny

VITODENS 111-F Typ B1SF

Kompaktowy gazowy kocioł kondensacyjny
3,2 do 32,0 kW
Na gaz ziemny i płynny

VITODENS 111-F Typ B1TF

Kompaktowy gazowy kocioł kondensacyjny
3,2 do 32,0 kW
Na gaz ziemny i płynny

VITODENS 141-F Typ B1UF

Gazowy, kondensacyjny/solarny, kompaktowy kocioł z
solarnym podgrzewem ciepłej wody użytkowej,
3,2 do 25,0 kW
Na gaz ziemny i płynny

Spis treści

1. Vitodens 100-W	1.1 Opis wyrobu	4
	1.2 Dane techniczne	6
	■ Gazowy kocioł kondensacyjny	6
	■ Gazowy dwufunkcyjny kocioł kondensacyjny	8
	■ Dopuszczalna zawartość CO ₂ lub O ₂	11
	■ Pompa obiegu grzewczego z regulowaną prędkością obrotową w kotle Vitodens 100-W	13
	■ Płytkowy przepływowy podgrzewacz cwu (gazowy dwufunkcyjny kocioł kondensacyjny)	14
2. Vitodens 111-W	2.1 Opis wyrobu	16
	2.2 Dane techniczne	18
	■ Pompa obiegu grzewczego z regulowaną prędkością obrotową w kotle Vitodens 111-W	21
3. Vitodens 111-F, typ B1SF	3.1 Opis wyrobu	23
	3.2 Dane techniczne	25
	■ Pompa obiegu grzewczego z regulowaną prędkością obrotową w kotle Vitodens 111-F	29
4. Vitodens 111-F, typ B1TF	4.1 Opis wyrobu	31
	4.2 Dane techniczne	33
	■ Pompa obiegu grzewczego z regulowaną prędkością obrotową w kotle Vitodens 111-F	36
5. Vitodens 141-F	5.1 Opis wyrobu	39
	5.2 Dane techniczne	41
	■ Pompa obiegu grzewczego z regulowaną prędkością obrotową w kotle Vitodens 141-F	45
	■ Pompa obiegu solarnego z regulowaną prędkością obrotową w kotle Vitodens 141-F	46
6. Zewnętrzny pojemnościowy podgrzewacz cwu do kotła Vitodens 100-W	6.1 Ustawiony pod kotłem Vitocell 100-W	48
	■ Stan wysyłkowy	51
	6.2 Ustawiony obok kotła Vitocell 100-W	52
	■ Stan wysyłkowy	54
	6.3 Ustawiony obok kotła Vitocell 100-W do dwusystemowego podgrzewu ciepłej wody użytkowej	55
	■ Stan wysyłkowy	57
7. Wyposażenie dodatkowe instalacji	7.1 Wyposażenie dodatkowe instalacji Vitodens 100-W	58
	■ Urządzenia pomocnicze do montażu	58
	■ Armatura	58
	■ Rama montażowa	60
	■ Pozostałe wyposażenie dodatkowe	62
	■ Połączenie kotła Vitodens z pojemnościowym podgrzewaczem cwu	65
	7.2 Instalacyjne wyposażenie dodatkowe do Vitodens 111-W	67
	■ Urządzenia pomocnicze do montażu	67
	■ Rama montażowa	67
	■ Armatura	68
	■ Pozostałe wyposażenie dodatkowe	68
	■ Kaskada spalinowa (naciśnienie) w instalacji wielokotłowej z urządzeniami Vitodens 100-W i 111-W	70
	7.3 Instalacyjne wyposażenie dodatkowe do Vitodens 111-F	71
	7.4 Instalacyjne wyposażenie dodatkowe do Vitodens 141-F	74
	7.5 Rozdzielacz obiegu grzewczego Divicon i sprzętło hydrauliczne	78
	■ Rozdzielacz obiegu grzewczego Divicon	78
	■ Sprzętło hydrauliczne	85
8. Wskazówki projektowe	8.1 Ustawienie, montaż	86
	■ Warunki ustawienia do eksploatacji z zasysaniem powietrza do spalania z kotłowni (rodzaj urządzenia B)	86
	■ Warunki ustawienia do eksploatacji z zasysaniem powietrza do spalania z zewnątrz (rodzaj urządzenia C)	87
	■ Ustawianie Vitodens 111-F i 141-F we wnękach	88
	■ Eksploatacja kotłów Vitodens w pomieszczeniach wilgotnych	89
	■ Przyłącze elektryczne	89
	■ Przyłącze po stronie gazowej	90
	■ Minimalne odległości	90

	■ Instalacja Vitodens 100-W	91
	■ Wymiana urządzeń innych producentów na Vitodens 100-W	98
	■ Instalacja wstępna Vitodens 111-W	102
	■ Instalacja Vitodens 111-F	106
	■ Instalacja Vitodens 141-F	110
8.2	Pomoc w wyborze sposobu podgrzewu ciepłej wody użytkowej	113
	■ Vitodens 100-W	113
	■ Vitodens 111-W	113
	■ Vitodens 111-F i 141-F	113
	■ Wskazówka dotycząca jakości wody	113
	■ Oddzielne pojemnościowe podgrzewacze cwu	114
	■ Obliczanie parametrów pojemnościowego podgrzewacza cwu	114
	■ Tabele umożliwiające wybór pojemnościowego podgrzewacza cwu	115
8.3	Przyłącza po stronie wodnej	116
	■ Przyłącze po stronie ciepłej wody użytkowej	116
8.4	Przyłącze kondensatu	120
	■ Odprowadzanie kondensatu i neutralizacja	121
8.5	Połączenie hydrauliczne	122
	■ Informacje ogólne	122
	■ Naczynie wzbiorcze	124
	■ Sprzęgło hydrauliczne	124
8.6	Zastosowanie zgodne z przeznaczeniem	126
9. Regulator		
9.1	Budowa i funkcje	126
	■ Konstrukcja modułowa	126
	■ Funkcje	127
	■ Wskazówki dotyczące odbiorników PlusBus	127
	■ Funkcja zabezpieczenia przed zamrożeniem	127
	■ Nastawa krzywej grzewczej (nachylenie i poziom)	128
	■ Instalacje grzewcze ze sprzęgłem hydraulicznym lub zasobnikiem buforowym wody grzewczej	128
	■ Czujnik temperatury wody na zasilaniu	128
	■ Czujnik temperatury wody w pojemnościowym podgrzewaczu cwu	128
	■ Czujnik temperatury zewnętrznej	128
9.2	Dane techniczne regulatora	129
9.3	Wyposażenie dodatkowe do regulatora	129
	■ Vitotrol 100, typ UTA	129
	■ Vitotrol 100, typ UTDB	130
	■ Vitotrol 100, typ UTDB-RF	130
	■ Vitotrol 100-E	131
	■ Vitotrol 200-E	132
	■ Czujnik temperatury zewnętrznej	133
	■ Czujnik temperatury pomieszczenia	133
	■ Zanurzeniowy czujnik temperatury	134
	■ Czujnik temperatury wody w pojemnościowym podgrzewaczu cwu	134
	■ Kontaktowy czujnik temperatury	134
	■ Czujnik temperatury zanurzeniowy	134
	■ Kontaktowy czujnik temperatury	135
	■ Wskazówki dotyczące odbiorników PlusBus	135
	■ Zestaw uzupełniający mieszacza EM-MX ze zintegrowanym silnikiem	135
	■ Zestaw uzupełniający mieszacza EM-M1 z oddzielnym silnikiem	136
	■ Zestaw uzupełniający mieszacza EM-MX do rozdzielacza obiegu grzewczego Divicon	137
	■ Zestaw uzupełniający EM-P1	138
	■ Regulatory systemów solarnych	138
	■ Zestaw uzupełniający EM-EA1	141
10. Załącznik		
10.1	Przepisy / wytyczne	142
	■ Przepisy i wytyczne	142
	■ Deklaracje producenta	142
11. Wykaz haseł	143

1.1 Opis wyrobu

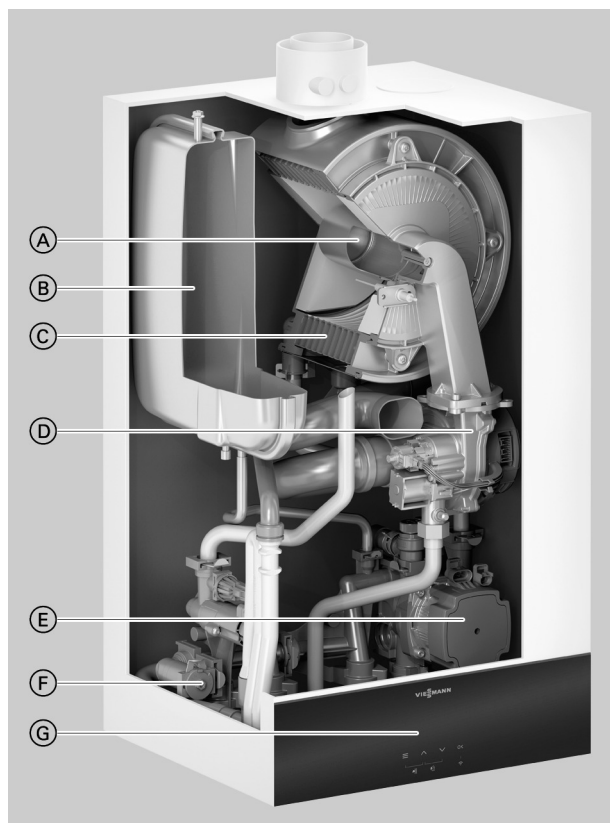

- Ⓐ Modułowany palnik gazowy MatriX-Plus z inteligentnym regulatorem spalania Lambda Pro zapewniający wyjątkowo niską emisję substancji szkodliwych i cichą pracę
- Ⓑ Przeponowe ciśnieniowe naczynie wzbiorcze
- Ⓒ Powierzchnie grzewcze Inox-Radial ze stali nierdzewnej zapewniają wysokie bezpieczeństwo eksploatacji przy dużej trwałości i dużą moc grzewczą na bardzo małej powierzchni
- Ⓓ Wentylator powietrza do spalania z regulacją obrotów gwarantuje cichą i energooszczędną eksploatację
- Ⓔ Wbudowana pompa obiegowa o dużej wydajności z regulacją obrotów
- Ⓕ Instalacja hydrauliczna
- Ⓖ Cyfrowy regulator obiegu kotła z 7-segmentowym wyświetlaczem

Czołowym produktem z segmentu ściennych, gazowych kotłów kondensacyjnych jest Vitodens 100-W. Palnik gazowy MatriX-Plus i powierzchnia grzewcza Inox-Radial ze stali nierdzewnej są w tej kombinacji gwarantem wysokiej wydajności energetycznej i komfortu ciepłego ogrzewanych pomieszczeń.

Vitodens 100-W posiada teraz dla każdej wartości mocy automatyczny regulator spalania Lambda Pro. Zakres modulacji do 1:10 (32 kW).

Zintegrowana z kotłem grzewczym pompa obiegowa o dużej wydajności z regulacją obrotów zmniejsza zużycie prądu do 70%.

Zalecenia dotyczące stosowania

- Nowe budownictwo i obiekty modernizowane
- Wymiana starych urządzeń w budynkach wielorodzinnych lub budynkach z gotowych elementów konstrukcyjnych

Zalety w skrócie

- Sezonowa efektywność energetyczna ogrzewania pomieszczeń η_s do 94% (Label A).
- Niska częstotliwość taktowania również przy niewielkim odbiorze ciepła dzięki optymalizacji czasu przerwy i dużemu zakresowi modulacji wynoszącemu do 1:10 (32 kW)
- Trwały i wydajny dzięki wymiennikowi ciepła Inox-Radial ze stali nierdzewnej
- Palnik gazowy MatriX-Plus z regulatorem spalania Lambda Pro zapewniający wysoki współczynnik sprawności i niskie wartości emisji.
- Energooszczędna, wysokowydajna pompa obiegowa
- Łatwa obsługa za pomocą regulatora z wyświetlaczem dotykowym
- Możliwość obsługi i serwisowania przez Internet za pośrednictwem interfejsu WLAN dzięki aplikacjom Viessmann

Stan wysyłkowy

Gazowy kondensacyjny kocioł ścienny z powierzchnią grzewczą Inox-Radial, modułowym palnikiem gazowym MatriX-Plus na gaz ziemny i płynny wg arkusza roboczego DVGW-G 260, moduł hydrauliczny i pompa obiegowa o wysokiej wydajności z regulacją obrotów.

Regulator pogodowy lub stałotemperaturowy z wbudowanym interfejsem WLAN.

Całkowicie orurowany i okablowany, gotowy do podłączenia. Kolor obudowy z powłoką z żywicy epoksydowych: biały Vitoppearl.

Wbudowane przeponowe ciśnieniowe naczynie wzbiorcze (8 litrów pojemności).

Przystosowany do eksploatacji na gaz ziemny. Zastosowanie gazu GZ50/GZ41,5 nie wymaga dodatkowych czynności. Zmiany na gaz płynny dokonuje się na regulatorze (zestaw adaptacyjny nie jest konieczny).

Gazowy kocioł kondensacyjny jest przystosowany do pracy z maks. domieszką wodoru do 20% obj.

Wskazówka dotycząca wersji z kilkoma wlotami

Jeśli kilka urządzeń ma być podłączonych do wspólnego systemu spalinowego, potrzebne jest urządzenie do stosowania z **kilkoma wlotami**.

Stosowanie urządzeń z jednym wlotem i trybu mieszanego urządzeń z jednym wlotem oraz z kilkoma wlotami we wspólnym systemie spalinowym jest **niedozwolone**.

Wersja z kilkoma wlotami jest już wyposażona w wewnętrzne zabezpieczenie przepływu powrotnego. W przypadku wersji z kilkoma wlotami dla każdego urządzenia należy **koniecznie** zamówić kolejne zabezpieczenie przepływu zwrotnego do elementu przyłączeniowego kotła. Wersja z kilkoma wlotami nie może być eksploatowana z gazem płynnym.

Vitodens 100-W (ciąg dalszy)

Wymagane wyposażenie dodatkowe (zaznaczyć w zamówieniu)

Montaż kotła Vitodens bezpośrednio na ścianie

Urządzenie pomocnicze do montażu natynkowego:

- Z elementami mocującymi
- Z armaturą
- Z zaworem do napełniania i zaworem spustowym kotła
- Z zaworem odcinającym dopływ gazu i termicznym odcinającym zaworem bezpieczeństwa

Armatura do montażu natynkowego:

- Z armaturą
- Z zaworem do napełniania i zaworem spustowym kotła
- Z zaworem odcinającym dopływ gazu i termicznym odcinającym zaworem bezpieczeństwa

Armatura do montażu podtynkowego:

- Z armaturą
- Z zaworem do napełniania i zaworem spustowym kotła
- Z zaworem odcinającym dopływ gazu i termicznym odcinającym zaworem bezpieczeństwa

Rama montażowa do montażu natynkowego (głębokość zabudowy 90 mm):

- Z elementami mocującymi
- Z armaturą
- Z zaworem do napełniania i zaworem spustowym kotła
- Z zaworem kątowym odcinającym dopływ gazu z termicznym odcinającym zaworem bezpieczeństwa

Montaż kotła Vitodens przy ścianie

Przyścienna rama montażowa (głębokość zabudowy 110 mm):

- Z elementami mocującymi

Do przyściennej ramy montażowej należy zamówić urządzenie pomocnicze do montażu lub armaturę do montażu natynkowego/podtynkowego.

Certyfikat jakości

 Oznaczenie CE zgodne z obowiązującymi dyrektywami WE

Wartości graniczne spełniają wymagania symbolu ochrony środowiska „Błękitny Anioł” wg RAL UZ 61.

1.2 Dane techniczne

Gazowy kocioł kondensacyjny

Gazowy kocioł grzewczy, typ konstrukcji B i C, kategoria II _{2N3P}		B1HF			
Typ		B1HF			
Zakres znamionowej mocy grzewczej (zgodne z EN 15502) T _V /T _R = 50/30°C					
Gaz ziemny	kW	3,2 (5,7 ^{*1}) do 11,0	3,2 (5,7 ^{*1}) do 19,0	3,2 (5,7 ^{*1}) do 25,0	3,2 (5,7 ^{*1}) do 32,0
Gaz płynny	kW	3,2 do 11,0	3,2 do 19,0	3,2 do 25,0	3,2 do 32,0
T _V /T _R = 80/60°C					
Gaz ziemny	kW	2,9 (5,2 ^{*1}) do 10,1	2,9 (5,2 ^{*1}) do 17,5	2,9 (5,2 ^{*1}) do 23,0	2,9 (5,2 ^{*1}) do 29,3
Gaz płynny	kW	2,9 do 10,1	2,9 do 17,5	2,9 do 23,0	2,9 do 29,3
Znamionowa moc grzewcza przy podgrzewie ciepłej wody użytkowej					
Gaz ziemny	kW	2,9 (5,2 ^{*1}) do 17,5	2,9 (5,2 ^{*1}) do 17,5	2,9 (5,2 ^{*1}) do 23,0	2,9 (5,2 ^{*1}) do 29,3
Gaz płynny	kW	2,9 do 17,5	2,9 do 17,5	2,9 do 23,0	2,9 do 29,3
Znamionowe obciążenie cieplne (Q _n)					
Gaz ziemny	kW	3,0 (5,3 ^{*1}) do 10,3	3,0 (5,3 ^{*1}) do 17,8	3,0 (5,3 ^{*1}) do 23,4	3,0 (5,3 ^{*1}) do 29,9
Gaz płynny	kW	3,0 do 10,3	3,0 do 17,8	3,0 do 23,4	3,0 do 29,9
Znamionowe obciążenie cieplne przy podgrzewie ciepłej wody użytkowej (Q _{nw})					
Gaz ziemny	kW	3,0 (5,3 ^{*1}) do 17,8	3,0 (5,3 ^{*1}) do 17,8	3,0 (5,3 ^{*1}) do 23,4	3,0 (5,3 ^{*1}) do 29,9
Gaz płynny	kW	3,0 do 17,8	3,0 do 17,8	3,0 do 23,4	3,0 do 29,9
Numer identyfikacyjny produktu		CE-0085DL0217			
Stopień ochrony wg normy EN 60529		IPX4 według EN 60529			
NO _x		6	6	6	6
Ciśnienie na przyłączy gazowym					
Gaz ziemny	mbar	20	20	20	20
	kPa	2	2	2	2
Gaz płynny	mbar	50	50	50	50
	kPa	5	5	5	5
Maks. dopuszczalne ciśnienie na przyłączy gazowym ²					
Gaz ziemny	mbar	13 do 25,0	13 do 25,0	13 do 25,0	13 do 25,0
	kPa	1,3 do 2,5	1,3 do 2,5	1,3 do 2,5	1,3 do 2,5
Gaz płynny	mbar	25 do 57,5	25 do 57,5	25 do 57,5	25 do 57,5
	kPa	2,5 do 5,75	2,5 do 5,75	2,5 do 5,75	2,5 do 5,75
Poziom mocy akustycznej (dane zgodnie z normą EN ISO 15036-1)					
– Przy obciążeniu częściowym	dB(A)	31,9	31,9	31,9	31,9
– Przy znamionowej mocy grzewczej (podgrzew ciepłej wody użytkowej)	dB(A)	42,3	42,3	46,1	48,4
Pobór mocy elektrycznej (w stanie fabrycznym)		40	48	67	113
Napięcie znamionowe		230			
Częstotliwość znamionowa		50			
Bezpiecznik urządzenia		4,0			
Bezpiecznik wstępny (sieć)		16			
Moduł komunikacyjny (zamontowany)					
Zakres częstotliwości sieci Wi-Fi	MHz	2400 do 2483,5			
Maks. moc nadawcza	dBm	20			
Zakres częstotliwości sygnału radiowego Low-Power	MHz	2400 do 2483,5			
Maks. moc nadawcza	dBm	10			
Napięcie zasilania	V \equiv	24			
Pobór mocy	W	4			
Ustawienie elektronicznego czujnika temperatury (TN)		91			
Ustawienie elektronicznego ograniczenia temperatury		110			

*1 Urządzenia do zastosowania z kilkoma wlotami typu B1HF-[kW]-M i B1KF-[kW]-M

*2 Jeżeli ciśnienie na przyłączy gazowym przekracza maks. dopuszczalne wartości, należy zastosować oddzielny regulator ciśnienia gazu umieszczony przed instalacją gazową.



Vitodens 100-W (ciąg dalszy)

Gazowy kocioł grzewczy, typ konstrukcji B i C, kategoria II _{2N3P}					
Typ		B1HF			
Zakres znamionowej mocy grzewczej (zgodne z EN 15502) T _v /T _R = 50/30°C					
Gaz ziemny	kW	3,2 (5,7 ^{*1}) do 11,0	3,2 (5,7 ^{*1}) do 19,0	3,2 (5,7 ^{*1}) do 25,0	3,2 (5,7 ^{*1}) do 32,0
Gaz płynny	kW	3,2 do 11,0	3,2 do 19,0	3,2 do 25,0	3,2 do 32,0
T _v /T _R = 80/60°C					
Gaz ziemny	kW	2,9 (5,2 ^{*1}) do 10,1	2,9 (5,2 ^{*1}) do 17,5	2,9 (5,2 ^{*1}) do 23,0	2,9 (5,2 ^{*1}) do 29,3
Gaz płynny	kW	2,9 do 10,1	2,9 do 17,5	2,9 do 23,0	2,9 do 29,3
Ustawienie elektronicznego ogranicznika temperatury spalin		110			
Dopuszczalna temperatura otoczenia		Temp. powyżej 0°C, suche i ogrzewane pomieszczenia			
– Podczas eksploatacji					
– Podczas magazynowania i transportu	°C	–5 do +60			
Masa					
– Bez wody grzewczej i opakowania	kg	32	32	32	32
– Z wodą grzewczą	kg	37,6	37,6	37,6	37,6
Pojemność wodna (bez przeponowego ciśnieniowego naczynia zbiorczego)					
	l	3,0	3,0	3,0	3,0
Maks. temperatura na zasilaniu		82			
Maks. przepływ objętościowy wody obiegowej (wartość graniczna przy zastosowaniu sprzęgła hydraulicznego)		Patrz wykres dyspozycyjnej wysokości tłoczenia			
Nominalny przepływ objętościowy wody obiegowej Przy T _v /T _R = 80/60°C		434	752	988	1259
Przeponowe ciśnieniowe naczynie zbiorcze					
Pojemność	l	8	8	8	8
Ciśnienie wstępne	bar	0,75	0,75	0,75	0,75
	kPa	75	75	75	75
Dop. ciśnienie robocze		3	3	3	3
	MPa	0,3	0,3	0,3	0,3
Przyłącza (z wyposażeniem dodatkowym)					
Zasilanie i powrót do kotła	R	¾	¾	¾	¾
Zimna i ciepła woda użytkowa	G	½	½	½	½
Wymiary					
Głębokość	mm	360	360	360	360
Szerokość	mm	400	400	400	400
Wysokość	mm	700	700	700	700
Przyłącze gazowe		R	¾	¾	¾
Parametry przyłącza gazowego W odniesieniu do maks. obciążenia i 1013 mbar/15°C Z gazem					
Gaz ziemny E/GZ50/G20	m ³ /h	1,88	1,88	2,48	3,16
Gaz ziemny Lw/GZ41,5/G27	m ³ /h	2,19	2,19	2,88	3,68
Gaz płynny P/G31	kg/h	1,38	1,38	1,82	2,32
Parametry spalin					
Temperatura (przy temp. wody na powrocie wyn. 30°C)					
– Przy znamionowej mocy grzewczej	°C	39	41	46	59
– Przy obciążeniu częściowym	°C	38	38	38	38
Temperatura (przy temp. wody na powrocie wyn. 60°C oraz podgrzewie ciepłej wody użytkowej)	°C	64	65	67	72
Temp. przegrzania spalin	°C	120	120	120	120
Masowe natężenie przepływu (przy podgrzewie ciepłej wody użytkowej)					
Gaz ziemny					
– Przy maksymalnej mocy grzewczej	kg/h	31,7	31,7	41,6	54,9
– Przy obciążeniu częściowym	kg/h	5,6 (9,8)	5,6 (9,8)	5,6 (9,8)	5,6 (9,8)

Vitodens 100-W (ciąg dalszy)

Gazowy kocioł grzewczy, typ konstrukcji B i C, kategoria II _{2N3P}					
Typ		B1HF			
Zakres znamionowej mocy grzewczej (zgodne z EN 15502) T _V /T _R = 50/30°C					
Gaz ziemny	kW	3,2 (5,7 ^{*1}) do 11,0	3,2 (5,7 ^{*1}) do 19,0	3,2 (5,7 ^{*1}) do 25,0	3,2 (5,7 ^{*1}) do 32,0
Gaz płynny	kW	3,2 do 11,0	3,2 do 19,0	3,2 do 25,0	3,2 do 32,0
T _V /T _R = 80/60°C					
Gaz ziemny	kW	2,9 (5,2 ^{*1}) do 10,1	2,9 (5,2 ^{*1}) do 17,5	2,9 (5,2 ^{*1}) do 23,0	2,9 (5,2 ^{*1}) do 29,3
Gaz płynny	kW	2,9 do 10,1	2,9 do 17,5	2,9 do 23,0	2,9 do 29,3
Gaz płynny					
– Przy maksymalnej mocy grzewczej	kg/h	30,1	30,1	41,0	53,9
– Przy obciążeniu częściowym	kg/h	5,1	5,1	5,1	5,1
Ciśnienie dyspozycyjne tłoczenia					
	Pa	116	116	168	323
	mbar	1,16	1,16	1,68	3,23
Ciśnienie dyspozycyjne tłoczenia					
dla rodzaju C ₍₁₀₎ (na złączu do systemu rur zbiorczych)	Pa	25	25	25	25
Maksymalna dopuszczalna różnica ciśnienia między wylotem spalin a wlotem powietrza w temp. C ₍₁₀₎ ^{*3}	Pa	-200	-200	-200	-200
Ciśnienie dyspozycyjne tłoczenia					
dla rodzaju B _{23P}	Pa	232	527	698	635
Maks. ilość kondensatu					
wg DWA-A 251	l/h	2,5	2,5	3,3	4,2
Przyłącze kondensatu (tulejka przewodu)					
	Ø mm	20 do 24	20 do 24	20 do 24	20 do 24
Przyłącze spalinowe					
	Ø mm	60	60	60	60
Przyłącze powietrza dolotowego					
	Ø mm	100	100	100	100
Sprawność znormalizowana przy					
T _V /T _R = 40/30°C	%	Do 98 (H _s)			
Klasa efektywności energetycznej					
		A	A	A	A

Wskazówka

Parametry przyłączy służą wyłącznie do celów opracowania dokumentacji technicznej (np. wniosek o przyznanie gazu) lub do przybliżonej kontroli pracy urządzenia. Ze względu na ustawienie fabryczne nie wolno zmieniać wartości ciśnienia gazu na odbiegające od w/w danych. Odniesienie: 15°C, 1013 mbar (101,3 kPa).

Gazowy dwufunkcyjny kocioł kondensacyjny

Gazowy kocioł grzewczy, typ konstrukcji B i C, kategoria II _{2N3P}					
Typ		B1KF			
Zakres znamionowej mocy grzewczej (zgodne z EN 15502) T _V /T _R = 50/30°C					
Gaz ziemny	kW	3,2 (5,7 ^{*4}) do 19,0	3,2 (5,7 ^{*1}) do 25,0	3,2 (5,7 ^{*1}) do 32,0	
Gaz płynny	kW	3,2 do 19,0	3,2 do 25,0	3,2 do 32,0	
T _V /T _R = 80/60°C					
Gaz ziemny	kW	2,9 (5,2 ^{*1}) do 17,5	2,9 (5,2 ^{*1}) do 23,0	2,9 (5,2 ^{*1}) do 29,3	
Gaz płynny	kW	2,9 do 17,5	2,9 do 23,0	2,9 do 29,3	
Znamionowa moc grzewcza przy podgrzewie ciepłej wody użytkowej					
Gaz ziemny	kW	2,9 (5,2 ^{*1}) do 26,8	2,9 (5,2 ^{*1}) do 31,1	2,9 (5,2 ^{*1}) do 34,2	
Gaz płynny	kW	2,9 do 26,8	2,9 do 31,1	2,9 do 34,2	
Znamionowe obciążenie cieplne (Qn)					
Gaz ziemny	kW	3,0 (5,3 ^{*1}) do 17,8	3,0 (5,3 ^{*1}) do 23,4	3,0 (5,3 ^{*1}) do 29,9	
Gaz płynny	kW	3,0 do 17,8	3,0 do 23,4	3,0 do 29,9	

*1 Urządzenia do zastosowania z kilkoma wlotami typu B1HF-[kW]-M i B1KF-[kW]-M

*3 Urządzenia z kilkoma wlotami, typ B1HF-M (z kilkoma wlotami)

*4 Urządzenia do zastosowania z kilkoma wlotami typu B1HF-[kW]-M i B1KF-[kW]-M

Vitodens 100-W (ciąg dalszy)

Gazowy kocioł grzewczy, typ konstrukcji B i C, kategoria II _{2N3P}				
Typ		B1KF		
Zakres znamionowej mocy grzewczej (zgodne z EN 15502) T _v /T _R = 50/30°C				
Gaz ziemny	kW	3,2 (5,7 ^{*4}) do 19,0	3,2 (5,7 ^{*1}) do 25,0	3,2 (5,7 ^{*1}) do 32,0
Gaz płynny	kW	3,2 do 19,0	3,2 do 25,0	3,2 do 32,0
T _v /T _R = 80/60°C				
Gaz ziemny	kW	2,9 (5,2 ^{*1}) do 17,5	2,9 (5,2 ^{*1}) do 23,0	2,9 (5,2 ^{*1}) do 29,3
Gaz płynny	kW	2,9 do 17,5	2,9 do 23,0	2,9 do 29,3
Znamionowe obciążenie cieplne przy podgrzewie ciepłej wody użytkowej (Q _{nw})				
Gaz ziemny	kW	3,0 (5,3 ^{*1}) do 27,3	3,0 (5,3 ^{*1}) do 31,7	3,0 (5,3 ^{*1}) do 34,9
Gaz płynny	kW	3,0 do 27,3	3,0 do 31,7	3,0 do 34,9
Numer identyfikacyjny produktu		CE-0085DL0217		
Stopień ochrony wg normy EN 60529		IPX4 według EN 60529		
NO _x		6	6	6
Ciśnienie na przyłączy gazowym				
Gaz ziemny	mbar	20	20	20
	kPa	2	2	2
Gaz płynny	mbar	50	50	50
	kPa	5	5	5
Maks. dopuszczalne ciśnienie na przyłączy gazowym ^{*5}				
Gaz ziemny	mbar	13 do 25,0	13 do 25,0	13 do 25,0
	kPa	1,3 do 2,5	1,3 do 2,5	1,3 do 2,5
Gaz płynny	mbar	25 do 57,5	25 do 57,5	25 do 57,5
	kPa	2,5 do 5,75	2,5 do 5,75	2,5 do 5,75
Poziom mocy akustycznej (dane zgodnie z normą EN ISO 15036-1)				
– Przy obciążeniu częściowym		31,9	31,9	31,9
– Przy znamionowej mocy grzewczej (podgrzew ciepłej wody użytkowej)		49,1	50	50,4
Pobór mocy elektrycznej (w stanie fabrycznym)		48	67	113
Napięcie znamionowe		230		
Częstotliwość znamionowa		50		
Bezpiecznik urządzenia		4		
Bezpiecznik wstępny (sieć)		16		
Moduł komunikacyjny (zamontowany)				
Zakres częstotliwości sieci Wi-Fi		2400 do 2483,5		
Maks. moc nadawcza		20		
Zakres częstotliwości sygnału radiowego Low-Power		2400 do 2483,5		
Maks. moc nadawcza		10		
Napięcie zasilania		24		
Pobór mocy		4		
Ustawienie elektronicznego czujnika temperatury (TN)		91		
Ustawienie elektronicznego ograniczenia temperatury		110		
Ustawienie elektronicznego ogranicznika temperatury spaliny		110		
Dopuszczalna temperatura otoczenia				
– Podczas eksploatacji		Temp. powyżej 0°C, suche i ogrzewane pomieszczenia		
– Podczas magazynowania i transportu		-5 do +60		
Masa				
– Bez wody grzewczej i opakowania		35	35	35
– Z wodą grzewczą		41	41	41
Pojemność wodna (bez przeponowego ciśnieniowego naczynia wzbiorczego)		3,0	3,0	3,0
Maks. temperatura na zasilaniu		82	82	82
Maks. przepływ objętościowy wody obiegowej (wartość graniczna przy zastosowaniu sprzęgła hydraulicznego)		Patrz wykresy dyspozycyjnej wysokości tłoczenia		
Nominalny przepływ objętościowy wody obiegowej Przy T _v /T _R = 80/60°C		752	988	1259

*4 Urządzenia do zastosowania z kilkoma wlotami typu B1HF-[kW]-M i B1KF-[kW]-M

*1 Urządzenia do zastosowania z kilkoma wlotami typu B1HF-[kW]-M i B1KF-[kW]-M

*5 Jeżeli ciśnienie na przyłączy gazowym przekracza maks. dopuszczalne wartości, należy zastosować oddzielny regulator ciśnienia gazu umieszczony przed instalacją gazową.

Vitodens 100-W (ciąg dalszy)

Gazowy kocioł grzewczy, typ konstrukcji B i C, kategoria II _{2N3P}				
Typ		B1KF		
Zakres znamionowej mocy grzewczej (zgodnie z EN 15502)				
T _V /T _R = 50/30°C				
Gaz ziemny	kW	3,2 (5,7 ^{*4}) do 19,0	3,2 (5,7 ^{*1}) do 25,0	3,2 (5,7 ^{*1}) do 32,0
Gaz płynny	kW	3,2 do 19,0	3,2 do 25,0	3,2 do 32,0
T _V /T _R = 80/60°C				
Gaz ziemny	kW	2,9 (5,2 ^{*1}) do 17,5	2,9 (5,2 ^{*1}) do 23,0	2,9 (5,2 ^{*1}) do 29,3
Gaz płynny	kW	2,9 do 17,5	2,9 do 23,0	2,9 do 29,3
Przeponowe ciśnieniowe naczynie wzbiorcze				
Pojemność	l	8	8	8
Ciśnienie wstępne	bar	0,75	0,75	0,75
	kPa	75	75	75
Dop. ciśnienie robocze	bar	3	3	3
	MPa	0,3	0,3	0,3
Przyłącza (z wyposażeniem dodatkowym)				
Zasilanie i powrót do kotła	R	¾	¾	¾
Zimna i ciepła woda użytkowa	G	½	½	½
Wymiary				
Głębokość	mm	360	360	360
Szerokość	mm	400	400	400
Wysokość	mm	700	700	700
Przyłącze gazowe	R	¾	¾	¾
Płytowy przepływowy podgrzewacz cwu				
Przyłącza ciepłej i zimnej wody użytkowej	G	½	½	½
Dop. ciśnienie robocze (po stronie ciepłej wody użytkowej)	bar	10	10	10
	MPa	1	1	1
Ciśnienie minimalne na przyłączy wody zimnej	bar	1,0	1,0	1,0
	MPa	0,1	0,1	0,1
Temperatura na wylocie cwu, regulowana	°C	od 30 do 60	od 30 do 60	od 30 do 60
Wydajność stała ciepłej wody użytkowej	kW	27,1	31,1	34,4
Nominalny przepływ cwu (D)	l/min	13,3	15,59	17,04
Przy ΔT = 30 K (zgodnie z EN 13203-1)				
Parametry przyłącza gazowego				
w odniesieniu do maks. obciążenia i 1013 mbar/15°C				
Gaz ziemny E/GZ50/G20	m ³ /h	2,89	3,35	3,69
Gaz ziemny Lw/GZ41,5/G27	m ³ /h	3,36	3,90	4,29
Gaz płynny P/G31	kg/h	2,12	2,46	2,71
Parametry spalin				
Temperatura (przy temp. wody na powrocie wyn. 30°C)				
– Przy znamionowej mocy grzewczej	°C	41	46	59
– Przy obciążeniu częściowym	°C	38	38	38
Temperatura (przy temp. wody na powrocie wyn. 60°C oraz podgrzewie ciepłej wody użytkowej)				
Temp. przegrzania spalin	°C	120	120	120
Masowe natężenie przepływu (przy podgrzewie ciepłej wody użytkowej)				
Gaz ziemny				
– Przy maksymalnej mocy grzewczej	kg/h	49,3	57,3	62,1
– Przy obciążeniu częściowym	kg/h	5,6 (9,8)	5,6 (9,8)	5,6 (9,8)
Gaz płynny				
– Przy maksymalnej mocy grzewczej	kg/h	30,1	41	53,9
– Przy obciążeniu częściowym	kg/h	3,9	3,9	3,9
Ciśnienie dyspozycyjne tłoczenia				
	Pa	334	340	474
	mbar	3,34	3,4	4,74
Ciśnienie dyspozycyjne tłoczenia dla rodzaju C₍₁₀₎ (na złączy do systemu rur zbiorczych)				
Maksymalna dopuszczalna różnica ciśnienia między wylotem spalin a wlotem powietrza w temp. C ₍₁₀₎ ^{*6}	Pa	-200	-200	-200
Ciśnienie dyspozycyjne tłoczenia dla rodzaju B_{23P}	Pa	527	698	635
Maks. ilość kondensatu wg DWA-A 251				
	l/h	3,8	4,4	4,9
Przyłącze kondensatu (tulejka przewodu)	Ø mm	20 do 24	20 do 24	20 do 24
Przyłącze spalinowe	Ø mm	60	60	60

*4 Urządzenia do zastosowania z kilkoma wlotami typu B1HF-[kW]-M i B1KF-[kW]-M

*1 Urządzenia do zastosowania z kilkoma wlotami typu B1HF-[kW]-M i B1KF-[kW]-M

*6 Urządzenia z kilkoma wlotami, typ B1HF-M (z kilkoma wlotami)

Vitodens 100-W (ciąg dalszy)

Gazowy kocioł grzewczy, typ konstrukcji B i C, kategoria II _{2N3P}				
Typ		B1KF		
Zakres znamionowej mocy grzewczej (zgodne z EN 15502)				
T _v /T _R = 50/30°C				
Gaz ziemny	kW	3,2 (5,7 ^{*4}) do 19,0	3,2 (5,7 ^{*1}) do 25,0	3,2 (5,7 ^{*1}) do 32,0
Gaz płynny	kW	3,2 do 19,0	3,2 do 25,0	3,2 do 32,0
T _v /T _R = 80/60°C				
Gaz ziemny	kW	2,9 (5,2 ^{*1}) do 17,5	2,9 (5,2 ^{*1}) do 23,0	2,9 (5,2 ^{*1}) do 29,3
Gaz płynny	kW	2,9 do 17,5	2,9 do 23,0	2,9 do 29,3
Przyłącze powietrza dolotowego	Ø mm	100	100	100
Sprawność znormalizowana przy T _v /T _R = 40/30°C				
		Do 98 (H _s)		
Klasa efektywności energetycznej		A	A	A

Wskazówka

Parametry przyłączy służą wyłącznie do celów opracowania dokumentacji technicznej (np. wniosek o przyznanie gazu) lub do przybliżonej kontroli pracy urządzenia. Ze względu na ustawienie fabryczne nie wolno zmieniać wartości ciśnienia gazu na odbiegające od w/w danych. Odniesienie: 15°C, 1013 mbar (101,3 kPa).

Dopuszczalna zawartość CO₂ lub O₂

Eksploracja z gazem ziemnym

Znamionowa moc grzewcza (kW)	Zawartość CO ₂ (%)		Zawartość O ₂ (%)	
	Górna znamionowa moc grzewcza	Dolna znamionowa moc grzewcza	Górna znamionowa moc grzewcza	Dolna znamionowa moc grzewcza
11	7,3 do 10,5	7,3 do 10,5	2,1 do 7,9	2,1 do 7,9
19	7,5 do 10,5	7,5 do 10,5	2,1 do 7,6	2,1 do 7,6
25	7,5 do 10,5	7,5 do 10,5	2,1 do 7,6	2,1 do 7,6
32	7,5 do 10,5	7,5 do 10,5	2,1 do 7,6	2,1 do 7,6

Eksploracja z gazem płynnym

- Zawartość CO₂: 8,4 do 11,8%
- Zawartość O₂: 3,1 do 8,1%

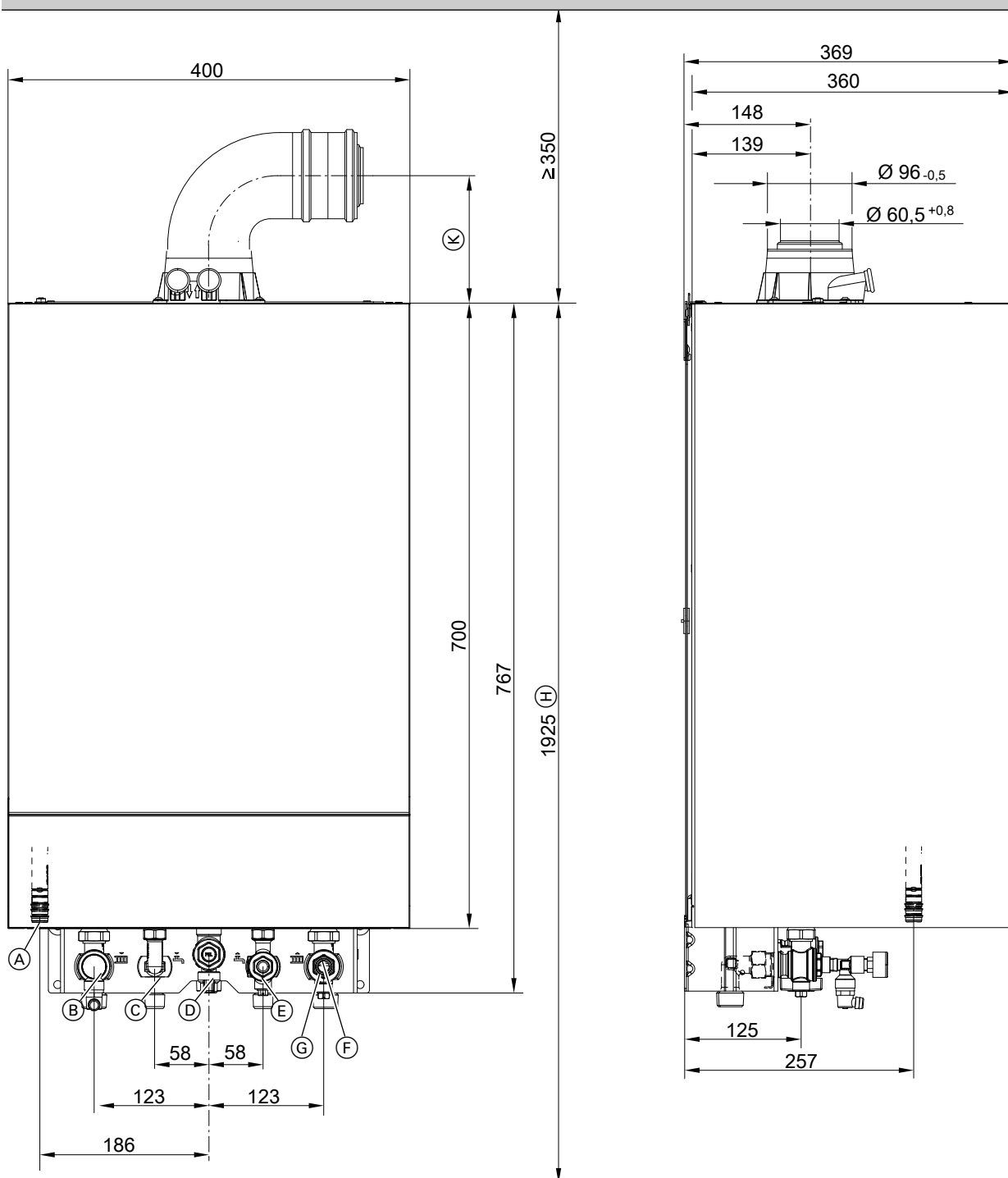

Przyłącza gazowego dwufunkcyjnego kotła kondensacyjnego

- (A) Odpływ kondensatu
- (B) Zasilanie instalacji grzewczej
- (C) Ciepła woda użytkowa (gazowy dwufunkcyjny kocioł kondensacyjny)
Zasilanie pojemnościowego podgrzewacza cwu (gazowy kocioł kondensacyjny)
- (D) Przyłącze gazowe



Vitodens 100-W (ciąg dalszy)

- Ⓔ Zimna woda użytkowa (gazowy dwufunkcyjny kocioł kondensacyjny)
Powrót z pojemnościowego podgrzewacza cwu (gazowy kocioł kondensacyjny)
- Ⓕ Powrót z instalacji grzewczej
- Ⓖ Napełnianie/Opróżnianie
- Ⓗ Wymiar przy ustawieniu kotła z ustawionym pod nim pojemnościowym podgrzewaczem cwu
- Ⓚ Wymiar: 161 mm

Wskazówka

Kocioł grzewczy (stopień ochrony IP X4) jest dopuszczony do montażu w pomieszczeniach wilgotnych, w strefie bezpieczeństwa 1, zgodnie z normą DIN VDE 0100. Wystąpienie strumienia wody musi być wykluczone.

W przypadku eksploatacji z zasysaniem powietrza do spalania z pomieszczenia technicznego kocioł grzewczy musi być wyposażony w osłonę przed wodą rozpryskową.

Należy uwzględnić wymogi normy DIN VDE 0100.

Pompa obiegu grzewczego z regulowaną prędkością obrotową w kotle Vitodens 100-W

Zintegrowana z kotłem grzewczym pompa obiegowa to wysoce wydajna pompa charakteryzująca się w dużym stopniu zredukowanym poborem prądu w porównaniu z powszechnie dostępnymi pompami.

Prędkość obrotowa pompy, a w konsekwencji i wydajność regulowana jest w zależności od temperatury zewnętrznej i cykli łączeniowych eksploatacji grzewczej lub zredukowanej. Regulator poprzez sygnał PWM przesyła aktualną zalecaną prędkość obrotową do pompy obiegowej.

W celu dostosowania istniejącej instalacji grzewczej w parametrach regulatora można ustawić min. i maks. prędkość obrotową oraz prędkość obrotową przy eksploatacji ze zredukowaną temperaturą pomieszczenia.

Ustawienia (%) w grupie obiegu grzewczego 1:

- Min. prędkość obrotowa: parametr 1102.0
- Maks. prędkość obrotowa: parametr 1102.1

- W stanie dostarczanym ustawiona jest następująca minimalna i maksymalna wydajność tłoczenia:

Znamionowa moc grzewcza w kW	Sterowanie prędkością obrotową w stanie wysyłkowym w %	
	Min. wydajność tłoczenia	Maks. wydajność tłoczenia
11	40	60
19	40	65
25	40	75
32	40	100

- Wewnętrzna pompa obiegowa w połączeniu ze sprzęgłem hydraulicznym, zasobnikiem buforowym wody grzewczej i obiegami grzewczymi z mieszaczem jest eksploatowana ze stałą prędkością obrotową.

Dane techniczne pompy obiegowej

Znamionowa moc grzewcza	kW	11	19	25	32
Typ		B1HF	B1HF B1KF	B1HF B1KF	B1HF B1KF
Pompa obiegowa	Typ	UPM4 15-75	UPM4 15-75	UPM4 15-75	UPM4 15-75
Napięcie znamionowe	V~	230	230	230	230
Pobór mocy					
– maks.	W	63	63	63	63
– min.	W	2	2	2	2
– stan fabryczny	W	17,5	22,2	33,4	63
Klasa efektywności energetycznej		A	A	A	A
Indeks efektywności energetycznej (EEI)		≤ 0,20	≤ 0,20	≤ 0,20	≤ 0,20

Vitodens 100-W (ciąg dalszy)

Dyspozycyjna wysokość tłoczenia zintegrowanej z kotłem grzewczym pompy obiegowej

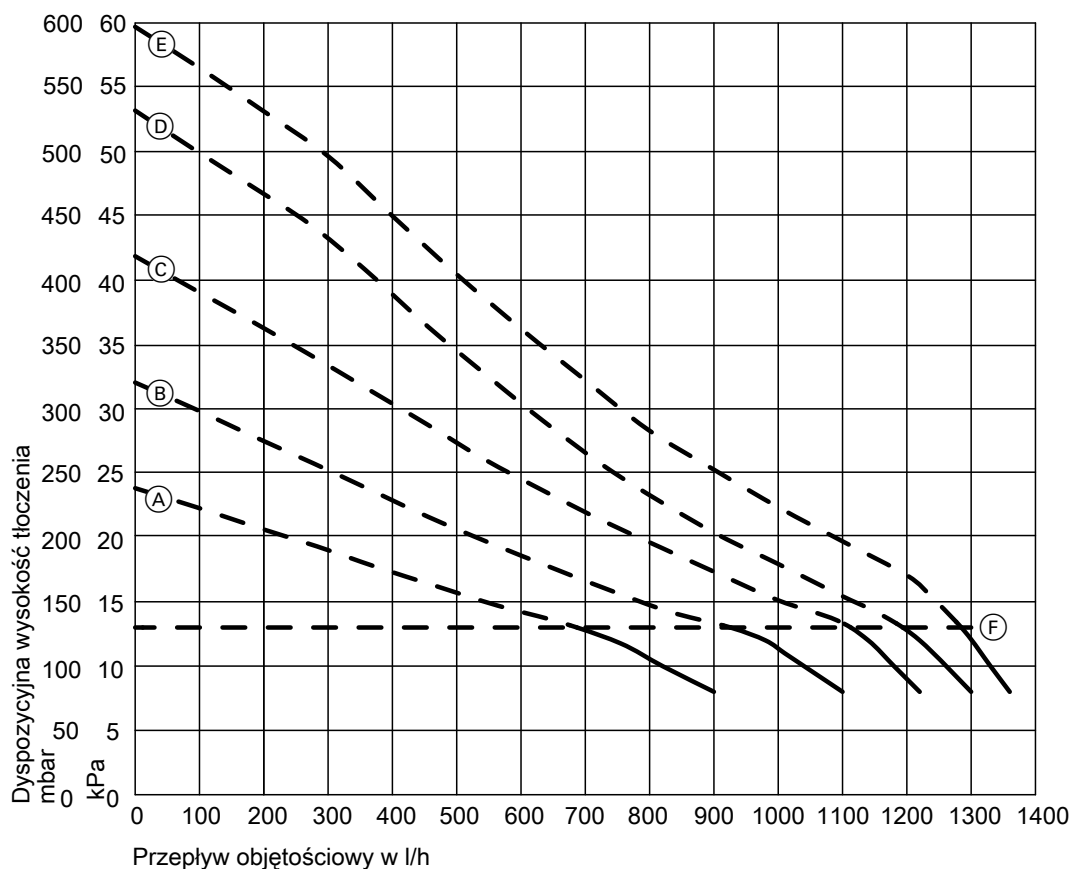

(F) Górna granica zakresu roboczego (wbudowane obejście się otwiera)

Charakterystyka	Wydajność tłoczenia pompy obiegowej
(A)	60%
(B)	70 %
(C)	80 %
(D)	90 %
(E)	100 %

Płyty przeływy podgrzewacz cwu (gazowy dwufunkcyjny kocioł kondensacyjny)

W kotle Vitodens 100-W, typ B1KF, jest zamontowany płyty przeływy podgrzewacz cwu.

Wartość mocy

Znamionowa moc grzewcza gazowego dwufunkcyjnego kotła kondensacyjnego	kW	19,0	25,0	32,0
Wydajność stała ciepłej wody użytkowej przy podgrzewie ciepłej wody użytkowej z 10 do 45°C	kW	27,1	31,1	34,4
	l/h	666	764	845
Ilość pobierana cwu	l/min	3 do 12	3 do 14	3 do 16
Temperatura na wylocie cwu, regulowana	°C	od 30 do 60	od 30 do 60	od 30 do 60

Vitodens 100-W (ciąg dalszy)

Temperatura ciepłej wody użytkowej w zależności od przepływu objętościowego

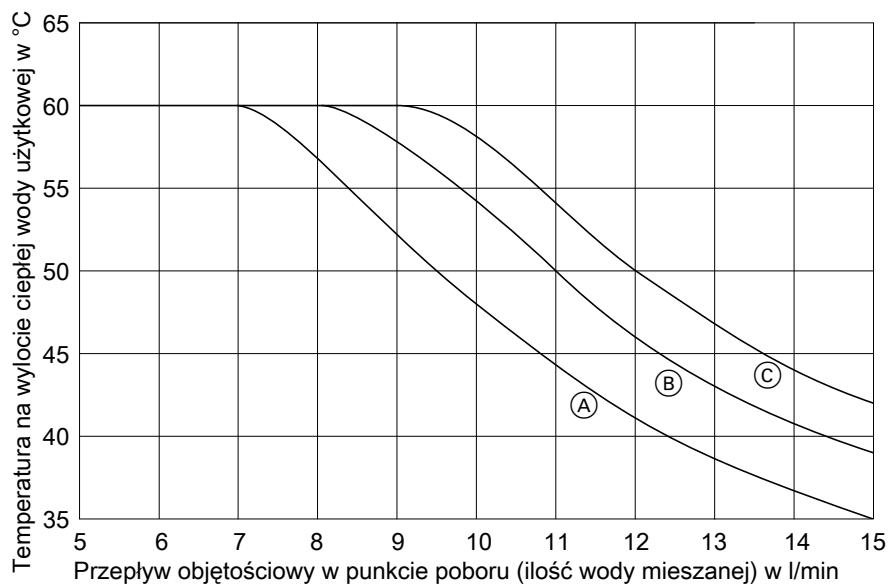

- (A) Vitodens 100-W, 19 kW
- (B) Vitodens 100-W, 25 kW
- (C) Vitodens 100-W, 32 kW

Wykres obrazuje zmianę temperatury na wylocie cwu w zależności od przepływu objętościowego w punkcie poboru. Jeżeli zachodzi zapotrzebowanie na większą ilość wody, należy domieszać zimną wodę użytkową, przez co spada temperatura na wylocie cwu.

Przy przedstawionych zmianach temperatury na wylocie ciepłej wody użytkowej przyjęto temperaturę na wlocie zimnej wody użytkowej o wartości 10°C.

2.1 Opis wyrobu

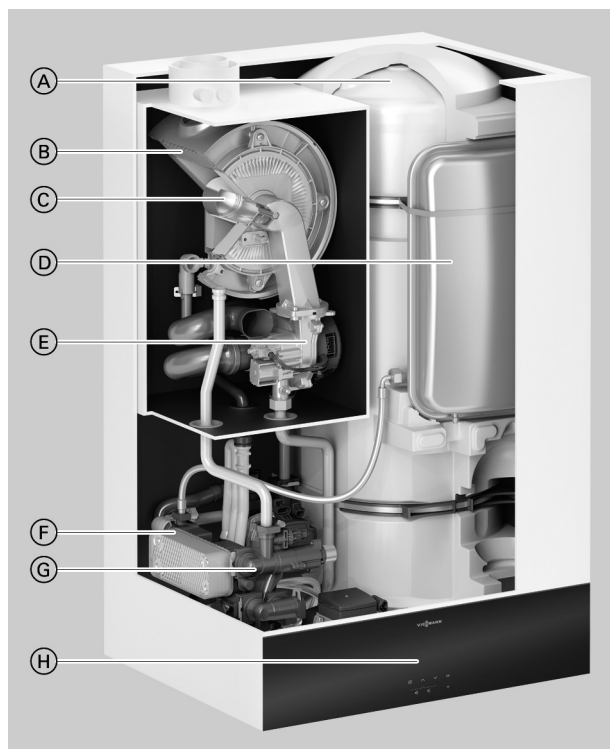

- (A) Pojemnościowy zasobnik cwu ze stali nierdzewnej
- (B) Powierzchnie grzewcze Inox-Radial ze stali nierdzewnej zapewniają wysokie bezpieczeństwo eksploatacji przy dużej trwałości i dużą moc grzewczą na bardzo małej powierzchni
- (C) Modułowany palnik gazowy MatriX-Plus z inteligentnym regulatorem spalania Lambda Pro zapewniający wyjątkowo niską emisję substancji szkodliwych i cichą pracę
- (D) Zintegrowane przeponowe ciśnieniowe naczynie wzbiorcze
- (E) Wentylator powietrza do spalania z regulacją obrotów gwarantuje cichą i energooszczędną eksploatację
- (F) Płytowy wymiennik ciepła
- (G) Układ hydrauliczny z wbudowaną, wysokowydajną pompą obiegową z regulacją obrotów
- (H) Cyfrowy regulator obiegu kotła z czarno-białym wyświetlaczem dotykowym

Vitodens 111-W to zajmujący wyjątkowo mało miejsca, ścienny, gazowy, kompaktowy kocioł kondensacyjny spełniający wysokie wymagania w zakresie komfortu ciepłej wody użytkowej. Element grzewczy składa się ze sprawdzonego wymiennika ciepła ze stali nierdzewnej Inox-Radial, modułowanego palnika cylindrycznego MatriX-Plus oraz automatycznego regulatora spalania Lambda Pro Control. Zintegrowany pojemnościowy zasobnik cwu ze stali nierdzewnej o pojemności 46 l gwarantuje taki sam komfort ciepłej wody użytkowej jak oddzielny pojemnościowy podgrzewacz cwu z wężownicą wewnętrzną o pojemności 150 l. Ciepła woda użytkowa o właściwej temperaturze jest regularnie dostępna, także jednocześnie w kilku punktach poboru. Oprócz pojemnościowego zasobnika cwu zintegrowane i zamontowane są wszystkie istotne komponenty instalacji, jak naczynie wzbiorcze wody grzewczej, pompy i armatura zabezpieczająca. Wszystko to przy całkowitej masie wynoszącej maks. 68 kg oraz przy zachowaniu standardowego wymiaru dla kuchni wynoszącego 600 mm.

Zalecenia dotyczące stosowania

- Montaż w domach jednorodzinnych i szeregowych
- Montaż w nowym budynku (np. gotowe domy i projekty deweloperów): montaż w pomieszczeniach gospodarczych i na poddaszach
- Modernizacja: zamiast gazowych kotłów jednofunkcyjnych, stojących atmosferycznych kotłów gazowych oraz kotłów olejowych/gazowych, montowanych na pojemnościowych podgrzewaczach cwu.
- Zastąpienie kotłów grzewczych w różnych konfiguracjach instalacji grzewczej, także z kilkoma obiegami grzewczymi i ogrzewaniem podłogowym

Zalety w skrócie

- Sezonowa efektywność energetyczna ogrzewania pomieszczeń η_s do 94% (Label A).
- Niska częstotliwość taktowania również przy niewielkim odbiorze ciepła dzięki optymalizacji czasu przerwy i dużemu zakresowi modulacji wynoszącemu do 1:10
- Trwały i wydajny dzięki wymiennikowi ciepła Inox-Radial ze stali nierdzewnej

- Palnik gazowy MatriX-Plus z regulatorem spalania Lambda Pro zapewniający wysoki współczynnik sprawności i niskie wartości emisji.
- Energooszczędna, wysokowydajna pompa obiegowa
- Czarno-biały wyświetlacz 7-segmentowy, z asystentem uruchamiania oraz możliwością obsługi za pomocą mobilnego urządzenia końcowego
- Możliwość obsługi i serwisowania przez Internet za pośrednictwem interfejsu WLAN dzięki aplikacji Viessmann

Stan wysyłkowy

Gazowy kocioł kondensacyjny z powierzchnią grzewczą Inox-Radial, modułowanym palnikiem gazowym MatriX-Plus na gaz ziemny i płynny wg arkusza roboczego DVGW G260, naczyniem wzbiorczym, pompą obiegową o dużej wydajności z regulacją obrotów oraz wbudowanym pojemnościowym zasobnikiem cwu ze stali nierdzewnej. Całkowicie orurowany i okablowany, gotowy do podłączenia. Regulator pogodowy lub eksploatacja stałotemperaturowa z wbudowanym interfejsem WLAN. Kolor obudowy z powłoką z żywicy epoksydowych: biały Vitopearl. Wbudowane przeponowe ciśnieniowe naczynie wzbiorcze (10 litrów pojemności). Przystosowany do eksploatacji na gaz ziemny. Zastosowanie gazu GZ50/GZ41,5 nie wymaga dodatkowych czynności. Zmiany na gaz płynny dokonuje się na regulatorze (zestaw adaptacyjny nie jest konieczny). Gazowy kocioł kondensacyjny jest przystosowany do pracy z maks. domieszką wodoru do 20% obj.

Vitodens 111-W (ciąg dalszy)

Wskazówka dotycząca wersji z kilkoma wlotami

Jeśli kilka urządzeń ma być podłączonych do wspólnego systemu spalinowego, potrzebne jest urządzenie do stosowania z **kilkoma wlotami**.

Stosowanie urządzeń z jednym wlotem i trybu mieszanego urządzeń z jednym wlotem oraz z kilkoma wlotami we wspólnym systemie spalinowym jest **niedozwolone**.

Wersja z kilkoma wlotami jest już wyposażona w wewnętrzne zabezpieczenia przepływu powrotnego. W przypadku wersji z kilkoma wlotami dla każdego urządzenia należy **koniecznie** zamówić kolejne zabezpieczenie przepływu zwrotnego do elementu przyłączeniowego kotła. Wersja z kilkoma wlotami nie może być eksploatowana z gazem płynnym.

Wymagane wyposażenie dodatkowe (zaznaczyć w zamówieniu)

Urządzenie pomocnicze do montażu z:

- Elementy mocujące
- Armatura

- zaworem bezpieczeństwa ciepłej wody użytkowej
- zaworem napełniająco-spustowym
- Zawór odcinającym dopływ gazu z termicznym odcinającym zaworem bezpieczeństwa

Do wyboru do montażu natynkowego lub podtynkowego

Certyfikat jakości

 Oznaczenie CE zgodne z obowiązującymi dyrektywami WE

Wartości graniczne spełniają wymagania symbolu ochrony środowiska „Błękitny Anioł” wg RAL UZ 61.

2.2 Dane techniczne

Gazowy kocioł grzewczy, typ konstrukcji B i C, kategoria II_{2N3P}

Typ		B1LF		
Zakres znamionowej mocy grzewczej (zgodnie z DIN EN 15502) przy T_v/T_R 50/30°C				
Gaz ziemny	kW	3,2 (5,7 ^{*7}) do 19,0	3,2 (5,7 ^{*7}) do 25,0	3,2 (5,7 ^{*7}) do 32,0
Gaz płynny	kW	3,2 do 19,0	3,2 do 25,0	3,2 do 32,0
przy T_v/T_R 80/60°C				
Gaz ziemny	kW	2,9 (5,2 ^{*7}) do 17,5	2,9 (5,2 ^{*7}) do 23	2,9 (5,2 ^{*7}) do 29,3
Gaz płynny	kW	2,9 do 17,5	2,9 do 23	2,9 do 29,3
Znamionowa moc grzewcza przy podgrzewie ciepłej wody użytkowej				
Gaz ziemny	kW	2,9 (5,2 ^{*7}) do 26,8	2,9 (5,2 ^{*7}) do 31,1	2,9 (5,2 ^{*7}) do 34,6
Gaz płynny	kW	2,9 do 26,8	2,9 do 31,1	2,9 do 34,6
Znamionowe obciążenie cieplne (Q_n)				
Gaz ziemny	kW	3,0 (5,3 ^{*7}) do 17,8	3,0 (5,3 ^{*7}) do 23,4	3,0 (5,3 ^{*7}) do 29,9
Gaz płynny	kW	3,0 (5,3 ^{*7}) do 17,8	3,0 (5,3 ^{*7}) do 23,4	3,0 (5,3 ^{*7}) do 29,9
Znamionowe obciążenie cieplne przy podgrzewie ciepłej wody użytkowej (Q_{nw})				
Gaz ziemny	kW	27,3	31,7	34,9
Gaz płynny	kW	3,0 (5,3 ^{*7}) do 27,3	3,0 (5,3 ^{*7}) do 31,7	3,0 (5,3 ^{*7}) do 34,9
Gaz płynny	kW	3,0 do 27,3	3,0 do 31,7	3,0 do 34,9
Numer identyfikacyjny produktu		CE-0085DL0217		
Stopień ochrony		IP X1 wg normy EN 60529		
NO_x	Klasa	6	6	6
Ciśnienie na przyłączy gazowym				
Gaz ziemny	mbar	20	20	20
	kPa	2	2	2
Gaz płynny	mbar	50	50	50
	kPa	5	5	5
Maks. dopuszczalne ciśnienie na przyłączy gazowym^{*8}				
Gaz ziemny	mbar	13 do 25,0	13 do 25,0	13 do 25,0
	kPa	1,3 do 2,5	1,3 do 2,5	1,3 do 2,5
Gaz płynny	mbar	25 do 57,5	25 do 57,5	25 do 57,5
	kPa	2,5 do 5,75	2,5 do 5,75	2,5 do 5,75
Napięcie znamionowe		230		
Częstotliwość znamionowa		50		
Bezpiecznik urządzenia		4,0		
Bezpiecznik wstępny (sieć)		16		
Moduł komunikacyjny (zamontowany)				
Zakres częstotliwości sieci Wi-Fi	MHz	2400 do 2483,5		
Maks. moc nadawcza	dBm	20		
Zakres częstotliwości sygnału radiowego Low-Power	MHz	2400 do 2483,5		
Maks. moc nadawcza	dBm	10		
Napięcie zasilania	V \equiv	24		
Pobór mocy elektrycznej	W	4		
Poziom mocy akustycznej (dane zgodnie z normą EN ISO 15036-1)				
– Przy obciążeniu częściowym	dB(A)	35	35	35
– Przy znamionowej mocy grzewczej (podgrzew ciepłej wody użytkowej)	dB(A)	49,7	51,1	52,9
Pobór mocy elektrycznej (w stanie fabrycznym)	W	53	73	113
Dopuszczalna temperatura otoczenia – Podczas eksploatacji		Zabezpieczone przed wpływem niskich temperatur, suche i ogrzewane pomieszczenie		
– Podczas magazynowania i transportu		°C –5 do +60		
Ustawienie elektronicznego czujnika temperatury (TN)		°C 91		

^{*7} Urządzenia do zastosowania z kilkoma wlotami typu B1LF-[kW]-M

^{*8} Jeżeli ciśnienie na przyłączy gazowym przekracza maks. dopuszczalne wartości, należy zastosować oddzielny regulator ciśnienia gazu umieszczony przed instalacją gazową.

Vitodens 111-W (ciąg dalszy)

Gazowy kocioł grzewczy, typ konstrukcji B i C, kategoria II_{2N3P}

Typ		B1LF			
Zakres znamionowej mocy grzewczej (zgodne z DIN EN 15502) przy T_v/T_R 50/30°C					
Gaz ziemny	kW	3,2 (5,7 ^{*7}) do 19,0	3,2 (5,7 ^{*7}) do 25,0	3,2 (5,7 ^{*7}) do 32,0	
Gaz płynny	kW	3,2 do 19,0	3,2 do 25,0	3,2 do 32,0	
przy T_v/T_R 80/60°C					
Gaz ziemny	kW	2,9 (5,2 ^{*7}) do 17,5	2,9 (5,2 ^{*7}) do 23	2,9 (5,2 ^{*7}) do 29,3	
Gaz płynny	kW	2,9 do 17,5	2,9 do 23	2,9 do 29,3	
Ustawienie elektronicznego ograniczenia temperatury		110			
Ustawienie elektronicznego ogranicznika temperatury spalin		110			
Masa					
– Bez wody grzewczej i wody użytkowej	kg	67,8	67,8	67,8	
– Z wodą grzewczą i wodą użytkową	kg	120,0	120,0	120,0	
Pojemność wodna (bez przeponowego ciśnieniowego naczynia zbiorczego)		3,0			
Maks. temperatura na zasilaniu		82			
Maks. przepływ objętościowy (wartość graniczna przy zastosowaniu sprzęgła hydraulicznego)		Patrz wykresy dyspozycyjnej wysokości tłoczenia			
Nominalny przepływ objętościowy wody obiegowej Przy $T_v/T_R = 80/60°C$		752	988	1259	
Naczynie zbiorcze					
Pojemność	l	10	10	10	
Ciśnienie wstępne	bar	0,75	0,75	0,75	
	kPa	75	75	75	
Dop. ciśnienie robocze	bar	3	3	3	
	MPa	0,3	0,3	0,3	
Przyłącza (z wyposażeniem dodatkowym)					
Zasilanie z kotła i powrót do kotła	R	¾	¾	¾	
Zimna i ciepła woda użytkowa	G	½	½	½	
Wymiary					
Długość	mm	500	500	500	
Szerokość	mm	600	600	600	
Wysokość	mm	950	950	950	
Przyłącze gazowe (z wyposażeniem dodatkowym)		¾			
Pojemnościowy zasobnik ciepłej wody użytkowej					
Pojemność	l	46	46	46	
Dop. ciśnienie robocze (po stronie ciepłej wody użytkowej)	bar	10	10	10	
	MPa	1	1	1	
Wydajność stała ciepłej wody użytkowej	kW	26,6	30,3	33,9	
Przy podgrzewie ciepłej wody użytkowej z 10 do 45°C	l/h	643,2	726,6	813,6	
Współczynnik wydajności N_L *9		1,2	1,5	1,7	
Wydajność na wyjściu ciepłej wody użytkowej Przy podgrzewie ciepłej wody użytkowej z 10 do 45°C		154,2			
Parametry przyłącza gazowego w odniesieniu do maks. obciążenia i 1013 mbar/15°C					
Gaz ziemny E/G20/GZ50	m ³ /h	2,89	3,35	3,69	
Gaz ziemny Lw/GZ41,5/G27	m ³ /h	3,36	3,90	4,29	
Gaz płynny P/G31	kg/h	2,12	2,46	2,71	

*7 Urządzenia do zastosowania z kilkoma wlotami typu B1LF-[kW]-M

*9 Przy średniej temperaturze wody w kotle 70 °C i temperaturze na ładowaniu pojemnościowego zasobnika cwu $T_{zasob.} = 60 °C$.

Współczynnik wydajności ciepłej wody użytkowej N_L zmienia się wraz z temperaturą na ładowaniu pojemnościowego zasobnika cwu $T_{zasob.}$.

Wskaźniki: $T_{zasob.} = 60 °C \rightarrow 1,0 \times N_L$ $T_{zasob.} = 55 °C \rightarrow 0,75 \times N_L$ $T_{zasob.} = 50 °C \rightarrow 0,55 \times N_L$ $T_{zasob.} = 45 °C \rightarrow 0,3 \times N_L$.

Vitodens 111-W (ciąg dalszy)

Gazowy kocioł grzewczy, typ konstrukcji B i C, kategoria II_{2N3P}

Typ		B1LF		
Zakres znamionowej mocy grzewczej (zgodne z DIN EN 15502)				
przy T_V/T_R 50/30°C				
Gaz ziemny	kW	3,2 (5,7 ^{*7}) do 19,0	3,2 (5,7 ^{*7}) do 25,0	3,2 (5,7 ^{*7}) do 32,0
Gaz płynny	kW	3,2 do 19,0	3,2 do 25,0	3,2 do 32,0
przy T_V/T_R 80/60°C				
Gaz ziemny	kW	2,9 (5,2 ^{*7}) do 17,5	2,9 (5,2 ^{*7}) do 23	2,9 (5,2 ^{*7}) do 29,3
Gaz płynny	kW	2,9 do 17,5	2,9 do 23	2,9 do 29,3
Parametry spalin				
Temperatura (przy temp. wody na powrocie wyn. 30°C)				
– Przy znamionowej mocy grzewczej	°C	41	46	59
– Przy obciążeniu częściowym	°C	38	38	38
Temperatura (przy temperaturze wody na powrocie wynoszącej 60°C)	°C	70	74	77
Temp. przegrzania spalin	°C	120	120	120
Masowe natężenie przepływu (przy podgrzewie ciepłej wody użytkowej)				
Gaz ziemny				
– Przy maksymalnej mocy grzewczej	kg/h	49,3	57,3	62,1
– Przy obciążeniu częściowym	kg/h	5,6 (9,8)	5,6 (9,8)	5,6 (9,8)
Gaz płynny				
– Przy maksymalnej mocy grzewczej	kg/h	49,2	57,1	61,1
– Przy obciążeniu częściowym	kg/h	3,9	3,9	3,9
Ciśnienie dyspozycyjne tłoczenia				
	Pa	334	340	474
	mbar	3,34	3,40	4,74
Ciśnienie dyspozycyjne tłoczenia				
dla rodzaju C ₍₁₀₎ (na złączu do systemu rur zbiorczych)				
Maksymalna dopuszczalna różnica ciśnienia między wylotem spalin a wlotem powietrza w temp. C ₍₁₀₎ ^{*10}	Pa	–200	–200	–200
Ciśnienie dyspozycyjne tłoczenia				
dla rodzaju B _{23P}				
	Pa	527	698	635
Maks. ilość kondensatu				
Zgodnie z DWA-A 251				
Przyłącze kondensatu (tulejka przewodu)	Ø mm	20 do 24	20 do 24	20 do 24
Przyłącze spalinowe	Ø mm	60	60	60
Przewód powietrza dolotowego	Ø mm	100	100	100
Sprawność znormalizowana przy				
$T_V/T_R = 40/30^\circ\text{C}$	%	Do 98 (H _s)		
Klasa efektywności energetycznej				
– Ogrzewanie		A	A	A
– Podgrzew ciepłej wody użytkowej, profil poboru wody XL		A	A	A

Wskazówka

Parametry przyłączy służą wyłącznie do celów opracowania dokumentacji technicznej (np. wniosek o przyznanie gazu) lub do przybliżonej kontroli pracy urządzenia. Ze względu na ustawienie fabryczne nie wolno zmieniać wartości ciśnienia gazu na odbiegające od w/w danych. Odniesienie: 15°C, 1013 mbar (101,3 kPa).

^{*7} Urządzenia do zastosowania z kilkoma wlotami typu B1LF-[kW]-M

^{*10} Urządzenia z kilkoma wlotami, typ B1LF-M (z kilkoma wlotami)

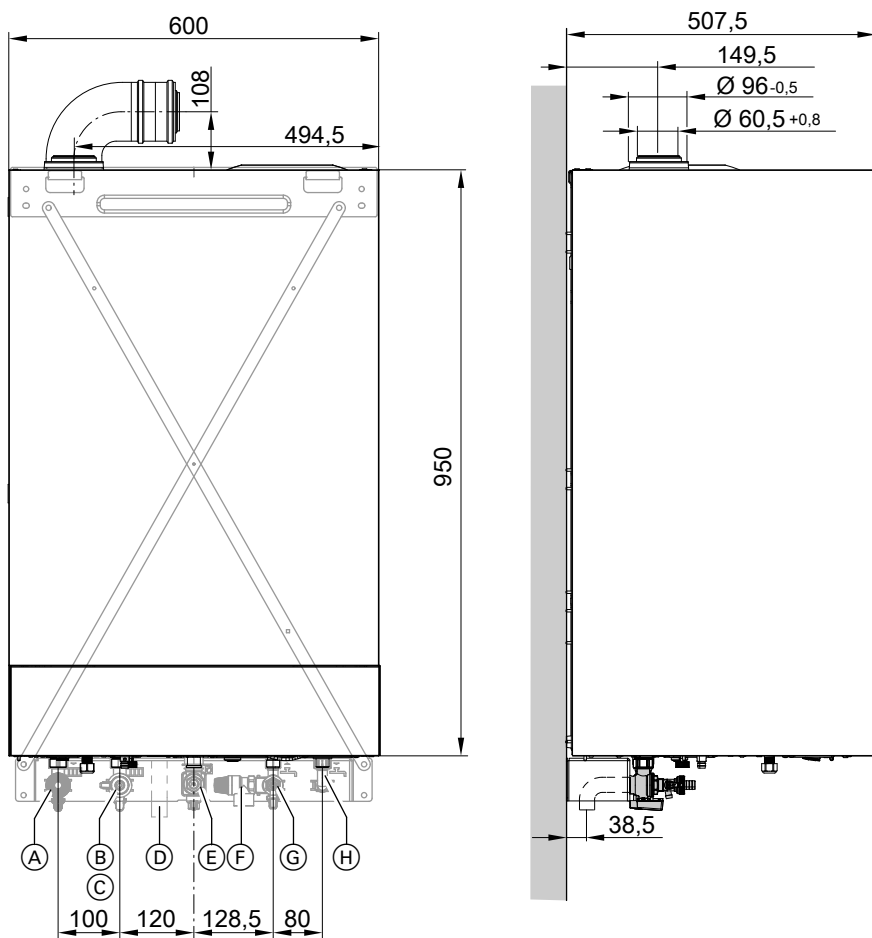

- | | |
|------------------------------------|--------------------------|
| (A) Zasilanie instalacji grzewczej | (E) Przyłącze gazowe |
| (B) Powrót z instalacji grzewczej | (F) Zawór bezpieczeństwa |
| (C) Napełnianie/Opróżnianie | (G) Zimna woda użytkowa |
| (D) Odływ kondensatu | (H) Ciepła woda użytkowa |

Wskazówka

Kocioł grzewczy (stopień ochrony IP X1) jest dopuszczony do montażu w pomieszczeniach wilgotnych, w strefie bezpieczeństwa 3, zgodnie z normą DIN VDE 0100. Występowanie rozprysków i strumieni wodnych należy wykluczyć.

W przypadku eksploatacji z zasysaniem powietrza do spalania z pomieszczenia technicznego kocioł grzewczy musi być wyposażony w osłonę przed wodą rozpryskową.

Należy uwzględnić wymogi normy DIN VDE 0100.

Pompa obiegu grzewczego z regulowaną prędkością obrotową w kotle Vitodens 111-W

Zintegrowana z kotłem grzewczym pompa obiegowa to wysoce wydajna pompa charakteryzująca się w dużym stopniu zredukowanym poborem prądu w porównaniu z powszechnie dostępnymi pompami.

Prędkość obrotowa pompy, a w konsekwencji i wydajność regulowana jest w zależności od temperatury zewnętrznej i cykli łączeniowych eksploatacji grzewczej lub zredukowanej. Regulator poprzez sygnał PWM przesyła aktualną zalecaną prędkość obrotową do pompy obiegowej.

W celu dostosowania istniejącej instalacji grzewczej w parametrach regulatora można ustawić min. i maks. prędkość obrotową oraz prędkość obrotową przy eksploatacji ze zredukowaną temperaturą pomieszczenia.

Ustawienia (%) w grupie obiegu grzewczego 1:

- Min. prędkość obrotowa: parametr 1102.0
- Maks. prędkość obrotowa: parametr 1102.1

Vitodens 111-W (ciąg dalszy)

- W stanie fabrycznym ustawiona jest następująca minimalna i maksymalna wydajność tłoczenia:

Znamionowa moc grzewcza w kW	Sterowanie prędkością obrotową w stanie fabrycznym w %	
	Min. wydajność tłoczenia	Maks. wydajność tłoczenia
19	40	70
25	40	80
32	40	100

- Wewnętrzna pompa obiegowa w połączeniu ze sprzęgłem hydraulicznym, zasobnikiem buforowym wody grzewczej i obiegami grzewczymi z mieszaczem jest eksploatowana ze stałą prędkością obrotową.

Dane techniczne pompy obiegowej

Znamionowa moc grzewcza	kW	19	25	32
Pompa obiegowa	Typ	UPM4 15-75	UPM4 15-75	UPM4 15-75
Napięcie znamionowe	V~	230	230	230
Pobór mocy elektrycznej				
– maks.	W	63	63	63
– min.	W	2	2	2
– Stan wysyłkowy	W	27,6	39,5	63
Klasa efektywności energetycznej		A	A	A
Indeks efektywności energetycznej (EEI)		≤ 0,20	≤ 0,20	≤ 0,20

Dyspozycyjna wysokość tłoczenia zintegrowanej z kotłem grzewczym pompy obiegowej

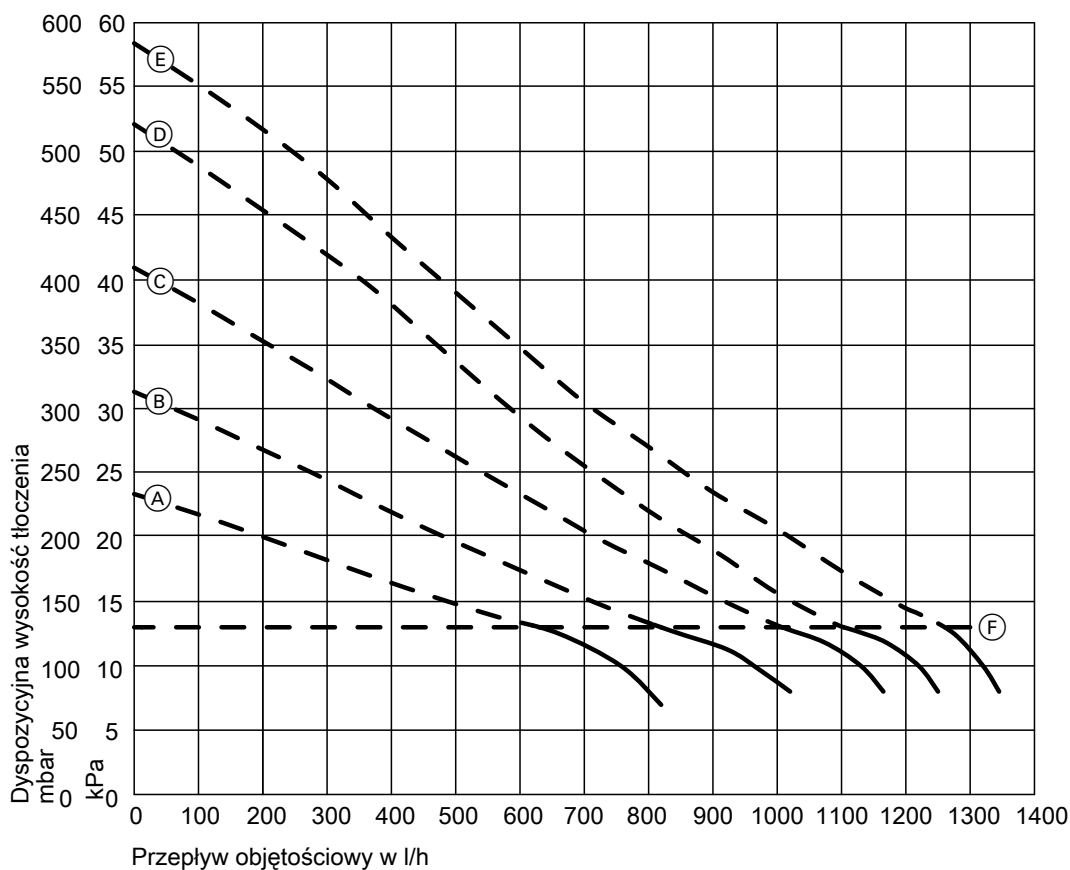

- (F) Górna granica zakresu roboczego (wbudowane obejście się otwiera)

Charakterystyka	Wydajność tłoczenia zintegrowanej z kotłem grzewczym pompy obiegowej
(A)	60%
(B)	70%
(C)	80%
(D)	90%
(E)	100%

3.1 Opis wyrobu

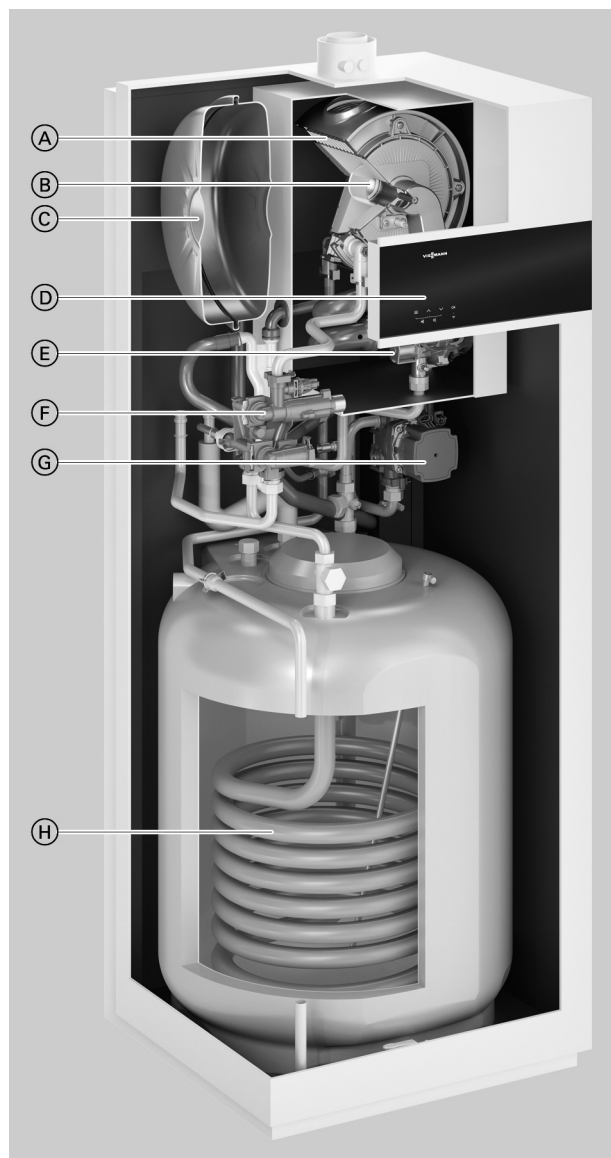

- Ⓐ Powierzchnie grzewcze Inox-Radial ze stali nierdzewnej, gwarantujące wysokie bezpieczeństwo eksploatacji przy dużej trwałości oraz dużą moc grzewczą na minimalnej powierzchni
- Ⓑ Modułowany palnik gazowy Matrix-Plus zapewniający bardzo niską emisję szkodliwych substancji
- Ⓒ Zintegrowane przeponowe ciśnieniowe naczynie wzbiorcze
- Ⓓ Cyfrowy regulator obiegu kotła z czarno-białym wyświetlaczem dotykowym
- Ⓔ Wentylator powietrza do spalania z regulacją obrotów gwarantuje cichą i energooszczędną eksploatację
- Ⓕ Instalacja hydrauliczna
- Ⓖ Wbudowana pompa obiegowa o dużej wydajności z regulacją obrotów
- Ⓗ Pojemnościowy podgrzewacz cwu

Kompaktowy kocioł Vitodens 111-F łączy zalety Vitodens 100-W z dużym komfortem zaopatrzenia w ciepłą wodę użytkową za pomocą oddzielnego pojemnościowego podgrzewacza cwu.

Dzięki palnikowi gazowemu Matrix-Plus i powierzchni grzewczej Inox-Radial ze stali nierdzewnej Vitodens 111-F gwarantuje najwyższy poziom techniczny w celu zapewnienia maksymalnej wydajności energetycznej oraz długotrwałą, wysoki komfort w zakresie zaopatrzenia w ciepło i ciepłą wodę użytkową. Regulator spalania Lambda Pro oraz pompa obiegowa o wysokiej wydajności z regulacją obrotów zapewniają stałą, wysoką sprawność spalania, niezawodną eksploatację i niskie zużycie prądu.

Vitodens 111-F, typ B1SF, z wbudowanym pojemnościowym podgrzewaczem cwu o pojemności 130 l z wężownicą grzewczą, przeznaczony jest zwłaszcza do regionów, gdzie występuje twarda woda.

Wężownica grzewcza posiadająca gładką powierzchnię jest odporna na odkładanie się kamienia.

Zalecenia dotyczące stosowania

- Montaż w domach jednorodzinnych i szeregowych
- Montaż w nowym budynku (np. gotowe domy i projekty deweloperów): montaż w pomieszczeniach gospodarczych i na poddaszach

- Modernizacja: zamiast gazowych kotłów jednofunkcyjnych, stojących atmosferycznych kotłów gazowych oraz kotłów olejowych/gazowych, montowanych na pojemnościowych podgrzewaczach cwu.
- Zastąpienie kotłów grzewczych w różnych konfiguracjach instalacji grzewczej, także z kilkoma obiegami grzewczymi i ogrzewaniem podłogowym

Zalety w skrócie

- Sezonowa efektywność energetyczna ogrzewania pomieszczeń η_s do 94% (Label A).
- Niska częstotliwość taktowania również przy niewielkim odbiorze ciepła dzięki optymalizacji czasu przerwy i dużemu zakresowi modulacji wynoszącemu do 1:10
- Trwały i wydajny dzięki wymiennikowi ciepła Inox-Radial ze stali nierdzewnej
- Palnik gazowy Matrix-Plus z regulatorem spalania Lambda Pro zapewniający wysoki współczynnik sprawności i niskie wartości emisji.
- Energooszczędna, wysokowydajna pompa obiegowa

Vitodens 111-F, typ B1SF (ciąg dalszy)

- Łatwa obsługa za pomocą regulatora z wyświetlaczem LED i przyciskami dotykowymi
- Możliwość obsługi i serwisowania przez Internet za pośrednictwem interfejsu WLAN dzięki aplikacji Viessmann

Stan wysyłkowy

Gazowy kocioł kondensacyjny z powierzchnią grzewczą Inox-Radial, modulowanym palnikiem cylindrycznym Matrix-Plus na gaz ziemny i płynny wg arkusza roboczego DVGW G260, naczyniem wzbiorczym, pompą obiegową o dużej wydajności z regulacją obrotów oraz wbudowanym pojemnościowym podgrzewaczem cwu. Całkowicie orurowany i okablowany, gotowy do podłączenia.

Regulator pogodowy lub eksploatacja stałotemperaturowa z wbudowanym interfejsem WLAN.

Kolor obudowy z powłoką z żywic epoksydowych: biały Vitoparl.

Wbudowane przeponowe ciśnieniowe naczynie wzbiorcze (12 litrów pojemności).

Przystosowany do eksploatacji na gaz ziemny. Zastosowanie gazu GZ50/GZ41,5 nie wymaga dodatkowych czynności. Zmiany na gaz płynny dokonuje się na regulatorze (zestaw adaptacyjny nie jest konieczny).

Gazowy kocioł kondensacyjny jest przystosowany do pracy z maks. domieszką wodoru do 20% obj.

Wskazówka dotycząca wersji z kilkoma wlotami

Jeśli kilka urządzeń ma być podłączonych do wspólnego systemu spalinowego, potrzebne jest urządzenie do stosowania z kilkoma wlotami.

*Stosowanie urządzeń z jednym wlotem i trybu mieszanego urządzeń z jednym wlotem oraz z kilkoma wlotami we wspólnym systemie spalinowym jest **niedozwolone**.*

*Wersja z kilkoma wlotami jest już wyposażona w wewnętrzne zabezpieczenia przepływu powrotnego. W przypadku wersji z kilkoma wlotami dla każdego urządzenia należy **koniecznie** zamówić kolejne zabezpieczenie przepływu zwrotnego do elementu przyłączeniowego kotła. Wersja z kilkoma wlotami nie może być eksploatowana z gazem płynnym.*

Wymagane wyposażenie dodatkowe (zaznaczyć w zamówieniu)

Instalacja natynkowa

- Zestaw przyłączeniowy do instalacji natynkowej do góry albo

- Zestaw przyłączeniowy do instalacji natynkowej w lewo lub prawo

Instalacja podtynkowa

- Zestaw przyłączeniowy do instalacji podtynkowej

Certyfikat jakości



Oznaczenie CE zgodne z obowiązującymi dyrektywami WE

Wartości graniczne spełniają wymagania symbolu ochrony środowiska „Błękitny Anioł” wg RAL UZ 61.

3.2 Dane techniczne

Gazowy kocioł grzewczy, typ konstrukcji B i C, kategoria II _{2N3P}		B1SF		
Typ		B1SF		
Zakres znamionowej mocy grzewczej (zgodne z DIN EN 15502)				
przy T _v /T _R 50/30°C				
Gaz ziemny	kW	3,2 (5,7 ^{*11}) do 19,0	3,2 (5,7 ^{*11}) do 25,0	3,2 (5,7 ^{*11}) do 32,0
Gaz płynny	kW	3,2 do 19,0	3,2 do 25,0	3,2 do 32,0
przy T _v /T _R 80/60°C				
Gaz ziemny	kW	2,9 (5,2 ^{*11}) do 17,5	2,9 (5,2 ^{*11}) do 23	2,9 (5,2 ^{*11}) do 29,3
Gaz płynny	kW	2,9 do 17,5	2,9 do 23	2,9 do 29,3
Znamionowa moc grzewcza przy podgrzewie ciepłej wody użytkowej				
Gaz ziemny	kW	2,9 (5,2 ^{*11}) do 22,2	2,9 (5,2 ^{*11}) do 28,9	2,9 (5,2 ^{*11}) do 34,2
Gaz płynny	kW	2,9 do 22,2	2,9 do 28,9	2,9 do 34,2
Znamionowe obciążenie cieplne (Q_n)				
Gaz ziemny	kW	3,0 (5,3 ^{*11}) do 17,8	3,0 (5,3 ^{*11}) do 23,4	3,0 (5,3 ^{*11}) do 29,9
Gaz płynny	kW	3,0 (5,3 ^{*11}) do 17,8	3,0 (5,3 ^{*11}) do 23,4	3,0 (5,3 ^{*11}) do 29,9
Znamionowe obciążenie cieplne przy podgrzewie ciepłej wody użytkowej (Q_{nw})				
Gaz ziemny	kW	27,3	31,7	34,9
Gaz płynny	kW	3,0 (5,3 ^{*11}) do 22,7	3,0 (5,3 ^{*11}) do 29,5	3,0 (5,3 ^{*11}) do 34,9
Gaz płynny	kW	3,0 do 22,7	3,0 do 29,5	3,0 do 34,9
Numer identyfikacyjny produktu		CE-0085DL0217		
Stopień ochrony		IP X4 według EN 60529		
NO_x	Klasa	6	6	6
Ciśnienie na przyłączy gazowym				
Gaz ziemny	mbar	20	20	20
	kPa	2	2	2
Gaz płynny	mbar	50	50	50
	kPa	5	5	5
Maks. dopuszczalne ciśnienie na przyłączy gazowym^{*12}				
Gaz ziemny	mbar	13 do 25	13 do 25	13 do 25
	kPa	1,3 do 2,5	1,3 do 2,5	1,3 do 2,5
Gaz płynny	mbar	25 do 57,5	25 do 57,5	25 do 57,5
	kPa	2,5 do 5,75	2,5 do 5,75	2,5 do 5,75
Poziom mocy akustycznej				
(dane zgodnie z normą EN ISO 15036-1)				
– Przy obciążeniu częściowym	dB(A)	34,9	34,9	34,9
– Przy znamionowej mocy grzewczej (podgrzew ciepłej wody użytkowej)	dB(A)	46,3	48,8	51,0
Pobór mocy elektrycznej w stanie fabrycznym (włącznie z pompą obiegową)		53	79	113
Napięcie znamionowe		230		
Częstotliwość znamionowa	Hz	50		
Bezpiecznik urządzenia	A	4,0		
Bezpiecznik wstępny (sieć)	A	16		
Moduł komunikacyjny (zamontowany)				
Zakres częstotliwości sieci Wi-Fi	MHz	2400 do 2483,5		
Maks. moc nadawcza	dBm	20		
Zakres częstotliwości sygnału radiowego Low-Power	MHz	2400 do 2483,5		
Maks. moc nadawcza	dBm	10		
Napięcie zasilania	V \equiv	24		
Pobór mocy	W	4		
Dopuszczalna temperatura otoczenia		Zabezpieczone przed wpływem niskich temperatur, suche i ogrzewane pomieszczenie		
– Podczas eksploatacji		od -5 do +60		
– Podczas magazynowania i transportu	°C	od -5 do +60		
Ustawienie elektronicznego czujnika temperatury (TN)		91		
Ustawienie elektronicznego ograniczenia temperatury		110		

^{*11} Urządzenia do zastosowania z kilkoma wlotami typu B1SF-[kW]-M

^{*12} Jeżeli ciśnienie na przyłączy gazowym przekracza maks. dopuszczalne wartości, należy zastosować oddzielny regulator ciśnienia gazu umieszczony przed instalacją.

Vitodens 111-F, typ B1SF (ciąg dalszy)

Gazowy kocioł grzewczy, typ konstrukcji B i C, kategoria II_{2N3P}

Typ	B1SF			
Zakres znamionowej mocy grzewczej (zgodne z DIN EN 15502)				
przy T_V/T_R 50/30°C				
Gaz ziemny	kW	3,2 (5,7 ^{*11}) do 19,0	3,2 (5,7 ^{*11}) do 25,0	3,2 (5,7 ^{*11}) do 32,0
Gaz płynny	kW	3,2 do 19,0	3,2 do 25,0	3,2 do 32,0
przy T_V/T_R 80/60°C				
Gaz ziemny	kW	2,9 (5,2 ^{*11}) do 17,5	2,9 (5,2 ^{*11}) do 23	2,9 (5,2 ^{*11}) do 29,3
Gaz płynny	kW	2,9 do 17,5	2,9 do 23	2,9 do 29,3
Ustawienie elektronicznego ogranicznika temperatury spalin	°C	110		
Masa				
Bez wody grzewczej i wody użytkowej	kg	142,0	142,0	142,0
Pojemność wodna (bez przeponowego ciśnieniowego naczynia zbiorczego)	l	3,0	3,0	3,0
Maks. temperatura na zasilaniu	°C	82	82	82
Maks. przepływ objętościowy wody obiegowej (wartość graniczna przy zastosowaniu sprzęgła hydraulicznego)	l/h	Patrz wykresy dyspozycyjnej wysokości tłoczenia		
Nominalny przepływ objętościowy wody obiegowej Przy $T_V/T_R = 80/60^\circ\text{C}$	l/h	752	988	1259
Naczynie zbiorcze				
Pojemność	l	12	12	12
Ciśnienie wstępne	bar	0,75	0,75	0,75
	kPa	75	75	75
Dop. ciśnienie robocze	bar	3	3	3
	MPa	0,3	0,3	0,3
Przyłącza (z wyposażeniem dodatkowym)				
Zasilanie i powrót do kotła	R	¾	¾	¾
Zimna i ciepła woda użytkowa	R	½	½	½
Cyrkulacja cwu	R	½	½	½
Wymiary				
Długość	mm	595	595	595
Szerokość	mm	600	600	600
Wysokość	mm	1600	1600	1600
Przyłącze gazowe (z wyposażeniem dodatkowym)	R	¾	¾	¾
Pojemnościowy podgrzewacz cwu				
Pojemność	l	130	130	130
Dop. ciśnienie robocze (po stronie ciepłej wody użytkowej)	bar	10	10	10
	MPa	1	1	1
Wydajność stała ciepłej wody użytkowej	kW	21,3	24	25
Przy podgrzewie ciepłej wody użytkowej z 10 do 45°C	l/h	515,4	586,8	612,0
Współczynnik wydajności N_L ^{*13}		1,5	1,7	1,7
Wydajność na wyjściu ciepłej wody użytkowej	l/10 min	170,3	179,5	179,9
Przy podgrzewie ciepłej wody użytkowej z 10 do 45°C				
Nominalny przepływ ciepłej wody użytkowej $dT = 30\text{ K}$	l/h	20,29	20,64	21,78
Maks. temperatura ciepłej wody użytkowej	°C	60	60	60
Parametry przyłącza gazowego				
W odniesieniu do maks. obciążenia i 1013 mbar/15°C				
Gaz ziemny E/GZ50/G20	m ³ /h	2,4	3,12	3,69
Gaz ziemny Lw/GZ41,5/G27	m ³ /h	2,79	3,63	4,29
Gaz płynny P/G31	kg/h	1,76	2,29	2,71
Parametry spalin^{*14}				
Temperatura (przy temp. wody na powrocie wyn. 30°C)				
– Przy znamionowej mocy grzewczej	°C	41	46	59
– Przy obciążeniu częściowym	°C	38	38	38

*11 Urządzenia do zastosowania z kilkoma wlotami typu B1SF-[kW]-M

*13 Przy średniej temperaturze wody w kotle 70 °C i temperaturze na ładowaniu pojemnościowego podgrzewacza cwu $T_{sp} = 60\text{ °C}$.

Współczynnik wydajności ciepłej wody użytkowej N_L zmienia się wraz z temperaturą na ładowaniu pojemnościowego podgrzewacza cwu T_{podgrz} .

Wskaźniki: $T_{sp} = 60\text{ °C} \rightarrow 1,0 \times N_L$ $T_{sp} = 55\text{ °C} \rightarrow 0,75 \times N_L$ $T_{sp} = 50\text{ °C} \rightarrow 0,55 \times N_L$ $T_{sp} = 45\text{ °C} \rightarrow 0,3 \times N_L$.

*14 Projektowe wartości obliczeniowe instalacji spalinowej wg normy EN 13384. Temperatury spalin jako zmierzone wartości brutto przy temperaturze powietrza do spalania wynoszącej 20 °C. Temperatura spalin przy temperaturze wody na powrocie wynoszącej 30 °C jest miarodajna dla projektowania instalacji spalinowej. Temperatura spalin przy temperaturze wody na powrocie wynoszącej 60 °C służy do określenia zakresu stosowania przewodów spalinowych przy maksymalnych dopuszczalnych temperaturach roboczych.

Vitodens 111-F, typ B1SF (ciąg dalszy)

Gazowy kocioł grzewczy, typ konstrukcji B i C, kategoria II _{2N3P}				
Typ	B1SF			
Zakres znamionowej mocy grzewczej (zgodne z DIN EN 15502)				
przy T_v/T_R 50/30°C				
Gaz ziemny	kW	3,2 (5,7 ^{*11}) do 19,0	3,2 (5,7 ^{*11}) do 25,0	3,2 (5,7 ^{*11}) do 32,0
Gaz płynny	kW	3,2 do 19,0	3,2 do 25,0	3,2 do 32,0
przy T_v/T_R 80/60°C				
Gaz ziemny	kW	2,9 (5,2 ^{*11}) do 17,5	2,9 (5,2 ^{*11}) do 23	2,9 (5,2 ^{*11}) do 29,3
Gaz płynny	kW	2,9 do 17,5	2,9 do 23	2,9 do 29,3
Temperatura (przy temperaturze wody na powrocie wynoszącej 60°C)	°C	65	67	72
Temp. przegrzania spalin	°C	120	120	120
Masowe natężenie przepływu (przy podgrzewie ciepłej wody użytkowej)				
Gaz ziemny				
– Przy maksymalnej mocy grzewczej	kg/h	41	53,3	62,1
– Przy obciążeniu częściowym	kg/h	5,6 (9,8)	5,6 (9,8)	5,6 (9,8)
Gaz płynny				
– Przy maksymalnej mocy grzewczej	kg/h	40,9	53,2	61,1
– Przy obciążeniu częściowym	kg/h	5,1	5,1	5,1
Ciśnienie dyspozycyjne tłoczenia	Pa	181	323	474
	mbar	1,81	3,23	4,74
Ciśnienie dyspozycyjne tłoczenia	Pa	25	25	25
dla rodzaju C ₍₁₀₎ (na złączu do systemu rur zbiorczych)				
Maksymalna dopuszczalna różnica ciśnienia między wylotem spalin a wlotem powietrza w temp. C ₍₁₀₎ ^{*15}	Pa	-200	-200	-200
Maks. ilość kondensatu	l/h	97	91	80
Wg DWA-A 251				
Przyłącze kondensatu (tulejka przewodu)	Ø mm	20 do 24	20 do 24	20 do 24
Przyłącze spalinowe	Ø mm	60	60	60
Przewód powietrza dolotowego	Ø mm	100	100	100
Sprawność znormalizowana przy		Do 98 (H _s)		
$T_v/T_R = 40/30$ °C	%			
Klasa efektywności energetycznej				
– Ogrzewanie		A	A	A
– Podgrzew ciepłej wody użytkowej, profil poboru wody XL		A	A	A

Wskazówka

Parametry przyłączy służą wyłącznie do celów opracowania dokumentacji (np. wniosek o dostawę gazu) lub do przybliżonej, uzupełniającej kontroli poprawności działania urządzenia. Ze względu na ustawienie fabryczne nie wolno zmieniać wartości ciśnienia gazu na odbiegające od w/w danych. Odniesienie: 15°C, 1013 mbar (101,3 kPa).

Vitodens 111-F, typ B1SF (ciąg dalszy)

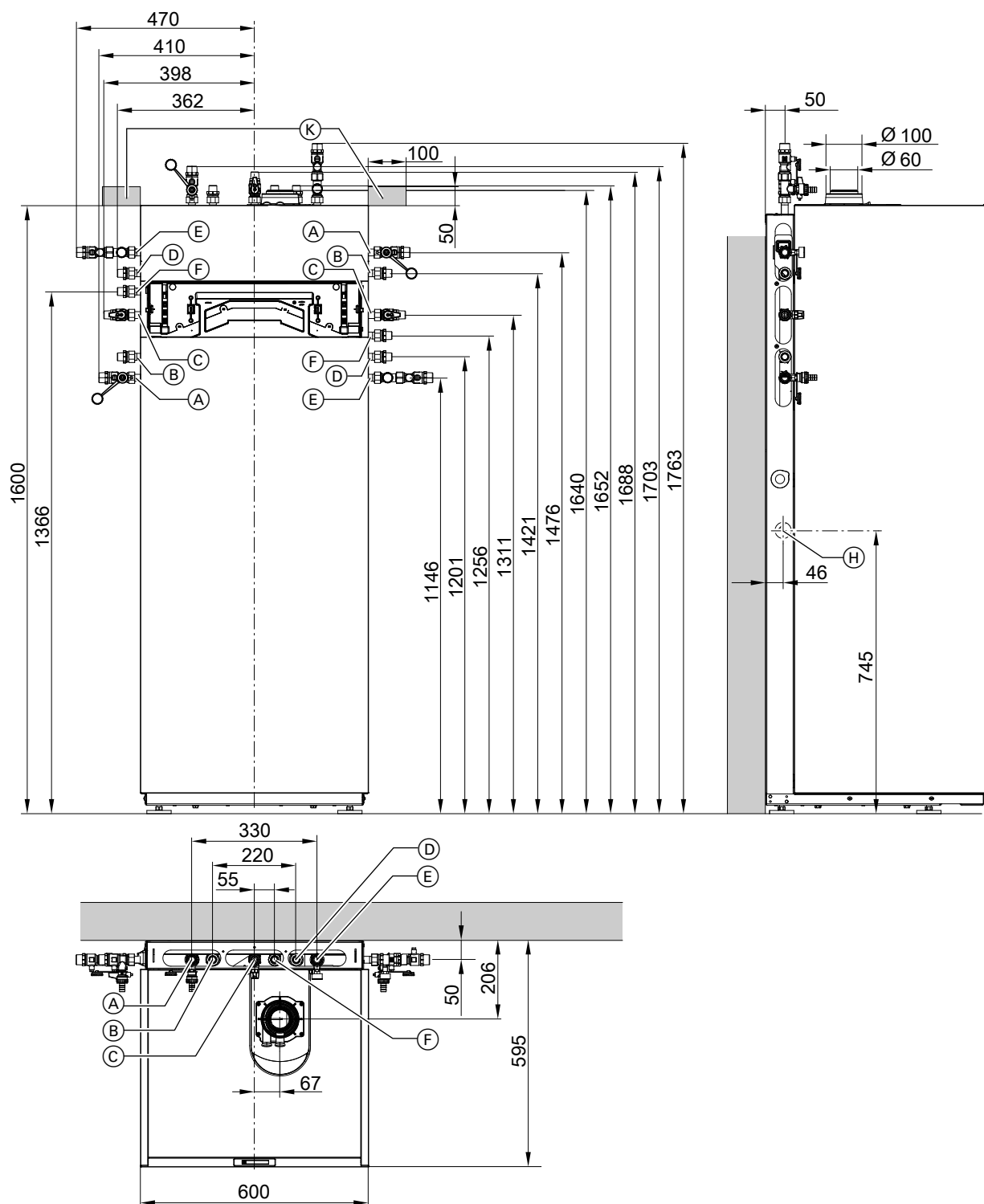

- (A) Zasilanie instalacji grzewczej R $\frac{3}{4}$
- (B) Ciepła woda użytkowa R $\frac{1}{2}$
- (C) Przyłącze gazowe R $\frac{1}{2}$
- (D) Zimna woda użytkowa R $\frac{1}{2}$
- (E) Powrót z instalacji grzewczej R $\frac{3}{4}$
- (F) Cyrkulacja ciepłej wody użytkowej R $\frac{1}{2}$ (oddzielne wyposażenie dodatkowe)

- (H) Boczne odprowadzanie kondensatu
- (K) Obszar na przewody elektryczne (elektryczne gniazdo przyłączeniowe w instalacji inwestora)

Wskazówka

Dzięki stopom regulacyjnym wszystkie wymiary wysokości mają tolerancję +15 mm.

Pompa obiegu grzewczego z regulowaną prędkością obrotową w kotle Vitodens 111-F

Wbudowana pompa obiegowa to wysoce wydajna pompa charakteryzująca się w dużym stopniu zredukowanym poborem prądu w porównaniu z powszechnie dostępnymi pompami.

Prędkość obrotowa pompy, a w konsekwencji i wydajność regulowana jest w zależności od temperatury zewnętrznej i cykli łączeniowych eksploatacji grzewczej lub zredukowanej. Regulator poprzez sygnał PWM przesyła aktualną zalecaną prędkość obrotową do pompy obiegowej.

W celu dostosowania istniejącej instalacji grzewczej w parametrach regulatora można ustawić min. i maks. prędkość obrotową oraz prędkość obrotową przy eksploatacji ze zredukowaną temperaturą pomieszczenia.

Ustawienia (%) w grupie obiegu grzewczego 1:

- Min. prędkość obrotowa: parametr 1102.0
- Maks. prędkość obrotowa: parametr 1102.1

- W stanie dostarczonym ustawiona jest następująca minimalna i maksymalna wydajność tłoczenia:

Znamionowa moc grzewcza w kW	Sterowanie prędkością obrotową w stanie wysyłkowym w %	
	Min. wydajność tłoczenia	Maks. wydajność tłoczenia
19	40	70
25	40	85
32	40	100

- Wewnętrzna pompa obiegowa w połączeniu ze sprzęgłem hydraulicznym, zasobnikiem buforowym wody grzewczej i obiegami grzewczymi z mieszaczem jest eksploatowana ze stałą prędkością obrotową.

Dane techniczne pompy obiegowej

Znamionowa moc grzewcza	kW	19	25	32
Pompa obiegowa	Typ	UPM4 15-75	UPM4 15-75	UPM4 15-75
Napięcie znamionowe	V~	230	230	230
Pobór mocy				
– maks.	W	63	63	63
– min.	W	2	2	2
– Stan wysyłkowy	W	27,6	45,8	63,0
Klasa efektywności energetycznej		A	A	A
Indeks efektywności energetycznej (EEI)		≤ 0,20	≤ 0,20	≤ 0,20

Vitodens 111-F, typ B1SF (ciąg dalszy)

Dyspozycyjna wysokość tłoczenia wbudowanej pompy obiegowej

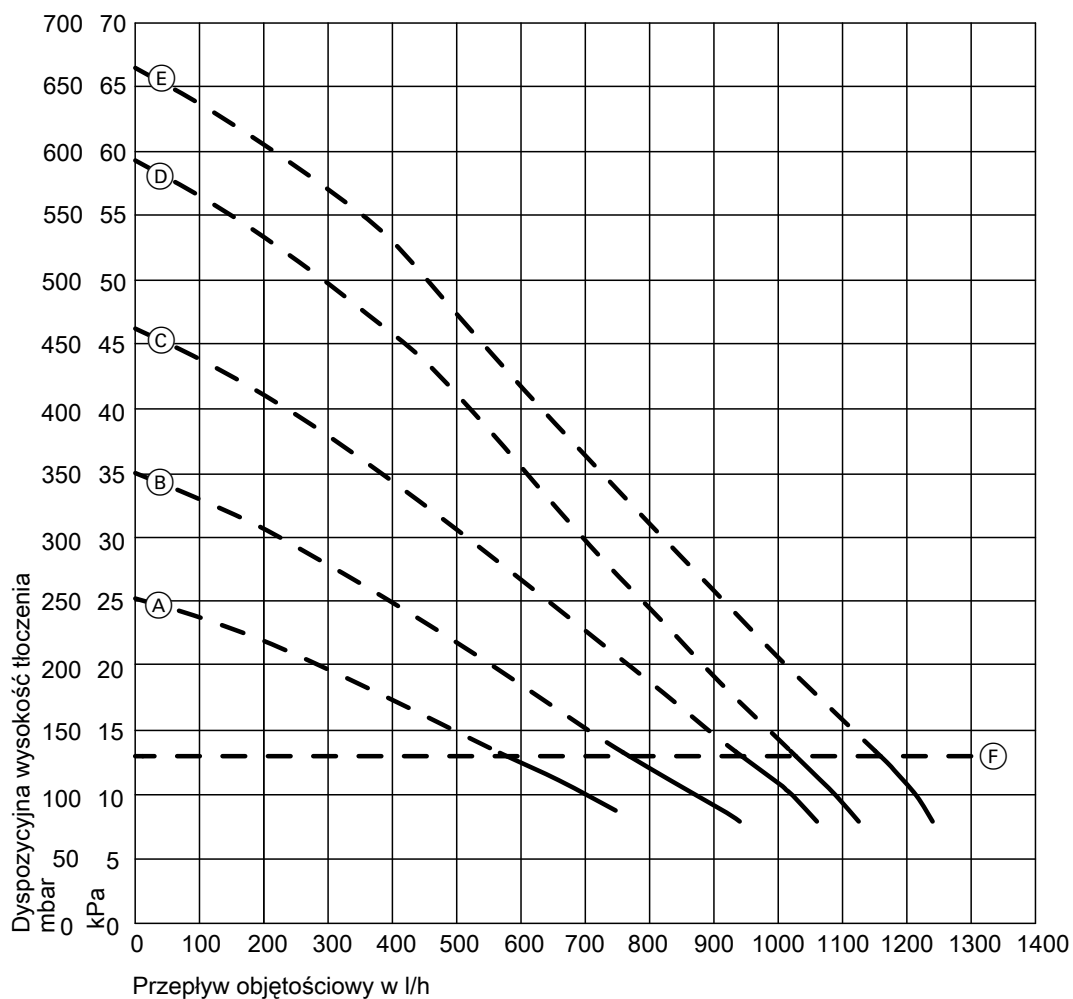

Ⓕ Górna granica zakresu roboczego (wbudowane obejście się otwiera)

Charakterystyka	Wydajność tłoczenia pompy obiegowej
Ⓐ	60%
Ⓑ	70 %
Ⓒ	80 %
Ⓓ	90 %
Ⓔ	100 %

4.1 Opis wyrobu

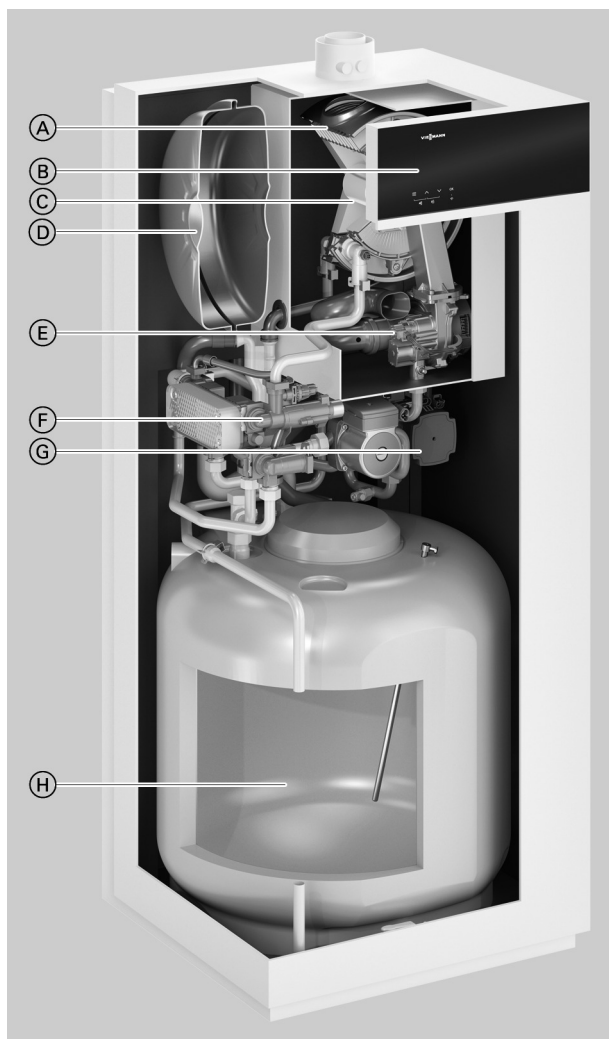

- (A) Powierzchnie grzewcze Inox-Radial ze stali nierdzewnej, gwarantujące wysokie bezpieczeństwo eksploatacji przy dużej trwałości oraz dużą moc grzewczą na minimalnej powierzchni
- (B) Cyfrowy regulator obiegu kotła z czarno-białym wyświetlaczem dotykowym
- (C) Modułowany palnik gazowy MatriX-Plus zapewniający bardzo niską emisję szkodliwych substancji
- (D) Zintegrowane przeponowe ciśnieniowe naczynie wzbiorcze
- (E) Wentylator powietrza do spalania z regulacją obrotów gwarantuje cichą i energooszczędną eksploatację
- (F) Instalacja hydrauliczna
- (G) Wbudowana pompa obiegowa o dużej wydajności z regulacją obrotów
- (H) Pojemnościowy zasobnik ciepłej wody użytkowej

Kompaktowy kocioł Vitodens 111-F łączy zalety Vitodens 100-W z dużym komfortem zaopatrzenia w ciepłą wodę użytkową za pomocą oddzielnego pojemnościowego podgrzewacza cwu.

Dzięki palnikowi gazowemu MatriX-Plus i powierzchni grzewczej Inox-Radial ze stali nierdzewnej Vitodens 111-F gwarantuje najwyższy poziom techniczny w celu zapewnienia maksymalnej wydajności energetycznej oraz długotrwałą, wysoki komfort w zakresie zaopatrzenia w ciepło i ciepłą wodę użytkową. Regulator spalania Lambda Pro oraz pompa obiegowa o wysokiej wydajności z regulacją obrotów zapewniają stałą, wysoką sprawność spalania, niezawodną eksploatację i niskie zużycie prądu.

Wbudowany pojemnościowy zasobnik ciepłej wody użytkowej o pojemności 100 l gwarantuje komfort zaopatrzenia w ciepłą wodę użytkową ze względu na dwukrotnie większy przepływ w stosunku do oddzielnego pojemnościowego podgrzewacza cwu.

Zalecenia dotyczące stosowania

- Montaż w domach jednorodzinnych i szeregowych
- Montaż w nowym budynku (np. gotowe domy i projekty deweloperów): montaż w pomieszczeniach gospodarczych i na poddaszach
- Modernizacja: zamiast gazowych kotłów jednofunkcyjnych, stojących atmosferycznych kotłów gazowych oraz kotłów olejowych/gazowych, montowanych na pojemnościowych podgrzewaczach cwu.
- Zastąpienie kotłów grzewczych w różnych konfiguracjach instalacji grzewczej, także z kilkoma obiegami grzewczymi i ogrzewaniem podłogowym

Zalety w skrócie

- Sezonowa efektywność energetyczna ogrzewania pomieszczeń η_s do 94% (Label A).
- Niska częstotliwość taktowania również przy niewielkim odbiorze ciepła dzięki optymalizacji czasu przerwy i dużemu zakresowi modulacji wynoszącemu do 1:10
- Trwały i wydajny dzięki wymiennikowi ciepła Inox-Radial ze stali nierdzewnej
- Palnik gazowy MatriX-Plus z regulatorem spalania Lambda Pro zapewniający wysoki współczynnik sprawności i niskie wartości emisji.
- Energooszczędna, wysokowydajna pompa obiegowa
- Łatwa obsługa za pomocą regulatora z wyświetlaczem LED i przyciskami dotykowymi
- Możliwość obsługi i serwisowania przez Internet za pośrednictwem interfejsu WLAN dzięki aplikacji Viessmann

Stan wysyłkowy

Gazowy kocioł kondensacyjny z powierzchnią grzewczą Inox-Radial, modułowanym palnikiem gazowym MatriX-Plus na gaz ziemny i płynny wg arkusza roboczego DVGW G260, naczyniem wzbiorczym, pompą obiegową o dużej wydajności z regulacją obrotów oraz wbudowanym zasobnikiem ciepłej wody użytkowej. Całkowicie orurowany i okablowany, gotowy do podłączenia.

Regulator pogodowy lub eksploatacja stałotemperaturowa z wbudowanym interfejsem WLAN.

Kolor obudowy z powłoką z żywicy epoksydowych: biały Vitoppearl.

Vitodens 111-F, typ B1TF (ciąg dalszy)

Wbudowane przeponowe ciśnieniowe naczynie wzbiorcze (12 litrów pojemności).

Przystosowany do eksploatacji na gaz ziemny. Zastosowanie gazu GZ50/GZ41,5 nie wymaga dodatkowych czynności. Zmiany na gaz płynny dokonuje się na regulatorze (zestaw adaptacyjny nie jest konieczny).

Gazowy kocioł kondensacyjny jest przystosowany do pracy z maks. domieszką wodoru do 20% obj.

Wskazówka dotycząca wersji z kilkoma wlotami

Jeśli kilka urządzeń ma być podłączonych do wspólnego systemu spalinowego, potrzebne jest urządzenie do stosowania z **kilkoma wlotami**.

Stosowanie urządzeń z jednym wlotem i trybu mieszanego urządzeń z jednym wlotem oraz z kilkoma wlotami we wspólnym systemie spalinowym jest **niedozwolone**.

Wersja z kilkoma wlotami jest już wyposażona w wewnętrzne zabezpieczenia przepływu powrotnego. W przypadku wersji z kilkoma wlotami dla każdego urządzenia należy **koniecznie** zamówić kolejne zabezpieczenie przepływu zwrotnego do elementu przyłączeniowego kotła. Wersja z kilkoma wlotami nie może być eksploatowana z gazem płynnym.

Wymagane wyposażenie dodatkowe (zaznaczyć w zamówieniu)

Instalacja natynkowa

- Zestaw przyłączeniowy do instalacji natynkowej do góry albo
- Zestaw przyłączeniowy do instalacji natynkowej w lewo lub prawo

Instalacja podtynkowa

- Zestaw przyłączeniowy do instalacji podtynkowej

Certyfikat jakości



Oznaczenie CE zgodne z obowiązującymi dyrektywami WE. Wartości graniczne spełniają wymagania symbolu ochrony środowiska „Błękitny Anioł” wg RAL UZ 61.

4.2 Dane techniczne
Gazowy kocioł grzewczy, typ konstrukcji B i C, kategoria II_{2N3P}

Typ		B1TF		
Zakres znamionowej mocy grzewczej (zgodnie z DIN EN 15502) przy T_v/T_R 50/30°C				
Gaz ziemny	kW	3,2 (5,7 ^{*16}) do 19,0	3,2 (5,7 ^{*16}) do 25,0	3,2 (5,7 ^{*16}) do 32,0
Gaz płynny	kW	3,2 do 19,0	3,2 do 25,0	3,2 do 32,0
przy T_v/T_R 80/60°C				
Gaz ziemny	kW	2,9 (5,2 ^{*16}) do 17,5	2,9 (5,2 ^{*16}) do 23	2,9 (5,2 ^{*16}) do 29,3
Gaz płynny	kW	2,9 do 17,5	2,9 do 23	2,9 do 29,3
Znamionowa moc grzewcza przy podgrzewie ciepłej wody użytkowej				
Gaz ziemny	kW	2,9 (5,2 ^{*16}) do 22,2	2,9 (5,2 ^{*16}) do 28,9	2,9 (5,2 ^{*16}) do 34,2
Gaz płynny	kW	2,9 do 22,2	2,9 do 28,9	2,9 do 34,2
Znamionowe obciążenie cieplne (Q_n)				
Gaz ziemny	kW	3,0 (5,3 ^{*16}) do 17,8	3,0 (5,3 ^{*16}) do 23,4	3,0 (5,3 ^{*16}) do 29,9
Gaz płynny	kW	3,0 (5,3 ^{*16}) do 17,8	3,0 (5,3 ^{*16}) do 23,4	3,0 (5,3 ^{*16}) do 29,9
Znamionowe obciążenie cieplne przy podgrzewie ciepłej wody użytkowej (Q_{nw})				
Gaz ziemny	kW	3,0 (5,3 ^{*16}) do 22,7	3,0 (5,3 ^{*16}) do 29,5	3,0 (5,3 ^{*16}) do 34,9
Gaz płynny	kW	3,0 do 22,7	3,0 do 29,5	3,0 do 34,9
Numer identyfikacyjny produktu		CE-0085DL0217		
Stopień ochrony		IP X4 według EN 60529		
NO_x	Klasa	6	6	6
Ciśnienie na przyłączy gazowym				
Gaz ziemny	mbar	20	20	20
	kPa	2	2	2
Gaz płynny	mbar	50	50	50
	kPa	5	5	5
Maks. dopuszczalne ciśnienie na przyłączy gazowym^{*17}				
Gaz ziemny	mbar	13 do 25	13 do 25	13 do 25
	kPa	1,3 do 2,5	1,3 do 2,5	1,3 do 2,5
Gaz płynny	mbar	25 do 57,5	25 do 57,5	25 do 57,5
	kPa	2,5 do 5,75	2,5 do 5,75	2,5 do 5,75
Napięcie znamionowe		230		
Częstotliwość znamionowa		50		
Bezpiecznik urządzenia		A		
Bezpiecznik wstępny (sieć)		A		
Moduł komunikacyjny (zamontowany)				
Zakres częstotliwości sieci Wi-Fi		2400 do 2483,5		
Maks. moc nadawcza		20		
Zakres częstotliwości sygnału radiowego Low-Power		2400 do 2483,5		
Maks. moc nadawcza		10		
Napięcie zasilania		24		
Pobór mocy elektrycznej		4		
Poziom mocy akustycznej (dane zgodnie z normą EN ISO 15036-1)				
– Przy obciążeniu częściowym		38,4	38,4	38,4
– Przy znamionowej mocy grzewczej (podgrzew ciepłej wody użytkowej)		52,1	52,5	53,6
Pobór mocy elektrycznej (w stanie fabrycznym)		50,5	77,8	109,7
Dopuszczalna temperatura otoczenia – Podczas eksploatacji		Zabezpieczone przed wpływem niskich temperatur, suche i ogrzewane pomieszczenie		
– Podczas magazynowania i transportu		od -5 do +60		
Ustawienie elektronicznego czujnika temperatury (TN)		91		

^{*16} Urządzenia do zastosowania z kilkoma wlotami typu B1TF-[kW]-M

^{*17} Jeżeli ciśnienie na przyłączy gazowym przekracza maks. dopuszczalne wartości, należy zastosować oddzielny regulator ciśnienia gazu umieszczony przed instalacją gazową.

Vitodens 111-F, typ B1TF (ciąg dalszy)

Gazowy kocioł grzewczy, typ konstrukcji B i C, kategoria II_{2N3P}

Typ		B1TF		
Zakres znamionowej mocy grzewczej (zgodne z DIN EN 15502) przy T_V/T_R 50/30°C				
Gaz ziemny	kW	3,2 (5,7 ^{*16}) do 19,0	3,2 (5,7 ^{*16}) do 25,0	3,2 (5,7 ^{*16}) do 32,0
Gaz płynny	kW	3,2 do 19,0	3,2 do 25,0	3,2 do 32,0
przy T_V/T_R 80/60°C				
Gaz ziemny	kW	2,9 (5,2 ^{*16}) do 17,5	2,9 (5,2 ^{*16}) do 23	2,9 (5,2 ^{*16}) do 29,3
Gaz płynny	kW	2,9 do 17,5	2,9 do 23	2,9 do 29,3
Ustawienie elektronicznego ograniczenia temperatury		110		
Ustawienie elektronicznego ogranicznika temperatury spalin		110		
Masa				
Bez wody grzewczej i wody użytkowej	kg	121,5	121,5	121,5
Pojemność wodna (bez przeponowego ciśnieniowego naczynia wzbiorczego)				
	l	3,0	3,0	3,0
Maks. temperatura na zasilaniu				
	°C	82	82	82
Maks. przepływ objętościowy wody obiegowej (wartość graniczna przy zastosowaniu sprzęgła hydraulicznego)		Patrz wykresy dyspozycyjnej wysokości tłoczenia		
Nominalny przepływ objętościowy wody obiegowej Przy $T_V/T_R = 80/60^\circ\text{C}$		752	988	1259
Naczynie wzbiorcze				
Pojemność	l	12	12	12
Ciśnienie wstępne	bar	0,75	0,75	0,75
	kPa	75	75	75
Dop. ciśnienie robocze	bar	3	3	3
	MPa	0,3	0,3	0,3
Przyłącza (z wyposażeniem dodatkowym)				
Zasilanie z kotła i powrót do kotła	R	¾	¾	¾
Zasilanie i powrót instalacji solarnej	R/ Ø mm	¾/22	¾/22	¾/22
Zimna i ciepła woda użytkowa	R	½	½	½
Cyrkulacja cwu	R	½	½	½
Wymiary				
Długość	mm	595	595	595
Szerokość	mm	600	600	600
Wysokość	mm	1400	1400	1400
Przyłącze gazowe (z wyposażeniem dodatkowym)		R ¾	¾	¾
Pojemnościowy zasobnik ciepłej wody użytkowej				
Pojemność	l	100	100	100
Dop. ciśnienie robocze (po stronie ciepłej wody użytkowej)	bar	10	10	10
	MPa	1	1	1
Wydajność stała ciepłej wody użytkowej	kW	19,7	26,5	34,9
Przy podgrzewie ciepłej wody użytkowej z 10 do 45°C	l/h	484,8	646,8	857,0
Współczynnik wydajności N_L^{*18}		1,4	2,1	2,6
Wydajność na wyjściu ciepłej wody użytkowej	l/10 min	163,7	196,2	215,5
Przy podgrzewie ciepłej wody użytkowej z 10 do 45°C				
Nominalny przepływ ciepłej wody użytkowej	l/h	20,26	23,84	25,87
Maks. temperatura ciepłej wody użytkowej	°C	60	60	60

*16 Urządzenia do zastosowania z kilkoma wlotami typu B1TF-[kW]-M

*18 Przy średniej temperaturze wody w kotle 70°C i temperaturze na ładowaniu pojemnościowego zasobnika cwu $T_{zasob.} = 60^\circ\text{C}$.

Współczynnik wydajności ciepłej wody użytkowej N_L zmienia się wraz z temperaturą na ładowaniu pojemnościowego zasobnika cwu $T_{podgrz.}$

Wskaźniki: $T_{zasob.} = 60^\circ\text{C} \rightarrow 1,0 \times N_L$ $T_{zasob.} = 55^\circ\text{C} \rightarrow 0,75 \times N_L$ $T_{zasob.} = 50^\circ\text{C} \rightarrow 0,55 \times N_L$ $T_{zasob.} = 45^\circ\text{C} \rightarrow 0,3 \times N_L$.

Vitodens 111-F, typ B1TF (ciąg dalszy)

Gazowy kocioł grzewczy, typ konstrukcji B i C, kategoria II_{2N3P}

Typ		B1TF		
Zakres znamionowej mocy grzewczej (zgodne z DIN EN 15502) przy T_v/T_R 50/30°C				
Gaz ziemny	kW	3,2 (5,7 ^{*16}) do 19,0	3,2 (5,7 ^{*16}) do 25,0	3,2 (5,7 ^{*16}) do 32,0
Gaz płynny	kW	3,2 do 19,0	3,2 do 25,0	3,2 do 32,0
przy T_v/T_R 80/60°C				
Gaz ziemny	kW	2,9 (5,2 ^{*16}) do 17,5	2,9 (5,2 ^{*16}) do 23	2,9 (5,2 ^{*16}) do 29,3
Gaz płynny	kW	2,9 do 17,5	2,9 do 23	2,9 do 29,3
Parametry przyłącza gazowego w odniesieniu do maks. obciążenia i 1013 mbar/15°C				
Gaz ziemny E/G20/GZ50	m ³ /h	2,4	3,12	3,69
Gaz ziemny Lw/GZ41,5/GZ7	m ³ /h	2,79	3,63	4,29
Gaz płynny P/G31	kg/h	1,76	2,29	2,71
Parametry spalin^{*19}				
Temperatura (przy temp. wody na powrocie wyn. 30°C)				
– Przy znamionowej mocy grzewczej	°C	41	46	59
– Przy obciążeniu częściowym	°C	38	38	38
Temperatura (przy temperaturze wody na powrocie wynoszącej 60°C)	°C	65	67	72
Temp. przegrzania spalin	°C	120	120	120
Masowe natężenie przepływu (przy podgrzewie ciepłej wody użytkowej)				
Gaz ziemny				
– Przy maksymalnej mocy grzewczej	kg/h	41	53,3	62,1
– Przy obciążeniu częściowym	kg/h	5,6 (9,8)	5,6 (9,8)	5,6 (9,8)
Gaz płynny				
– Przy maksymalnej mocy grzewczej	kg/h	40,9	53,2	61,1
– Przy obciążeniu częściowym	kg/h	5,1	5,1	5,1
Ciśnienie dyspozycyjne tłoczenia	Pa	181	323	474
	mbar	1,81	3,23	4,74
Ciśnienie dyspozycyjne tłoczenia dla rodzaju C₍₁₀₎ (na złączu do systemu rur zbiorczych)	Pa	25	25	25
Maksymalna dopuszczalna różnica ciśnienia między wylotem spalin a wlotem powietrza w temp. C ₍₁₀₎ ^{*20}	Pa	-200	-200	-200
Maks. ilość kondensatu Wg DWA-A 251	l/h	97	91	80
Przyłącze kondensatu (tulejka przewodu)	Ø mm	20 do 24	20 do 24	20 do 24
Przyłącze spalinowe	Ø mm	60	60	60
Przewód powietrza dolotowego	Ø mm	100	100	100
Sprawność znormalizowana przy $T_v/T_R = 40/30°C$	%	Do 98 (H _s)		
Klasa efektywności energetycznej				
– Ogrzewanie		A	A	A
– Podgrzew ciepłej wody użytkowej, profil poboru wody XL		A	A	A

Wskazówka

Parametry przyłączy służą wyłącznie do celów opracowania dokumentacji (np. wniosek o dostawę gazu) lub do przybliżonej, uzupełniającej kontroli poprawności działania urządzenia. Ze względu na ustawienie fabryczne nie wolno zmieniać wartości ciśnienia gazu na odbiegające od w/w danych. Odniesienie: 15°C, 1013 mbar (101,3 kPa).

^{*16} Urządzenia do zastosowania z kilkoma wlotami typu B1TF-[kW]-M

^{*19} Projektowe wartości obliczeniowe instalacji spalinowej wg normy EN 13384. Temperatury spalin jako zmierzone wartości brutto przy temperaturze powietrza do spalania wynoszącej 20 C. Temperatura spalin przy temperaturze wody na powrocie wynoszącej 30 C jest miarodajna dla projektowania instalacji spalinowej. Temperatura spalin przy temperaturze wody na powrocie wynoszącej 60 C służy do określenia zakresu stosowania przewodów spalinowych przy maksymalnych dopuszczalnych temperaturach roboczych.

^{*20} Urządzenia z kilkoma wlotami, typ B1TF-M (z kilkoma wlotami)

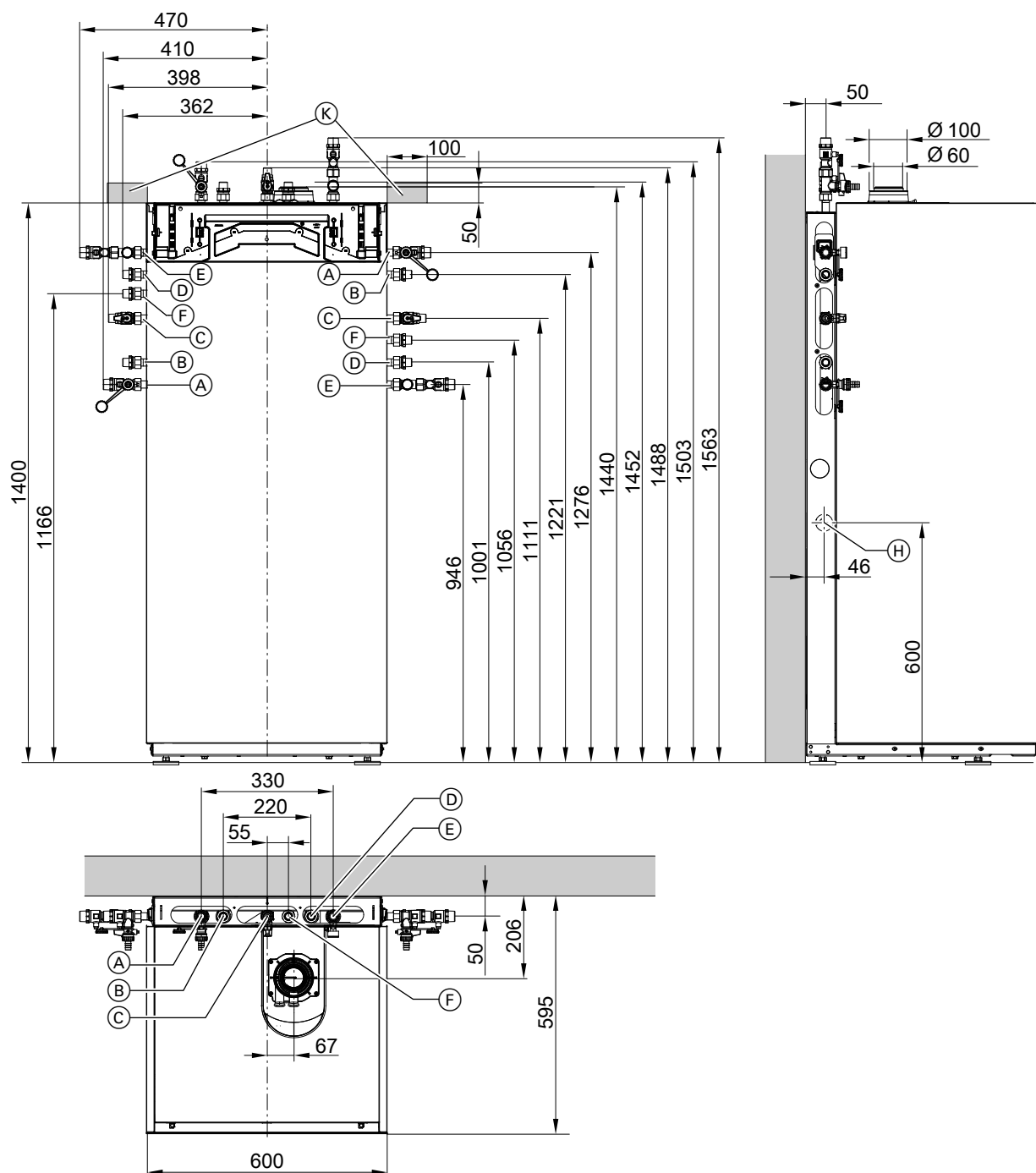

- (A) Zasilanie instalacji grzewczej R $\frac{3}{4}$
- (B) Ciepła woda użytkowa R $\frac{1}{2}$
- (C) Przyłącze gazowe R $\frac{1}{2}$
- (D) Zimna woda użytkowa R $\frac{1}{2}$
- (E) Powrót z instalacji grzewczej R $\frac{3}{4}$
- (F) Cyrkulacja ciepłej wody użytkowej R $\frac{1}{2}$ (oddzielne wyposażenie dodatkowe)

- (H) Boczne odprowadzanie kondensatu
- (K) Obszar na przewody elektryczne (elektryczne gniazdo przyłączeniowe w instalacji inwestora)

Wskazówka

Dzięki stopom regulacyjnym wszystkie wymiary wysokości mają tolerancję +15 mm.

Pompa obiegu grzewczego z regulowaną prędkością obrotową w kotle Vitodens 111-F

Wbudowana pompa obiegowa to wysoce wydajna pompa charakteryzująca się w dużym stopniu zredukowanym poborem prądu w porównaniu z powszechnie dostępnymi pompami.

Prędkość obrotowa pompy, a w konsekwencji i wydajność regulowana jest w zależności od temperatury zewnętrznej i cykli łączeniowych eksploatacji grzewczej lub zredukowanej. Regulator poprzez sygnał PWM przesyła aktualną zalecaną prędkość obrotową do pompy obiegowej.

Vitodens 111-F, typ B1TF (ciąg dalszy)

W celu dostosowania istniejącej instalacji grzewczej w parametrach regulatora można ustawić min. i maks. prędkość obrotową oraz prędkość obrotową przy eksploatacji ze zredukowaną temperaturą pomieszczenia.

Ustawienia (%) w grupie obiegu grzewczego 1:

- Min. prędkość obrotowa: parametr 1102.0
- Maks. prędkość obrotowa: parametr 1102.1
- W stanie dostarczonym ustawiona jest następująca minimalna i maksymalna wydajność tłoczenia:

Znamionowa moc grzewcza w kW	Sterowanie prędkością obrotową w stanie wysyłkowym w %	
	Min. wydajność tłoczenia	Maks. wydajność tłoczenia
19	40	70
25	40	85
32	40	100

- Wewnętrzna pompa obiegowa w połączeniu ze sprzęgłem hydraulicznym, zasobnikiem buforowym wody grzewczej i obiegami grzewczymi z mieszaczem jest eksploatowana ze stałą prędkością obrotową.

Dane techniczne pompy obiegowej

Znamionowa moc grzewcza	kW	19	25	32
Pompa obiegowa	Typ	UPM4 15-75	UPM4 15-75	UPM4 15-75
Napięcie znamionowe	V~	230	230	230
Pobór mocy				
– maks.	W	63	63	63
– min.	W	2	2	2
– Stan wysyłkowy	W	27,6	45,8	63,0
Klasa efektywności energetycznej		A	A	A
Indeks efektywności energetycznej (EEI)		≤ 0,20	≤ 0,20	≤ 0,20

Vitodens 111-F, typ B1TF (ciąg dalszy)

Dyspozycyjna wysokość tłoczenia wbudowanej pompy obiegowej

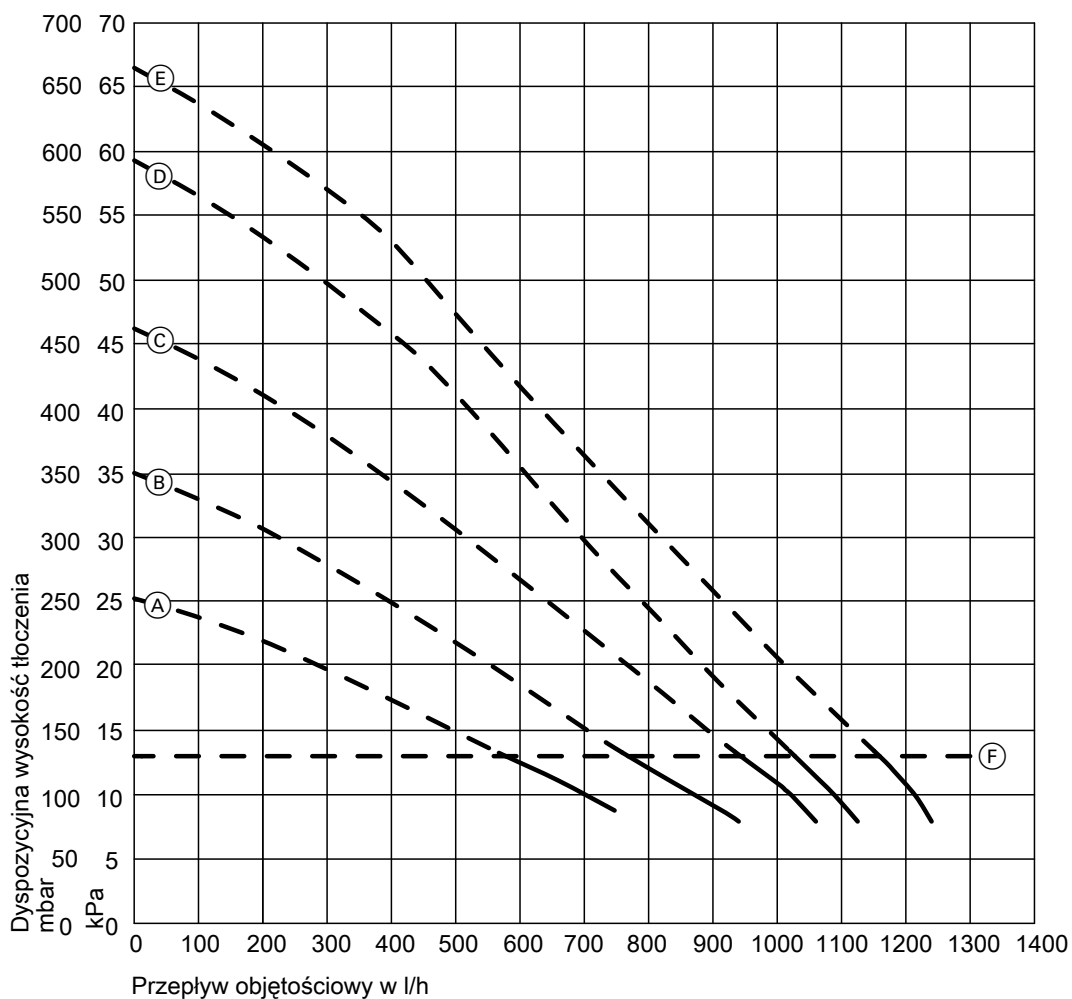

Ⓕ Górna granica zakresu roboczego (wbudowane obejście się otwiera)

Charakterystyka	Wydajność tłoczenia pompy obiegowej
Ⓐ	60%
Ⓑ	70 %
Ⓒ	80 %
Ⓓ	90 %
Ⓔ	100 %

5.1 Opis wyrobu

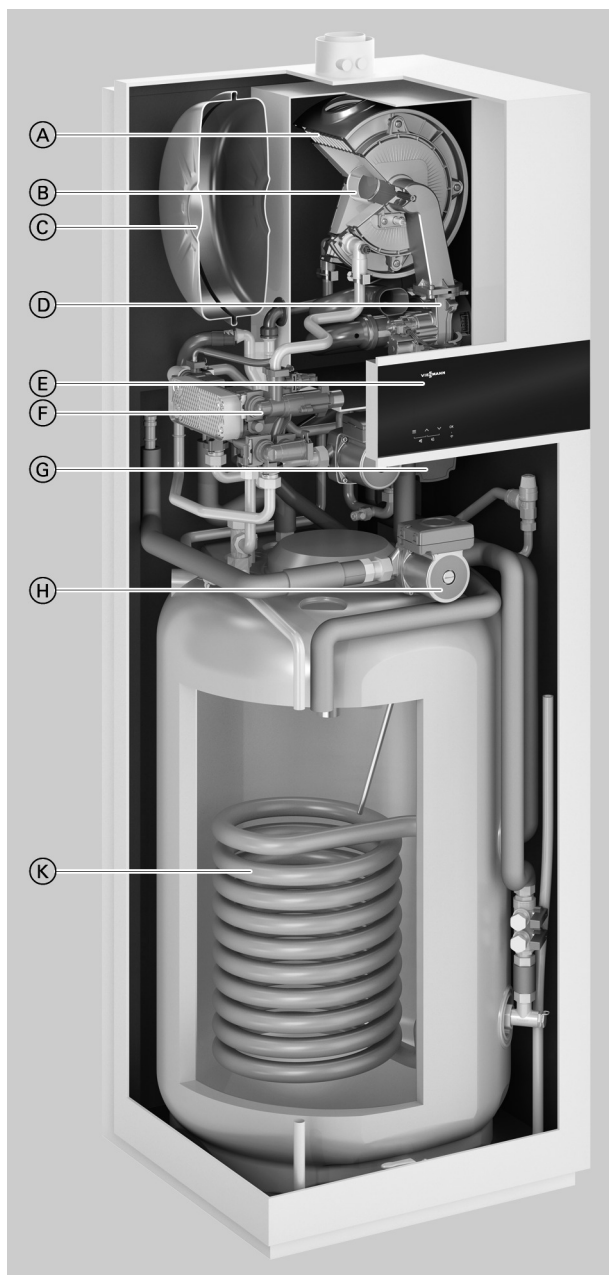

- Ⓐ Powierzchnie grzewcze Inox-Radial ze stali nierdzewnej, gwarantujące wysokie bezpieczeństwo eksploatacji przy dużej trwałości oraz dużą moc grzewczą na minimalnej powierzchni
- Ⓑ Modułowy palnik gazowy Matrix-Plus zapewniający bardzo niską emisję szkodliwych substancji
- Ⓒ Zintegrowane przeponowe ciśnieniowe naczynie wzbiorcze
- Ⓓ Wentylator powietrza do spalania z regulacją obrotów gwarantuje cichą i energooszczędną eksploatację
- Ⓔ Cyfrowy regulator obiegu kotła z czarno-białym wyświetlaczem dotykowym
- Ⓕ Instalacja hydrauliczna
- Ⓖ Wbudowana pompa obiegowa o dużej wydajności z regulacją obrotów
- Ⓗ Wbudowana pompa obiegu solarnego o dużej wydajności z regulacją obrotów
- Ⓚ Dwusystemowy pojemnościowy podgrzewacz ciepłej wody użytkowej

Gazowy kompaktowy kocioł kondensacyjny Vitodens 141-F jest ustawiony fabrycznie na bezpośrednie podłączenie do instalacji solarnej. Wbudowany jest już moduł regulatora systemów solarnych ze sterowaniem poprzez regulator Vitodens 141-F

Dzięki palnikowi gazowemu Matrix-Plus i powierzchni grzewczej Inox-Radial ze stali nierdzewnej Vitodens 141-F gwarantuje najwyższy poziom techniczny w celu zapewnienia maksymalnej wydajności energetycznej oraz długotrwałą, wysoki komfort w zakresie zaopatrzenia w ciepło i ciepłą wodę użytkową. Regulator spalania Lambda Pro oraz pompa obiegowa o wysokiej wydajności z regulacją obrotów zapewniają stałą, wysoką sprawność spalania, niezawodną eksploatację i niskie zużycie prądu.

Wbudowany dwusystemowy pojemnościowy podgrzewacz cwu o pojemności 170 l do podłączenia instalacji solarnej przekonuje wysokim stopniem pokrycia zapotrzebowania na energię przez system solarny, przekraczającym 50%. Uzyskuje się to dzięki dużej pojemności i automatycznemu ograniczeniu dogrzewu.

Zalecenia dotyczące stosowania

- Montaż w domach jednorodzinnych i szeregowych
- Montaż w nowym budynku (np. gotowe domy i projekty deweloperów): montaż w pomieszczeniach gospodarczych

Zalety w skrócie

- Sezonowa efektywność energetyczna ogrzewania pomieszczeń η_s do 93% (Label A).
- Niska częstotliwość taktowania również przy niewielkim odbiorze ciepła dzięki optymalizacji czasu przerwy i dużemu zakresowi modulacji wynoszącemu do 1:10
- Trwały i wydajny dzięki wymiennikowi ciepła Inox-Radial ze stali nierdzewnej
- Palnik gazowy Matrix-Plus z regulatorem spalania Lambda Pro zapewniający wysoki współczynnik sprawności i niskie wartości emisji
- Energooszczędne, wysokowydajne pompy obiegowe obiegu grzewczego i solarnego

Vitodens 141-F (ciąg dalszy)

- Czarno-biały wyświetlacz 7-segmentowy, z asystentem uruchamiania oraz możliwością obsługi za pomocą mobilnego urządzenia końcowego
- Możliwość obsługi i serwisowania przez Internet za pośrednictwem interfejsu WLAN dzięki aplikacji Viessmann
- Wbudowany zawór bezpieczeństwa po stronie solarnej i zbiornik czynnika solarne
- Stopień pokrycia zapotrzebowania na podgrzew ciepłej wody użytkowej przez systemy solarne > 50%

Stan wysyłkowy

Gazowy kocioł kondensacyjny z powierzchnią grzewczą Inox-Radial, modulowanym palnikiem gazowym MatriX-Plus na gaz ziemny i płynny wg arkusza roboczego DVGW G260, naczyniem wzbiorczym, pompami obiegowymi o wysokiej wydajności z regulacją obrotów do obiegu grzewczego i obiegu solarne, zbiornikiem czynnika solarne, zaworem bezpieczeństwa po stronie solarnej i wbudowanym, dwusystemowym pojemnościowym podgrzewaczem ciepłej wody użytkowej.

Regulator pogodowy lub eksploatacja stałotemperaturowa z wbudowanym interfejsem WLAN i modułem regulatora systemów solarne.

Całkowicie orurowany i okablowany, gotowy do podłączenia.

Kolor obudowy z powłoką z żywicy epoksydowych: biały Vitopearl.

Przystosowany do eksploatacji na gaz ziemny. Zastosowanie gazu GZ50/GZ41,5 nie wymaga dodatkowych czynności. Zmiany na gaz płynny dokonuje się na regulatorze (zestaw adaptacyjny nie jest konieczny).

Gazowy kocioł kondensacyjny jest przystosowany do pracy z maks. domieszką wodoru do 20% obj.

Wskazówka

*Montaż Vitodens 141-F w urządzeniu do zastosowania z kilkoma wlotami jest **niedozwolony**.*

Wymagane wyposażenie dodatkowe (zaznaczyć w zamówieniu)

Instalacja natynkowa

- Zestaw przyłączeniowy do instalacji natynkowej do góry albo
- Zestaw przyłączeniowy do instalacji natynkowej w lewo lub prawo albo

Instalacja podtynkowa

- Zestaw przyłączeniowy do instalacji podtynkowej

Certyfikat jakości

CE Oznaczenie CE zgodne z obowiązującymi dyrektywami WE

Wartości graniczne spełniają wymagania symbolu ochrony środowiska „Błękitny Anioł” wg RAL UZ 61.

5.2 Dane techniczne

Gazowy kocioł grzewczy, typ konstrukcji B i C, kategoria II _{2N3P}		B1UF		
Typ		B1UF		
Zakres znamionowej mocy grzewczej (dane zgodne z EN 15502)				
T _v /T _R = 50/30°C				
Gaz ziemny	kW	3,2 do 11,0	3,2 do 19,0	3,2 do 25,0
Gaz płynny P/G31 P/G31	kW	3,2 do 11,0	3,2 do 19,0	3,2 do 25,0
T _v /T _R = 80/60°C				
Gaz ziemny	kW	2,9 do 10,1	2,9 do 17,5	2,9 do 23,0
Gaz płynny P/G31 P/G31	kW	2,9 do 10,1	2,9 do 17,5	2,9 do 23,0
Znamionowa moc grzewcza przy podgrzewie ciepłej wody użytkowej				
Gaz ziemny	kW	2,9 do 17,7	2,9 do 22,2	2,9 do 28,9
Gaz płynny P/G31 P/G31	kW	2,9 do 17,7	2,9 do 22,2	2,9 do 28,9
Znamionowe obciążenie cieplne (Q_n)				
Gaz ziemny	kW	3,0 do 10,3	3,0 do 17,8	3 do 23,4
Gaz płynny P/G31	kW	3,0 do 10,3	3,0 do 17,8	3,0 do 23,4
Znamionowe obciążenie cieplne przy podgrzewie ciepłej wody użytkowej (Q_{nw})				
Gaz ziemny	kW	3,0 do 18,1	3,0 do 22,7	3,0 do 29,5
Gaz płynny P/G31	kW	3,0 do 18,1	3,0 do 22,7	3,0 do 29,5
Numer identyfikacyjny produktu		CE-0085DL0217		
Stopień ochrony wg normy EN 60529		IP X4 według EN 60529		
Ciśnienie na przyłączy gazowym				
Gaz ziemny	mbar	20	20	20
	kPa	2	2	2
Gaz płynny P/G31	mbar	50	50	50
	kPa	5	5	5
Maks. dopuszczalne ciśnienie na przyłączy gazowym^{*21}				
Gaz ziemny	mbar	13 do 25	13 do 25	13 do 25
	kPa	1,3 do 2,5	1,3 do 2,5	1,3 do 2,5
Gaz płynny P/G31	mbar	25 do 57,5	25 do 57,5	25 do 57,5
	kPa	2,5 do 5,75	2,5 do 5,75	2,5 do 5,75
Poziom mocy akustycznej (dane zgodnie z normą EN ISO 15036-1)				
– Przy obciążeniu częściowym	dB(A)	35,4	35,4	35,4
– Przy znamionowej mocy grzewczej (podgrzew ciepłej wody użytkowej)	dB(A)	44,6	52,1	49,2
Pobór mocy elektrycznej (w stanie dostarczonym)		W	40	53
Napięcie znamionowe		V	230	
Częstotliwość znamionowa		Hz	50	
Bezpiecznik urządzenia		A	4	
Bezpiecznik wstępny (sieć)		A	16	
Moduł komunikacyjny (zamontowany)				
Zakres częstotliwości sieci Wi-Fi		MHz	2400 do 2483,5	
Maks. moc nadawcza		dBm	20	
Zakres częstotliwości sygnału radiowego Low-Power		MHz	2400 do 2483,5	
Maks. moc nadawcza		dBm	10	
Napięcie zasilania		V DC	24	
Pobór mocy elektrycznej		W	4	
Dopuszczalna temperatura otoczenia				
– Podczas eksploatacji		Zabezpieczone przed wpływem niskich temperatur, suche i ogrzewane pomieszczenie		
– Podczas magazynowania i transportu		°C	od -5 do +60	
Ustawienie elektronicznego czujnika temperatury (TN)		°C	91	
Ustawienie ogranicznika temperatury (stałe)		°C	110	
Ustawienie ogranicznika temperatury spalin (stałe)		°C	110	
Masa				
Bez wody grzewczej i wody użytkowej		kg	165,5	165,5
Pojemność wodna (bez przeponowego ciśnieniowego naczynia wzbiorczego)		l	3,0	3,0
Pojemność obiegu solarnego		l	10	10
Maks. temperatura na zasilaniu		°C	82	82
Maks. przepływ objętościowy (wartość graniczna przy zastosowaniu sprzęgła hydraulicznego)		l/h	Patrz wykres dyspozycyjnej wysokości tłoczenia	

^{*21} Jeżeli ciśnienie na przyłączy gazowym przekracza maks. dopuszczalne wartości, należy zastosować oddzielny regulator ciśnienia gazu umieszczony przed instalacją gazową.

Vitodens 141-F (ciąg dalszy)

Gazowy kocioł grzewczy, typ konstrukcji B i C, kategoria II _{2N3P}		B1UF		
Typ				
Zakres znamionowej mocy grzewczej (dane zgodne z EN 15502)				
T _V /T _R = 50/30°C				
Gaz ziemny	kW	3,2 do 11,0	3,2 do 19,0	3,2 do 25,0
Gaz płynny P/G31 P/G31	kW	3,2 do 11,0	3,2 do 19,0	3,2 do 25,0
T _V /T _R = 80/60°C				
Gaz ziemny	kW	2,9 do 10,1	2,9 do 17,5	2,9 do 23,0
Gaz płynny P/G31 P/G31	kW	2,9 do 10,1	2,9 do 17,5	2,9 do 23,0
Nominalny przepływ objętościowy wody obiegowej	l/h	434	752	988
Przy T _V /T _R = 80/60°C				
Naczynie wzbiorcze				
Pojemność	l	12	12	12
Ciśnienie wstępne	bar	0,75	0,75	0,75
	kPa	75	75	75
Dop. ciśnienie robocze				
– Obieg grzewczy	bar	3	3	3
	MPa	0,3	0,3	0,3
– Obieg solarny	bar	6	6	6
	MPa	0,6	0,6	0,6
Przyłącza (z wyposażeniem dodatkowym)				
Zasilanie z kotła i powrót do kotła	R	¾	¾	¾
Zasilanie i powrót instalacji solarnej	R/Ø mm	¾/22	¾/22	¾/22
Zimna i ciepła woda użytkowa	R	½	½	½
Cyrkulacja cwu	R	½	½	½
Wymiary				
Długość	mm	595	595	595
Szerokość	mm	600	600	600
Wysokość	mm	1800	1800	1800
Przyłącze gazowe (z wyposażeniem dodatkowym)	R	¾	¾	¾
Pojemnościowy podgrzewacz cwu				
Pojemność całkowita	l	170	170	170
Pojemność obiegu solarnego	l	82	82	82
Dop. ciśnienie robocze (po stronie ciepłej wody użytkowej)	bar	10	10	10
	MPa	1	1	1
Wydajność stała ciepłej wody użytkowej	kW	17,48	21,70	26,5
Przy podgrzewie ciepłej wody użytkowej z 10 do 45°C	l/h	425,4	529,2	655,2
Współczynnik wydajności N _L ^{*22}		1,2	1,5	2,1
Wydajność na wyjściu ciepłej wody użytkowej	l/10 min	153,0	168,4	196,2
Przy podgrzewie ciepłej wody użytkowej z 10 do 45°C				
Parametry przyłącza gazowego				
w odniesieniu do maks. obciążenia i 1013 mbar/15°C				
Gaz ziemny E/G20/GZ50	m ³ /h	1,92	2,40	3,12
Gaz ziemny Lw/GZ41,5/GZ27	m ³ /h	2,23	2,79	3,63
Gaz płynny P/G31	kg/h	1,41	1,76	2,29
Parametry spalin^{*23}				
Temperatura (przy temp. wody na powrocie wyn. 30°C)				
– Przy znamionowej mocy grzewczej	°C	39	41	46
– Przy obciążeniu częściowym	°C	38	38	38
Temperatura (przy temperaturze wody na powrocie wynoszącej 60°C)	°C	64	65	67
Temp. przegrzania spalin	°C	120	120	120
Masowe natężenie przepływu				
Gaz ziemny				
– Przy znamionowej mocy grzewczej	kg/h	32,2	41	53,3
– Przy obciążeniu częściowym	kg/h	5,6	5,6	5,6

^{*22} Przy średniej temperaturze wody w kotle wynoszącej 70°C i temperaturze na ładowaniu pojemnościowego podgrzewacza cwu T_{podgrz.} = 60°C.

Współczynnik wydajności ciepłej wody użytkowej N_L zmienia się wraz z temperaturą na ładowaniu pojemnościowego podgrzewacza cwu T_{podgrz.}

Wytyczne: T_{podgrz.} = 60°C → 1,0 × N_L T_{podgrz.} = 55°C → 0,75 × N_L T_{podgrz.} = 50°C → 0,55 × N_L T_{podgrz.} = 45°C → 0,3 × N_L.

^{*23} Projektowe wartości obliczeniowe instalacji spalinowej wg normy EN 13384.

Temperatury spalin jako zmierzone wartości brutto przy temperaturze powietrza do spalania wynoszącej 20 °C.

Temperatura spalin przy temperaturze wody na powrocie wynoszącej 30 °C jest miarodajna do projektowania instalacji odprowadzania spalin.

Temperatura spalin przy temperaturze wody na powrocie wynoszącej 60 °C służy do określenia zakresu stosowania przewodów spalinowych przy maksymalnych dopuszczalnych temperaturach roboczych.

Vitodens 141-F (ciąg dalszy)

Gazowy kocioł grzewczy, typ konstrukcji B i C, kategoria II _{2N3P}		B1UF		
Typ				
Zakres znamionowej mocy grzewczej (dane zgodne z EN 15502)				
T _v /T _R = 50/30°C				
Gaz ziemny	kW	3,2 do 11,0	3,2 do 19,0	3,2 do 25,0
Gaz płynny P/G31 P/G31	kW	3,2 do 11,0	3,2 do 19,0	3,2 do 25,0
T _v /T _R = 80/60°C				
Gaz ziemny	kW	2,9 do 10,1	2,9 do 17,5	2,9 do 23,0
Gaz płynny P/G31 P/G31	kW	2,9 do 10,1	2,9 do 17,5	2,9 do 23,0
Gaz płynny P/G31				
– Przy znamionowej mocy grzewczej	kg/h	31,7	40,9	53,2
– Przy obciążeniu częściowym	kg/h	5,1	5,1	5,1
Ciśnienie dyspozycyjne tłoczenia				
	Pa	116	181	323
	mbar	1,16	1,81	3,23
Maks. ilość kondensatu	l/h	2,5	3,2	4,1
Wg DWA-A 251				
Przyłącze kondensatu (tulejka przewodu)	Ø mm	20 do 24	20 do 24	20 do 24
Przyłącze spalinowe	Ø mm	60	60	60
Przewód powietrza dolotowego	Ø mm	100	100	100
Sprawność znormalizowana przy				
T _v /T _R = 40/30°C	%	Do 98 (H _s)		
Klasa efektywności energetycznej				
– Ogrzewanie		A	A	A
– Podgrzew ciepłej wody użytkowej, profil poboru wody XL		A	A	A

Wskazówka

Parametry przyłączy służą wyłącznie do celów opracowania dokumentacji (np. wniosek o dostawę gazu) lub do przybliżonej, uzupełniającej kontroli poprawności działania urządzenia. Ze względu na ustawienie fabryczne nie wolno zmieniać wartości ciśnienia gazu na odbiegające od w/w danych. Odniesienie: 15°C, 1013 mbar (101,3 kPa).

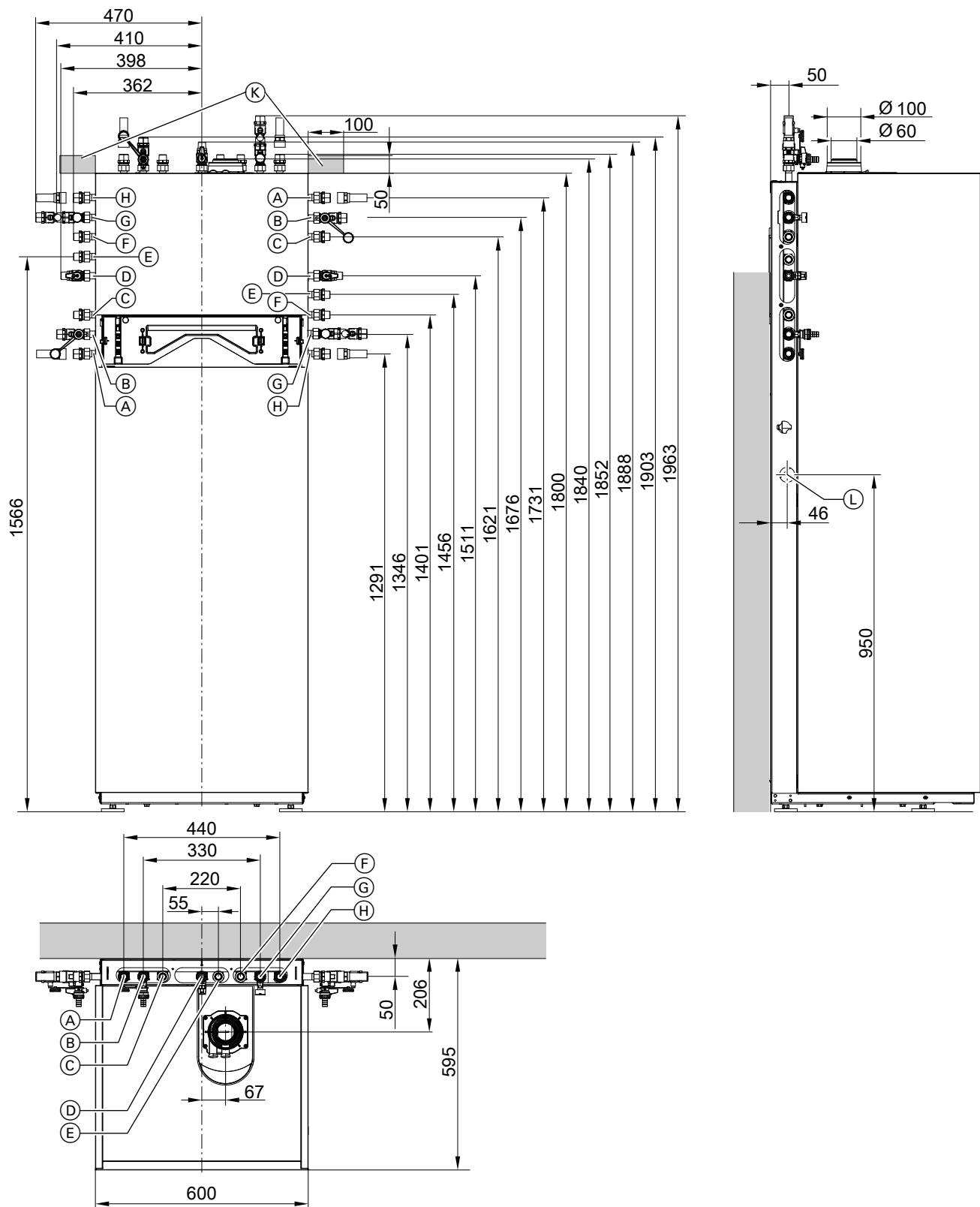

- (A) Powrót do instalacji solarnej R $\frac{3}{4}$
- (B) Zasilanie instalacji grzewczej R $\frac{3}{4}$
- (C) Ciepła woda użytkowa R $\frac{1}{2}$
- (D) Przyłącze gazowe R $\frac{1}{2}$
- (E) Cyrkulacja cwu R $\frac{1}{2}$ (oddzielne wyposażenie dodatkowe)
- (F) Zimna woda użytkowa R $\frac{1}{2}$
- (G) Powrót z instalacji grzewczej R $\frac{3}{4}$

- (H) Zasilanie z instalacji solarnej R $\frac{3}{4}$
- (K) Obszar na elektryczne przewody (elektryczne gniazdo przyłączeniowe w instalacji inwestora)
- (L) Boczne odprowadzanie kondensatu

Vitodens 141-F (ciąg dalszy)

Wskazówka

Dzięki stopom regulacyjnym wszystkie wymiary wysokości mają tolerancję +15 mm.

Pompa obiegu grzewczego z regulowaną prędkością obrotową w kotle Vitodens 141-F

Wbudowana pompa obiegowa to wysoce wydajna pompa charakteryzująca się w dużym stopniu zredukowanym poborem prądu w porównaniu z powszechnie dostępnymi pompami.

Prędkość obrotowa pompy, a w konsekwencji i wydajność regulowana jest w zależności od temperatury zewnętrznej i cykli łączeniowych eksploatacji grzewczej lub zredukowanej. Regulator poprzez sygnał PWM przesyła aktualną zalecaną prędkość obrotową do pompy obiegowej.

W celu dostosowania istniejącej instalacji grzewczej w parametrach regulatora można ustawić min. i maks. prędkość obrotową oraz prędkość obrotową przy eksploatacji ze zredukowaną temperaturą pomieszczenia.

Ustawienia (%) w grupie obiegu grzewczego 1:

- Min. prędkość obrotowa: parametr 1102.0
- Maks. prędkość obrotowa: parametr 1102.1
- W stanie dostarczanym ustawiona jest następująca minimalna i maksymalna wydajność tłoczenia:

Znamionowa moc grzewcza w kW	Sterowanie prędkością obrotową w stanie wysyłkowym w %	
	Min. wydajność tłoczenia	Maks. wydajność tłoczenia
11	40	60
19	40	70
25	40	85

- Wewnętrzna pompa obiegowa w połączeniu ze sprzęgłem hydraulicznym, zasobnikiem buforowym wody grzewczej i obiegami grzewczymi z mieszaczem jest eksploatowana ze stałą prędkością obrotową.

Dane techniczne pompy obiegowej

Znamionowa moc grzewcza	kW	11	19	25
Pompa obiegowa	Typ	UPM4 15-75	UPM4 15-75	UPM4 15-15
Napięcie znamionowe	V~	230	230	230
Pobór mocy				
– maks.	W	63	63	63
– min.	W	2	2	2
– Stan wysyłkowy	W	17,5	27,6	45,8
Klasa efektywności energetycznej		A	A	A
Indeks efektywności energetycznej (EEI)		≤ 0,20	≤ 0,20	≤ 0,20

Vitodens 141-F (ciąg dalszy)

Dyspozycyjna wysokość tłoczenia wbudowanej pompy obiegowej

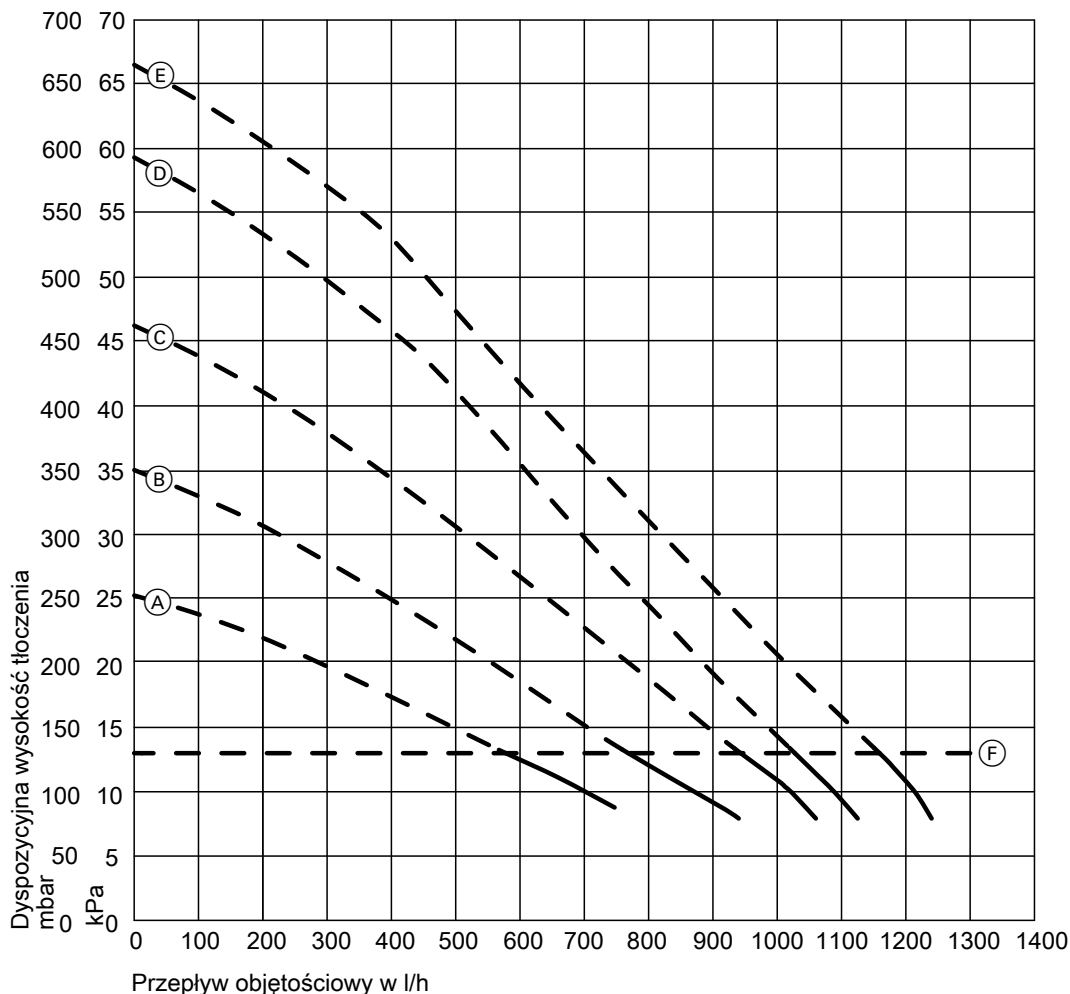

(F) Górna granica zakresu roboczego (wbudowane obejście się otwiera)

Charakterystyka	Wydajność tłoczenia pompy obiegowej
(A)	60%
(B)	70%
(C)	80%
(D)	90%
(E)	100%

Pompa obiegu solarnego z regulowaną prędkością obrotową w kotle Vitodens 141-F

Wbudowana pompa obiegu solarnego to wysoce wydajna pompa obiegowa charakteryzująca się w dużym stopniu zredukowanym poborem prądu w porównaniu z powszechnie dostępnymi pompami. Min. i maks. prędkość obrotowa oraz wydajność tłoczenia ustawiana jest za pomocą parametrów na regulatorze. Regulator poprzez sygnał PWM przesyła aktualną zalecaną prędkość obrotową do pompy obiegowej.

Typ		VI Solar PM2 15-85
Napięcie znamionowe	V~	230
Pobór mocy		
– maks.	W	55
– min.	W	3
Klasa efektywności energetycznej		A

Vitodens 141-F (ciąg dalszy)

Dyspozycyjna wysokość tłoczenia wbudowanej pompy obiegu solarnego

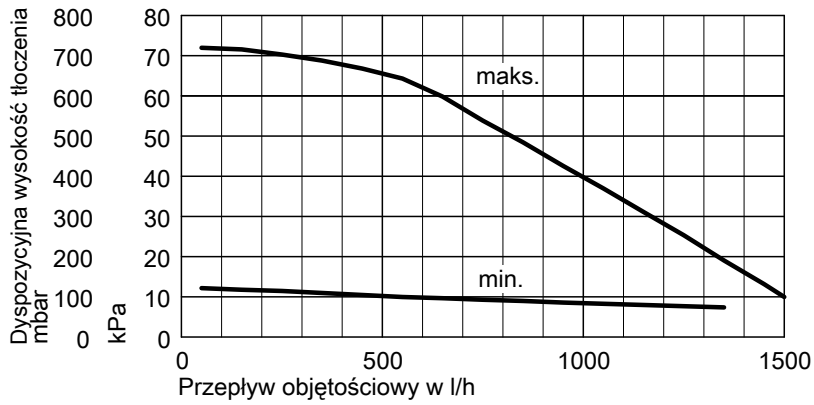

Zewnętrzny pojemnościowy podgrzewacz cwu do kotła Vitodens 100-W

6.1 Ustawiony pod kotłem Vitocell 100-W

Dane techniczne

Typ		CUGA	CUGB	CUGB-A	CUGB	CUGB-A
Pojemność podgrzewacza cwu	l	100	120	120	150	150
Pojemność wody grzewczej	l	6	6,5	6,5	6,5	6,5
Objętość brutto	l	106	126,5	126,5	156,5	156,5
Nr rejestrowy DIN		Złożono wniosek				
Przyłącza (gwint zewnętrzny)						
Zasilanie oraz powrót wody grzewczej	R	1	1	1	1	1
Ciepła i zimna woda użytkowa	R	3/4	3/4	3/4	3/4	3/4
Cyrkulacja cwu	R	3/4	3/4	3/4	3/4	3/4
Dopuszczalne temperatury						
– Po stronie wody grzewczej	°C	160	160	160	160	160
– Po stronie wody użytkowej	°C	95	95	95	95	95
Dopuszczalne ciśnienie robocze						
Po stronie wody grzewczej i użytkowej	bar	10	10	10	10	10
	MPa	1	1	1	1	1
Ilość ciepła dyżurnego	kWh/24 h	1,239	1,015	0,866	1,041	0,853
Wymiary						
Szerokość a	mm	577	582	634	634	634
Średnica b	mm	∅ 549	∅ 582	∅ 634	∅ 634	∅ 634
Wysokość c	mm	815	929	929	958	958
Masa	kg	48	55	58	61	61
Powierzchnia grzewcza	m ²	0,9	1,0	1,0	1,0	1,0
Klasa efektywności energetycznej		C	B	A	B	A
Kolor		Biały (vitepearl)				

Wymiary, typ CUGA, 100 I

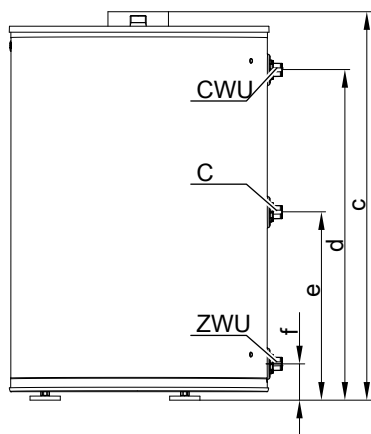

- ZWU Zimna woda użytkowa (spust)
- CWU Ciepła woda użytkowa
- CZW Tuleja zanurzeniowa dla czujnika temperatury wody w pojemnościowym podgrzewaczu cwu (średnica wewnętrzna 7 mm)
- C Cyrkulacja cwu

Wymiary, typ CUGA

Wymiar		
a	mm	577
b	mm	549
c	mm	815
d	mm	700
e	mm	398
f	mm	77
g	mm	308

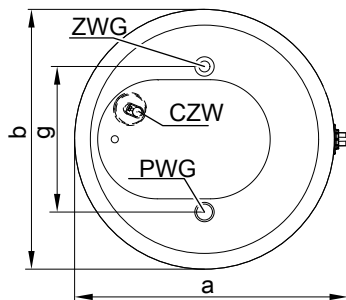

- PWG Powrót z instalacji grzewczej
- ZWG Zasilanie instalacji grzewczej

Zewnętrzny pojemnościowy podgrzewacz cwu do kotła Vitodens 100-W (ciąg dalszy)

Wymiary typu CUGB, CUGB-A, 120 i 150 l

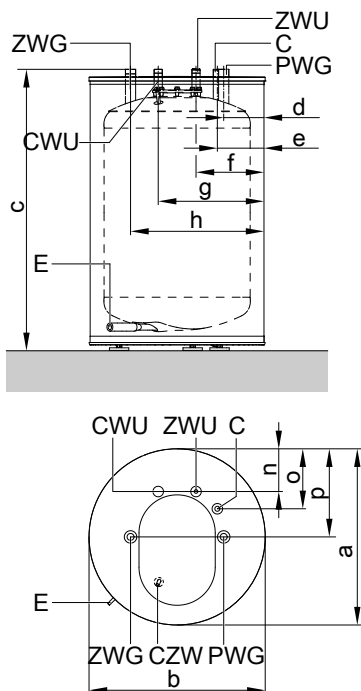

- ZWG Zasilanie instalacji grzewczej
- ZWU Zimna woda użytkowa
- CWU Ciepła woda użytkowa
- CZW Tuleja zanurzeniowa dla czujnika temperatury wody w pojemnościowym podgrzewaczu cwu (średnica wewnętrzna 7 mm)
- C Cyrkulacja cwu

- E Spust
- PWG Powrót z instalacji grzewczej

Wymiary typu CUGB, CUGB-A

Typ	CUGB	CUGB-A	CUGB	CUGB-A
Pojemność podgrzewacza cwu	120 l		150 l	
a mm	582	634	634	634
b mm	582	634	634	634
c mm	929	929	958	958
d mm	137	163	163	163
e mm	158	184	184	184
f mm	229	255	255	255
g mm	353	379	379	379
h mm	445	471	471	471
n mm	141	167	167	167
o mm	198	224	224	224
p mm	291	317	317	317

Dane dotyczące wydajności ciepłej wody użytkowej przy znamionowej mocy grzewczej

Typ CUGA

Znamionowa moc grzewcza kotła wiszącego do podgrzewu ciepłej wody użytkowej kW	16	18	19	22	24	25	32
Wydajność stała ciepłej wody użytkowej kW	16	18	19	22	22	22	22
Przy podgrzewie z 10 do 45°C i średniej temperaturze wody w kotle wynoszącej 78°C l/h	390	440	465	540	540	540	540
Współczynnik wydajności N_L wg DIN 4708							
Pojemność podgrzewacza cwu: 100 l	1,0	1,0	1,0	1,0	1,0	1,0	1,0
Wydajność krótkotrwała w ciągu 10 min							
Pojemność podgrzewacza cwu: 100 l l/10 min	143	143	143	143	143	143	143

Zewnętrzny pojemnościowy podgrzewacz cwu do kotła Vitodens 100-W (ciąg dalszy)

Typ CUGB, CUGB-A

Znamionowa moc grzewcza kotła wiszącego do podgrzewu ciepłej wody użytkowej	kW	16	18	19	22	24	25	32
Wydajność stała ciepłej wody użytkowej	kW	16	18	19	22	24	24	24
Przy podgrzewie z 10 do 45°C i średniej temperaturze wody w kotle wynoszącej 78°C	l/h	390	440	465	540	590	590	590
Współczynnik wydajności N_L zgodnie z normą DIN 4708								
Pojemność podgrzewacza cwu								
120 l		1,2	1,2	1,2	1,2	1,2	1,2	1,2
150 l		1,6	1,6	1,6	1,6	1,6	1,6	1,6
Wydajność krótkotrwała w ciągu 10 min								
Pojemność podgrzewacza cwu								
120 l	l/10 min	153	153	153	153	153	153	153
150 l	l/10 min	173	173	173	173	173	173	173

Opory przepływu po stronie ciepłej wody użytkowej

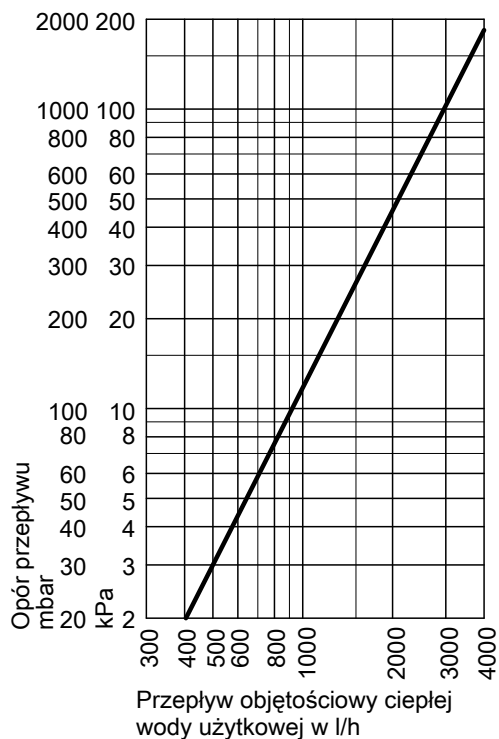

Zewnętrzny pojemnościowy podgrzewacz cwu do kotła Vitodens 100-W (ciąg dalszy)

Opory przepływu po stronie ciepłej wody użytkowej

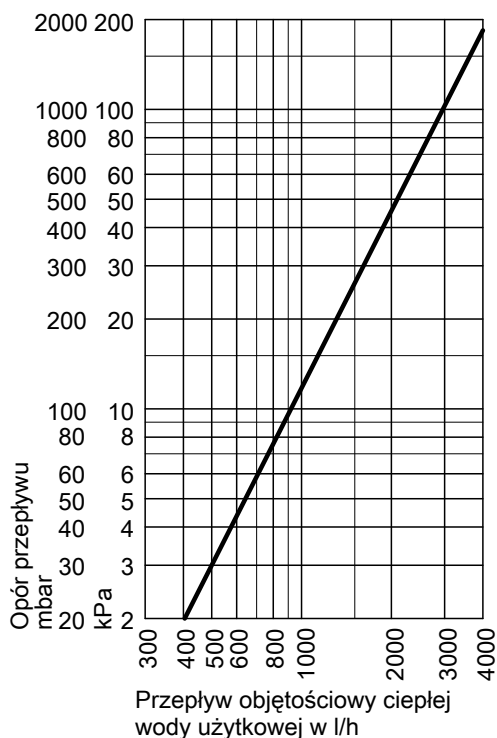

Dane dotyczące wydajności ciepłej wody użytkowej przy znamionowej mocy grzewczej

Znamionowa moc grzewcza do podgrzewu ciepłej wody użytkowej	kW	17,5	23,0	29,3
Wydajność stała ciepłej wody użytkowej	kW	17,5	23,0	24
przy podgrzewie z 10 do 45°C i średniej temperaturze wody w kotle wynoszącej 78°C	l/h	425	555	590
Współczynnik wydajności N_L				
wg normy DIN 4708				
Pojemność podgrzewacza cwu 120 l		1,2	1,2	1,2
Pojemność podgrzewacza cwu 150 l		1,6	1,6	1,6
Wydajność krótkotrwała				
w ciągu 10 minut				
Pojemność podgrzewacza cwu 120 l	l/10 min	153	153	153
Pojemność podgrzewacza cwu 150 l	l/10 min	173	173	173

Stan wysyłkowy

Stan wysyłkowy

Typ CUGB, CUGB-A

Pojemnościowy podgrzewacz ciepłej wody użytkowej **120 i 150 l**:

- Zamontowana izolacja termiczna
- Płaszcz z blachy stalowej, z powłoką z żywic epoksydowych: biały vitopearl
- Stopy regulacyjne
- Komora pojemnościowego podgrzewacza cwu i węzownica grzewcza ze stali, chroniona przed korozją emaliowaną powłoką Ceraprotect
- Dodatkowa ochrona dzięki zastosowaniu anody antykorozyjnej
- Wspawana tuleja zanurzeniowa dla czujnika temperatury wody w pojemnościowym podgrzewaczu cwu

Vitocell 100-W, typ CUGA, CUGB i CUGB-A
100, 120 i 150 l

Pojemnościowy podgrzewacz cwu ze stali z emaliowaną powłoką Ceraprotect

- Wspawana tuleja zanurzana dla czujnika temperatury wody w pojemnościowym podgrzewaczu cwu
- Wkręcane nóżki regulacyjne
- Magnezowa anoda ochronna
- Zamontowana izolacja termiczna

Kolor płaszcza blaszanego z powłoką z żywic epoksydowych – biały (Vitopearlwhite)

Zewnętrzny pojemnościowy podgrzewacz cwu do kotła Vitodens 100-W (ciąg dalszy)

6.2 Ustawiony obok kotła Vitocell 100-W

Pozostałe dane techniczne: patrz oddzielny arkusz danych Vitocell 100-V/100-W.

Wymiarowanie otworów montażowych

Ze względu na tolerancje występujące podczas produkcji rzeczywiste wymiary pojemnościowego podgrzewacza cwu mogą się nieznacznie różnić.

Dane techniczne

Typ		CVAA/CVAB-A	CVAA/CVAB-A	CVAB
Pojemność podgrzewacza cwu (AT: rzeczywista pojemność wodna)	l	160	200	300
Pojemność wody grzewczej	l	5,5	5,5	10,0
Objętość brutto	l	165,5	205,5	310,0
Nr rejestrowy DIN		Złożono wniosek		
Przyłącza (gwint zewnętrzny)				
Zasilanie i powrót wody grzewczej	R	1	1	1
Ciepła i zimna woda użytkowa	R	¾	¾	1
Cyrkulacja cwu	R	¾	¾	1
Dopuszczalne temperatury				
– Po stronie wody grzewczej	°C	160	160	160
– Po stronie wody użytkowej	°C	95	95	95
Dopuszczalne ciśnienie robocze				
– Po stronie wody grzewczej	bar	25	25	25
	MPa	2,5	2,5	2,5
– Po stronie wody użytkowej	bar	10	10	10
	MPa	1	1	1
Ilość ciepła dyżurnego	kWh/24 h	0,97/1,35	1,04/1,46	1,65
Wymiary				
Średnica a (∅)	mm	582/634	582/634	668
Średnica b	mm	607/637	607/637	706
Wysokość c	mm	1128/1129	1348/1349	1687
Masa	kg	62/65	70/73	115
Klasa efektywności energetycznej		B / A	B / A	B
Kolor Vitocell 100-V – Grafitowy Vito		X (tylko typ CVAA)	X (tylko typ CVAA)	—
Kolor Vitocell 100-W – Biały (vitoppearl)		X	X	X

Wymiary, typ CVAA, CVAB-A, pojemność 160 i 200 l

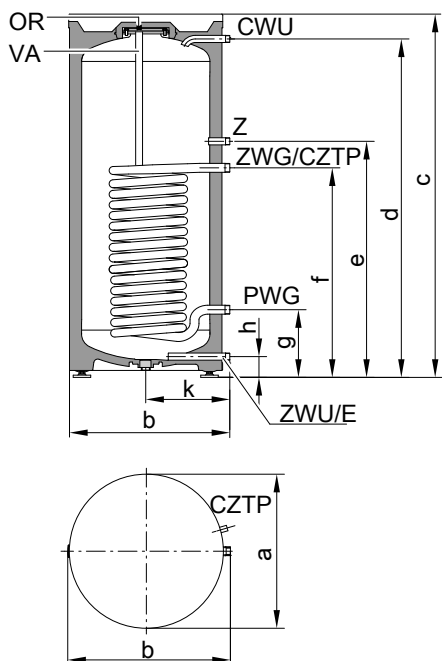

- PWG Powrót wody grzewczej
- ZWG Zasilanie wodą grzewczą
- ZWU Zimna woda użytkowa
- CZTP System zacisków do mocowania zanurzeniowych czujników temperatury na płaszczu pojemnościowego podgrzewacza cwu dla 3 zanurzeniowych czujników temperatury
- VA Magnezowa anoda ochronna
- CWU Ciepła woda użytkowa
- Z Cyrkulacja cwu

Wymiary, typ CVAA, CVAB-A

Typ		CVAA		CVAB-A		
Pojemność podgrzewacza cwu	l	160	200	160	200	
Średnica (∅)	a	mm	582	582	634	634
Szerokość	b	mm	607	607	637	637
Wysokość	c	mm	1128	1348	1129	1349
	d	mm	1055	1275	1055	1275
	e	mm	889	889	889	889
	f	mm	639	639	639	639
	g	mm	254	254	254	254
	h	mm	77	77	77	77
	k	mm	317	317	347	347

- OR Otwór rewizyjny i wyczystkowy
- E Spust

Zewnętrzny pojemnościowy podgrzewacz cwu do kotła Vitodens 100-W (ciąg dalszy)

Wymiary, typ CVAB, pojemność 300 l

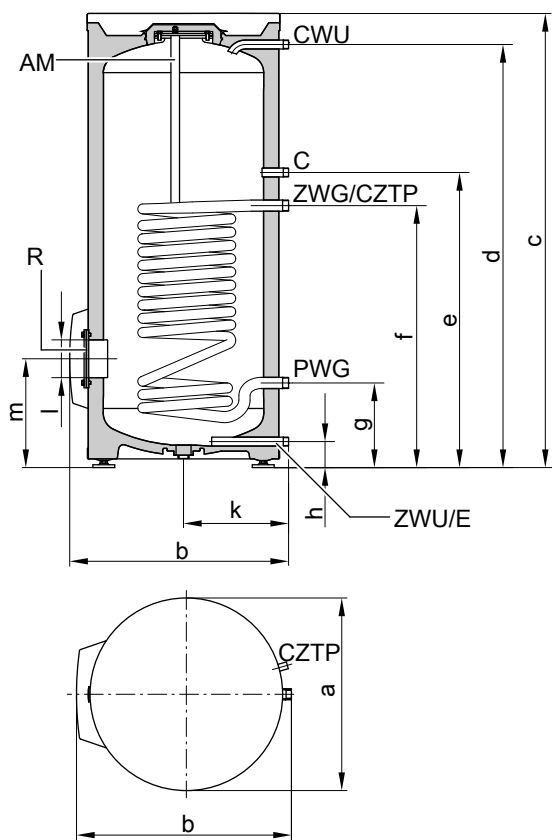

- R Otwór rewizyjny i wyczystkowy
- E Spust
- PWG Powrót wody grzewczej
- ZWG Zasilanie wodą grzewczą
- ZWU Zimna woda użytkowa
- CZTP Czujnik temperatury wody w pojemnościowym podgrzewaczu cwu lub regulator temperatury
- AM Magnezowa anoda ochronna
- CWU Ciepła woda użytkowa
- C Cyrkulacja cwu

Wymiary, typ CVAB

Pojemność podgrzewacza cwu	l		300
Średnica (∅)	a	mm	668
Szerokość	b	mm	706
Wysokość	c	mm	1687
	d	mm	1607
	e	mm	1122
	f	mm	882
	g	mm	267
	h	mm	83
	k	mm	362
	l	mm	∅ 100
	m	mm	340

Dane dotyczące mocy dla ciepłej wody użytkowej przy znamionowej mocy grzewczej

Znamionowa moc grzewcza do podgrzewu ciepłej wody użytkowej	kW	17,5	23,0	29,3
Wydajność stała ciepłej wody użytkowej				
przy podgrzewie z 10 do 45°C i średniej temperaturze wody w kotle wynoszącej 78 °C				
Pojemność podgrzewacza cwu 160 i 200 l	kW	17,5	23,0	26
	l/h	425	555	638
Pojemność podgrzewacza cwu 300 l	kW	17,5	23,0	29,3

Opory przepływu po stronie ciepłej wody użytkowej

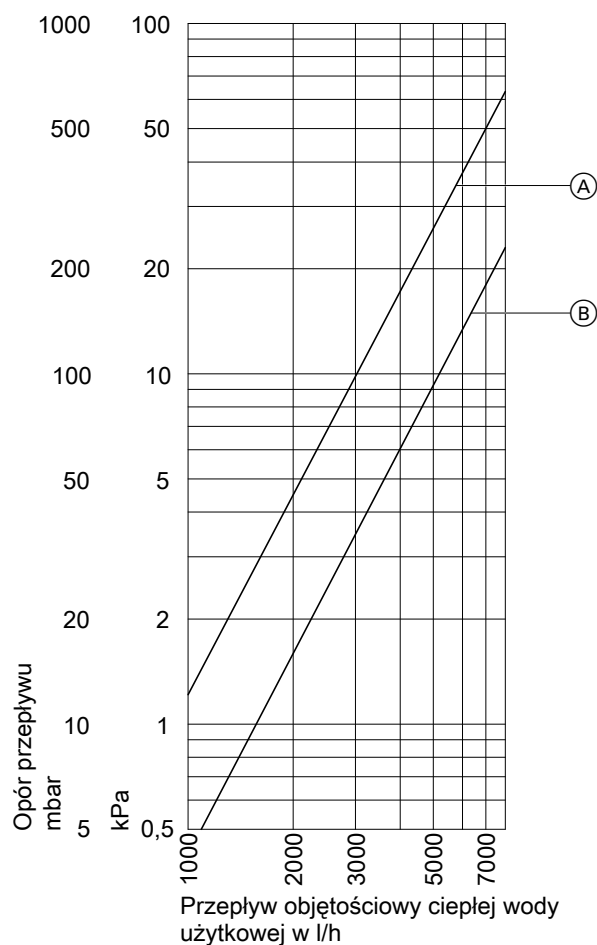

- (A) 160 i 200 l
- (B) 300 l

6173237

Zewnętrzny pojemnościowy podgrzewacz cwu do kotła Vitodens 100-W (ciąg dalszy)

Znamionowa moc grzewcza do podgrzewu ciepłej wody użytkowej	kW	17,5	23,0	29,3
	l/h	425	555	715
Współczynnik wydajności N_L				
wg normy DIN 4708				
Pojemność podgrzewacza cwu 160 l		2,1	2,2	2,2
Pojemność podgrzewacza cwu 200 l		3,1	3,2	3,2
Pojemność podgrzewacza cwu 300 l		7,5	8,0	8,0
Wydajność krótkotrwała				
w ciągu 10 minut				
Pojemność podgrzewacza cwu 160 l	l/10 min	192	199	199
Pojemność podgrzewacza cwu 200 l	l/10 min	233	236	236
Pojemność podgrzewacza cwu 300 l	l/10 min	360	368	368

Stan wysyłkowy

Stan wysyłkowy

Typ CVAA, CVAB-A

Pojemnościowy podgrzewacz ciepłej wody użytkowej o pojemności **160 i 200 l**:

- Zamontowana izolacja termiczna
- Płaszcz z blachy stalowej, z powłoką z żywic epoksydowych: biały vitopearl
- Stopy regulacyjne
- Komora pojemnościowego podgrzewacza cwu i węzownica grzewcza ze stali, chroniona przed korozją emaliowaną powłoką Cera-protect
- Dodatkowa ochrona dzięki zastosowaniu anody antykorozyjnej
- System zacisków do mocowania zanurzeniowych czujników temperatury na płaszczu pojemnościowego podgrzewacza cwu dla 3 zanurzeniowych czujników temperatury

Typ CVAB

Pojemnościowy podgrzewacz cwu o pojemności **300 l**:

- Zamontowana izolacja termiczna
- Płaszcz z blachy stalowej, z powłoką z żywic epoksydowych: biały vitopearl
- Stopy regulacyjne
- Komora pojemnościowego podgrzewacza cwu i węzownica grzewcza ze stali, chroniona przed korozją emaliowaną powłoką Cera-protect
- Dodatkowa ochrona dzięki zastosowaniu anody antykorozyjnej
- System zacisków do mocowania zanurzeniowych czujników temperatury na płaszczu pojemnościowego podgrzewacza cwu dla 3 zanurzeniowych czujników temperatury

Zewnętrzny pojemnościowy podgrzewacz cwu do kotła Vitodens 100-W (ciąg dalszy)

6.3 Ustawiony obok kotła Vitocell 100-W do dwusystemowego podgrzewu ciepłej wody użytkowej

Pozostałe dane techniczne patrz oddzielny arkusz danych Vitocell 100-B/100-W.

Typ		CVBC	CVB
Pojemność podgrzewacza cwu (AT: rzeczywista pojemność wodna)	l	300	400
Pojemność wody grzewczej	l	16	17
Objętość brutto	l	316	417
Nr rejestrowy DIN		Złożono wniosek	9W242/11-13 MC/E
Przyłącza (gwint zewnętrzny)			
Zasilanie i powrót wody grzewczej	R	1	1
Ciepła i zimna woda użytkowa	R	1	1¼
Cyrkulacja cwu	R	1	1
Dopuszczalne temperatury			
– Po stronie wody grzewczej	°C	160	160
– Po stronie wody użytkowej	°C	95	95
– Po stronie solarnej	°C	160	160
Dopuszczalne ciśnienie robocze			
po stronie wody grzewczej, systemu solarnego i ciepłej wody użytkowej	bar	10	10
	MPa	1	1
Ilość ciepła dyżurnego	kWh/24 h	1,65	1,80
Wymiary			
Średnica a (∅)	mm	667	859
Średnica b	mm	714	923
Wysokość d	mm	1687	1624
Masa	kg	126	167
Klasa efektywności energetycznej		B	B
Kolor			
– Vitocell 100-B		Srebrny (vitosilber)	Biały (vitopearl)
– Vitocell 100-W		Biały (vitopearl)	—

Zewnętrzny pojemnościowy podgrzewacz cwu do kotła Vitodens 100-W (ciąg dalszy)

Wymiary typu CVB, pojemność 300 l

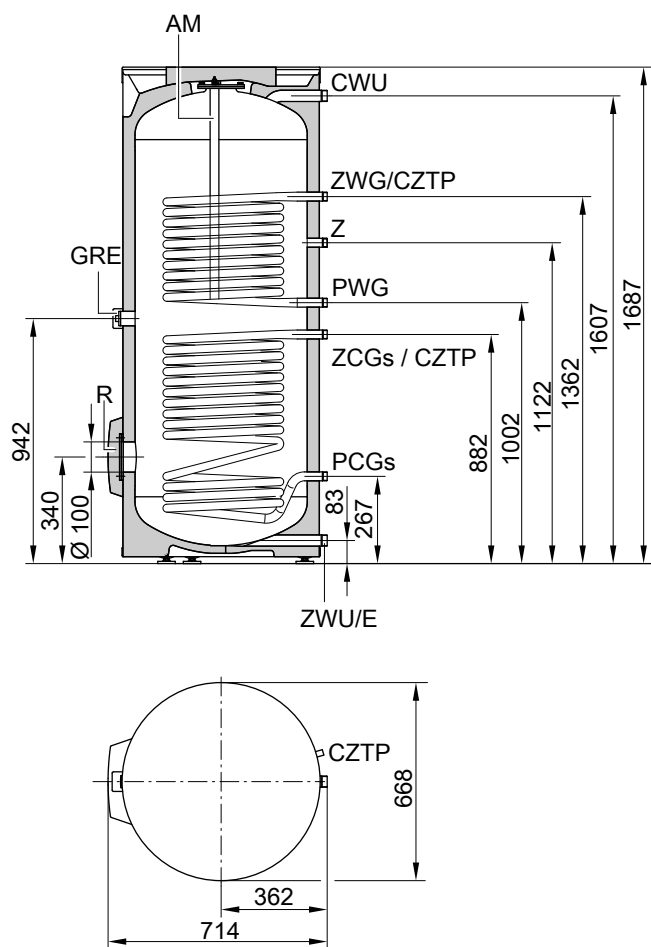

Wymiary typu CVB, pojemność 400 l

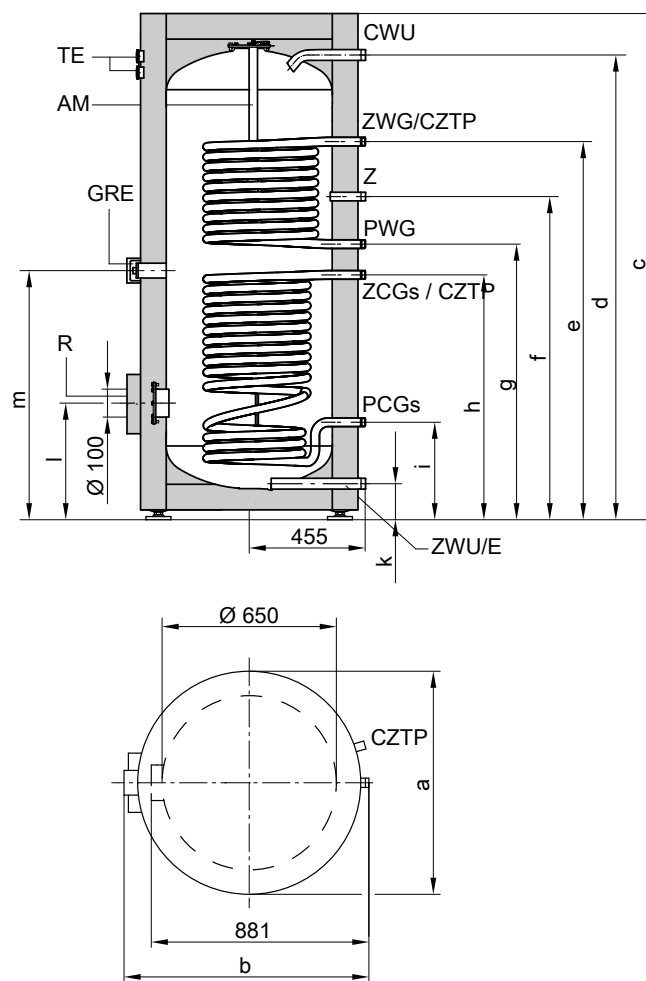

- AM Magnezowa anoda ochronna
- CWU Ciepła woda użytkowa
- CZTP System zacisków do mocowania zanurzeniowych czujników temperatury na płaszczu pojemnościowego podgrzewacza cwu dla 3 zanurzeniowych czujników temperatury
- E Spust
- GRE Grzałka elektryczna
- PCGs_s Powrót czynnika grzewczego do instalacji solarnej
- PWG Powrót wody grzewczej
- R Otwór rewizyjny i wyczystkowy z pokrywą kołnierзовą (również do montażu grzałki elektrycznej)
- TE Termometr (wyposażenie dodatkowe)
- Z Cyrkulacja cwu
- ZCG_s Zasilanie czynnikiem grzewczym z instalacji solarnej
- ZWG Zasilanie wodą grzewczą
- ZWU Zimna woda użytkowa

- AM Magnezowa anoda ochronna
- CWU Ciepła woda użytkowa
- CZTP Tuleja zanurzeniowa do czujnika temperatury wody w pojemnościowym podgrzewaczu i do regulatora temperatury (średnica wewnętrzna 16 mm)
- E Spust
- GRE Króciec grzałki elektrycznej
- PCGs_s Powrót czynnika grzewczego do instalacji solarnej
- PWG Powrót wody grzewczej
- R Otwór rewizyjny i wyczystkowy z pokrywą kołnierзовą (również do montażu grzałki elektrycznej)
- TE Termometr (wyposażenie dodatkowe)
- Z Cyrkulacja cwu
- ZCG_s Zasilanie czynnikiem grzewczym z instalacji solarnej
- ZWG Zasilanie wodą grzewczą
- ZWU Zimna woda użytkowa

Zewnętrzny pojemnościowy podgrzewacz cwu do kotła Vitodens 100-W (ciąg dalszy)

Wymiary, typ CVB

Pojemność podgrzewacza cwu	l	400
a	mm	∅ 859
b	mm	923
c	mm	1624
d	mm	1458
e	mm	1204
f	mm	1044
g	mm	924
h	mm	804
i	mm	349
k	mm	107
l	mm	422
m	mm	864

Zalecane umieszczenie czujnika temperatury czynnika grzewczego w pojemnościowym podgrzewaczu cwu przy eksploatacji solarnej

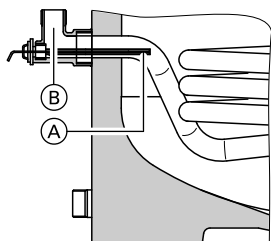

- (A) Czujnik temperatury czynnika grzewczego w pojemnościowym podgrzewaczu cwu (regulator systemów solarnych)
- (B) Wkręcane kolanko z tuleją zanurzeniową (zakres dostawy)

Opory przepływu po stronie ciepłej wody użytkowej

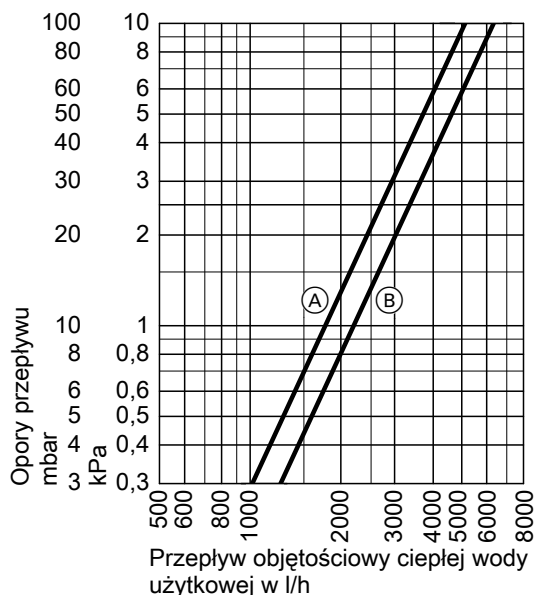

- (A) Pojemność 300 l
- (B) Pojemność 400 l

Dane dotyczące wydajności ciepłej wody użytkowej przy znamionowej mocy grzewczej

Znamionowa moc grzewcza do podgrzewu ciepłej wody użytkowej	kW	17,5	23,0	29,3
Wydajność stała ciepłej wody użytkowej przy podgrzewie z 10 do 45°C i średniej temperaturze wody w kotle wynoszącej 78 °C	kW	17,5	23,0	26
	l/h	425	555	638
Współczynnik wydajności N_L^{*24} wg normy DIN 4708		1,4	1,4	1,4
Wydajność krótkotrwała w ciągu 10 minut	l/10 min	164	164	164

Stan wysyłkowy

Stan wysyłkowy

Typ CVBC

Pojemnościowy podgrzewacz cwu o pojemności 300 l:

- Zamontowana izolacja termiczna
- Płaszcz z blachy stalowej, z powłoką z żywicy epoksydowych: biały vitopearl lub srebrny vitosilber
- Stopy regulacyjne
- Komora pojemnościowego podgrzewacza cwu i węzownica grzewcza ze stali, chroniona przed korozją emaliowaną powłoką Cera-protect
- Dodatkowa ochrona dzięki zastosowaniu anody antykorozyjnej
- 2 systemy zacisków do mocowania zanurzeniowych czujników temperatury na płaszczu pojemnościowego podgrzewacza cwu dla 3 zanurzeniowych czujników temperatury
- Wkręcane kolanko z tuleją zanurzeniową: średnica wewnętrzna 6,5 mm
- Przyłącze do montażu grzałki elektrycznej: R 1 1/2

Typ CVB

Pojemnościowy podgrzewacz ciepłej wody użytkowej o pojemności 400 l:

- Zdemontowana izolacja termiczna
- Płaszcz z polistyrenu: biały vitopearl
- Stopy regulacyjne
- Komora pojemnościowego podgrzewacza cwu i węzownica grzewcza ze stali, chroniona przed korozją emaliowaną powłoką Cera-protect
- Dodatkowa ochrona dzięki zastosowaniu anody antykorozyjnej
- 2 wspawane tuleje zanurzeniowe do czujnika temperatury wody w pojemnościowym podgrzewaczu cwu lub regulatora temperatury o średnicy wewnętrznej 16 mm
- Wkręcane kolanko z tuleją zanurzeniową: średnica wewnętrzna 6,5 mm
- Przyłącze do montażu grzałki elektrycznej: R 1 1/2

*24 Wartości dla górnej węzownicy grzewczej.

Wyposażenie dodatkowe instalacji

7.1 Wyposażenie dodatkowe instalacji Vitodens 100-W

Urządzenia pomocnicze do montażu

Urządzenie pomocnicze do montażu natynkowego
Do gazowego kotła kondensacyjnego

Nr zam. ZK04307
Nr zam. ZK04918

Elementy składowe:

- Elementy mocujące
- Armatura do zasilania/powrotu instalacji grzewczej
- Zawór napełniająco-spustowy
- Zawór odpowietrzający
- Manometr
- Zawór odcinający dopływ gazu z termicznym, odcinającym zaworem bezpieczeństwa.

Przyłącza (gwint zewnętrzny)		
Zawór odcinający dopływ gazu	R	3/4
	G	
Zasilanie/powrót instalacji grzewczej	R	3/4
	G	

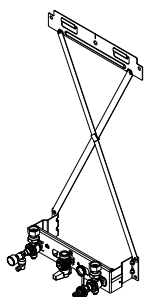

Nr zam. ZK04920

Elementy składowe:

- Elementy mocujące
- Armatura do zasilania/powrotu instalacji grzewczej
- Armatury do zimnej/ciepłej wody użytkowej
- Zawór napełniająco-spustowy
- Zawór odpowietrzający
- Manometr
- Zawór odcinający dopływ gazu z termicznym, odcinającym zaworem bezpieczeństwa.

Przyłącza (gwint zewnętrzny)		
Zawór odcinający dopływ gazu	R	3/4
	G	
Zasilanie/powrót instalacji grzewczej	R	3/4
	G	
Zimna/ciepła woda użytkowa	R	1/2
	G	

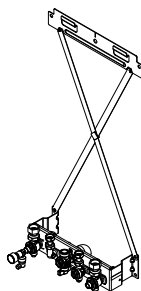

Urządzenie pomocnicze do montażu natynkowego
Do gazowego dwufunkcyjnego kotła kondensacyjnego

Nr zam. ZK04919

Armatura

Armatura do montażu natynkowego
Do gazowego kotła kondensacyjnego

Nr zam. ZK04669
Nr zam. ZK04924
Nr zam. ZK05676

Elementy składowe:

- Armatura do zasilania/powrotu instalacji grzewczej
- Zawór napełniająco-spustowy
- Zawór odpowietrzający
- Manometr
- Zawór odcinający dopływ gazu z termicznym, odcinającym zaworem bezpieczeństwa.

Przyłącza (gwint zewnętrzny)		
Zawór odcinający dopływ gazu	R	3/4
	G	DN 15 z pierścieniową złączką zaciskową G
Zasilanie/powrót instalacji grzewczej	R	3/4
	G	3/4

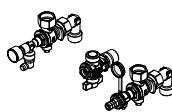

Armatura do montażu natynkowego

Do gazowego dwufunkcyjnego kotła kondensacyjnego

Nr zam. ZK04925
Nr zam. ZK04927
Nr zam. ZK05675

Elementy składowe:

- Armatura do zasilania/powrotu instalacji grzewczej
- Armatury do zimnej/ciepłej wody użytkowej
- Zawór napełniająco-spustowy
- Zawór odpowietrzający
- Manometr
- Zawór odcinający dopływ gazu z termicznym, odcinającym zaworem bezpieczeństwa.

Wyposażenie dodatkowe instalacji (ciąg dalszy)

Przyłącza (gwint zewnętrzny)			
Zawór odcinający dopływ gazu	R		¾
	G	DN 15 z pierścieniową łączką zaciskową G	
Zasilanie/powrót instalacji grzewczej	R		¾
Zimna/ciepła woda użytkowa	R		½

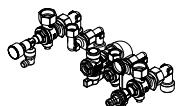

Armatura do montażu podtynkowego

Nr zam. ZK04670

Do gazowego kotła kondensacyjnego

Elementy składowe:

- Armatura do zasilania/powrotu instalacji grzewczej
- Zawór napełniająco-spustowy
- Zawór odpowietrzający
- Manometr
- Zawór odcinający dopływ gazu z termicznym, odcinającym zaworem bezpieczeństwa.
- Blacha montażowa, montaż podtynkowy

Przyłącza (gwint zewnętrzny)			
Zawór odcinający dopływ gazu	R		¾
Zasilanie/powrót instalacji grzewczej	R		¾

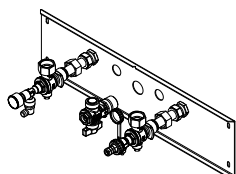

Armatura do montażu podtynkowego

Do gazowego dwufunkcyjnego kotła kondensacyjnego

Nr zam. ZK04926

Elementy składowe:

- Armatura do zasilania/powrotu instalacji grzewczej
- Armatury do zimnej/ciepłej wody użytkowej
- Zawór napełniająco-spustowy
- Zawór odpowietrzający
- Manometr
- Zawór odcinający dopływ gazu z termicznym, odcinającym zaworem bezpieczeństwa.
- Blacha montażowa, montaż podtynkowy

Przyłącza (gwint zewnętrzny)			
Zawór odcinający dopływ gazu	R		¾
Zasilanie/powrót instalacji grzewczej	R		¾
Zimna/ciepła woda użytkowa	R		½

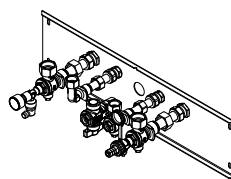

Armatura do montażu natynkowego „wersja light” do gazowego dwufunkcyjnego kotła kondensacyjnego

Nr zam. ZK05673

Elementy składowe:

- Łącznik gazu
- Łączniki i zawory kątowe

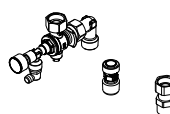

Armatura do montażu natynkowego „wersja light” do gazowego dwufunkcyjnego kotła kondensacyjnego

Nr zam. ZK05672

Elementy składowe:

- Łącznik gazu
- Łączniki i zawory kątowe

Zestaw uzupełniający manometru

Do doposażenia analogowego manometru na zasilaniu instalacji

Nr zam. ZK05681

Elementy składowe:

- Trójnik
- Zawór odpowietrzający

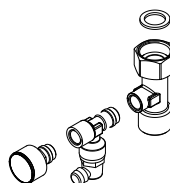

Zestaw solarny do gazowego dwufunkcyjnego kotła kondensacyjnego

Podzespół do solarnego podgrzewu ciepłej wody użytkowej do montażu pod kotłem

Nr zam. ZK05434

Elementy składowe:

- Termostatyczny zawór mieszający
- Armatura odcinająca do instalacji solarnej i zimnej wody użytkowej
- Rury łączące

Wyposażenie dodatkowe instalacji (ciąg dalszy)

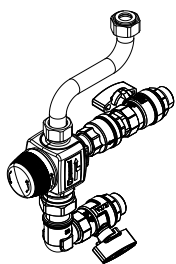

Rama montażowa

Rama montażowa

Do gazowego kotła kondensacyjnego

Nr zam. ZK04308

Elementy składowe:

- Elementy mocujące
- Armatura do zasilania/powrotu instalacji grzewczej
- Zawór napełniająco-spustowy
- Zawór odpowietrzający
- Manometr
- Zawór odcinający dopływ gazu z termicznym, odcinającym zaworem bezpieczeństwa.

Odległość od ściany 90 mm

Przyłącza (gwint zewnętrzny)		
Zawór odcinający dopływ gazu	R	3/4
Zasilanie/powrót instalacji grzewczej	R	3/4

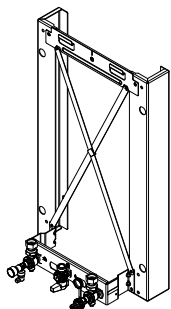

Rama montażowa

Do gazowego kotła kondensacyjnego

Nr zam. ZK04921

Elementy składowe:

- Elementy mocujące
- Armatura do zasilania/powrotu instalacji grzewczej z kolanem rurowym
- Zawór napełniająco-spustowy
- Zawór odpowietrzający
- Manometr
- Zawór odcinający dopływ gazu

Odległość od ściany 90 mm

Przyłącza		
Zawór odcinający dopływ gazu (gwint zewnętrzny)	G	3/4
Zasilanie/powrót z instalacji grzewczej (średnica zewnętrzna)	Ø mm	20

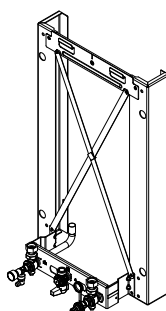

Rama montażowa

Do gazowego dwufunkcyjnego kotła kondensacyjnego

Nr zam. ZK04922

Elementy składowe:

- Elementy mocujące
- Armatura do zasilania/powrotu instalacji grzewczej
- Armatury do zimnej/ciepłej wody użytkowej
- Zawór napełniająco-spustowy
- Zawór odpowietrzający
- Manometr
- Zawór odcinający dopływ gazu z termicznym, odcinającym zaworem bezpieczeństwa.

Odległość od ściany 90 mm

Przyłącza (gwint zewnętrzny)		
Zawór odcinający dopływ gazu	R	3/4
Zasilanie/powrót instalacji grzewczej	R	3/4
Zimna/ciepła woda użytkowa	R	1/2

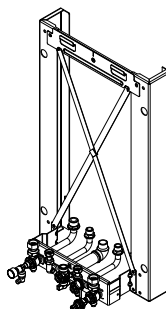

Rama montażowa

Do gazowego dwufunkcyjnego kotła kondensacyjnego

Wyposażenie dodatkowe instalacji (ciąg dalszy)

Nr zam. ZK04923

Elementy składowe:

- Elementy mocujące
- Armatura do zasilania/powrotu instalacji grzewczej z kolanem rurowym
- Armatury do zimnej/ciepłej wody użytkowej z kolanem rurowym
- Zawór napełniająco-spustowy
- Zawór odpowietrzający
- Manometr
- Zawór odcinający dopływ gazu z termicznym, odcinającym zaworem bezpieczeństwa.

Odległość od ściany 90 mm

Przyłącza		
Zawór odcinający dopływ gazu (gwint zewnętrzny)	G	¾
Zasilanie/powrót z instalacji grzewczej (średnica zewnętrzna)	Ø mm	20
Zimna/ciepła woda użytkowa (średnica zewnętrzna)	Ø mm	16

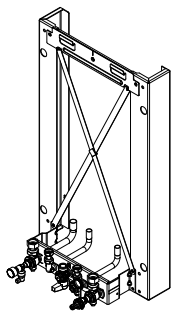

Rama montażowa

Do zastąpienia urządzeń innych producentów przez gazowe dwufunkcyjne kotły kondensacyjne Viessmann.
Zamiennik Saunier Duval

nr zam. ZK05678

Elementy składowe:

- Elementy mocujące
- Osprzęt przyłączeniowy
- Adapter
- Armatura
- Zasilający przewód elektryczny
- Kolektor wody odpływowej
- Zawór odcinający dopływ gazu
- Osłona armatury

Przyłącza		
Zawór odcinający dopływ gazu (gwint zewnętrzny)	G	¾
Zasilanie/powrót z instalacji grzewczej (średnica zewnętrzna)	Ø mm	20
Zimna/ciepła woda użytkowa (średnica zewnętrzna)	Ø mm	16

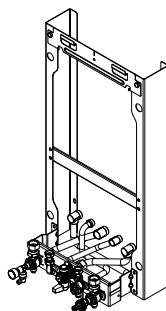

Rama montażowa

Do zastąpienia urządzeń innych producentów przez gazowe dwufunkcyjne kotły kondensacyjne Viessmann.
Zamiennik Chaffoteaux i Maury

Nr zam. ZK05679

Elementy składowe:

- Elementy mocujące
- Osprzęt przyłączeniowy
- Adapter
- Armatura
- Zasilający przewód elektryczny
- Kolektor wody odpływowej
- Zawór odcinający dopływ gazu
- Osłona armatury

Przyłącza		
Zawór odcinający dopływ gazu (gwint zewnętrzny)	G	¾
Zasilanie/powrót z instalacji grzewczej (średnica zewnętrzna)	Ø mm	20
Zimna/ciepła woda użytkowa (średnica zewnętrzna)	Ø mm	16

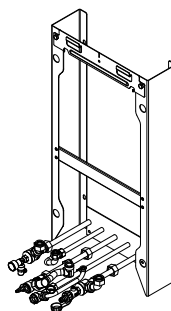

Rama montażowa

Do zastąpienia urządzeń innych producentów przez gazowe dwufunkcyjne kotły kondensacyjne Viessmann.
Zamiennik e.l.m. Leblanc

Nr zam. ZK05680

Elementy składowe:

- Elementy mocujące
- Osprzęt przyłączeniowy
- Adapter
- Armatura
- Zasilający przewód elektryczny
- Kolektor wody odpływowej
- Zawór odcinający dopływ gazu
- Osłona armatury

Wyposażenie dodatkowe instalacji (ciąg dalszy)

Przyłącza		
Zawór odcinający dopływ gazu (gwint zewnętrzny)	G	¾
Zasilanie/powrót z instalacji grzewczej (średnica zewnętrzna)	Ø mm	20
Zimna/ciepła woda użytkowa (średnica zewnętrzna)	Ø mm	16

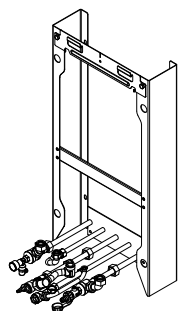

Ściana rama dystansowa

Do gazowego kotła dwufunkcyjnego i jednofunkcyjnego

Nr zam. ZK05677

Elementy składowe:

- Elementy mocujące

Odległość od ściany: 90 mm

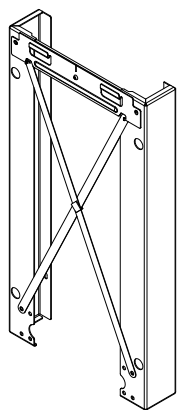

Przyścienna rama montażowa

Nr zam. ZK04309

Przeznaczona do montażu na ścianie, do instalacji na ścianie przedniej dowolnie w pomieszczeniu lub przed lekkimi ściankami konstrukcyjnymi.

Razem z przyścienną ramą montażową należy zamówić urządzenie pomocnicze do montażu (nr zam. ZK04307) lub armaturę (nr zam. ZK04669 lub ZK04670).

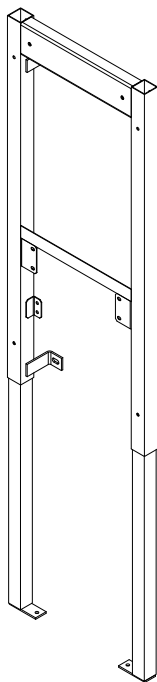

Wyposażenie dodatkowe do montażu przyściennej ramy montażowej w stropie

Nr zam. ZK02546

Do ustawiania „wolnostojącego” w pomieszczeniu

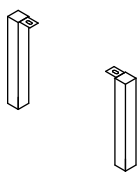

Pozostałe wyposażenie dodatkowe

Adapter hydrauliczny

Nr zam. ZK02587

Do podłączenia do orurowania dostarczonego przez inwestora w przypadku montażu natynkowego

Do wymiany następujących starych urządzeń na Vitodens 100-W:

- Pendola
- Vitopend (od roku produkcji 2004)
- Thermoblock-VC i VC 110 E/112 E
- Thermoblock-VCW
- Cerastar-ZR lub Ceramini
- Cerastar-ZWR

Przyłączenie do zasilania/powrotu instalacji inwestora
Rury łączące z nakrętkami kołpakowymi i elementami przyłączeniowymi Rp ¾ (gwint wewnętrzny)

Do montażu natynkowego należy zamówić urządzenie pomocnicze do montażu.

Wypożenie dodatkowe instalacji (ciąg dalszy)

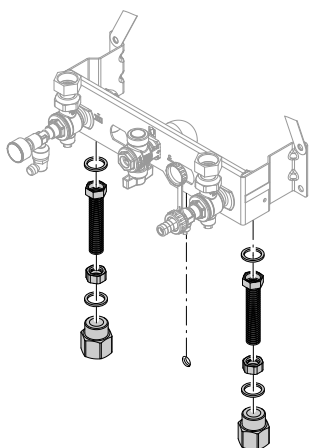

Adapter hydrauliczny

Nr zam. ZK02588

Do podłączania do orurowania dostarczonego przez inwestora w przypadku montażu podtynkowego

Do wymiany następujących starych urządzeń na Vitodens 100-W:

- Pendola
- Vitopend (od roku produkcji 2004)
- Thermoblock-VC i VC 110 E/112 E
- Thermoblock-VCW
- Cerastar-ZR lub Ceramini
- Cerastar-ZWR

Przyłączenie do zasilania/powrotu instalacji inwestora

Rury łączące z nakrętkami kołpakowymi i kolankami przyłączeniowymi G 3/4 (gwint zewnętrzny)

Do montażu natynkowego należy zamówić urządzenie pomocnicze do montażu.

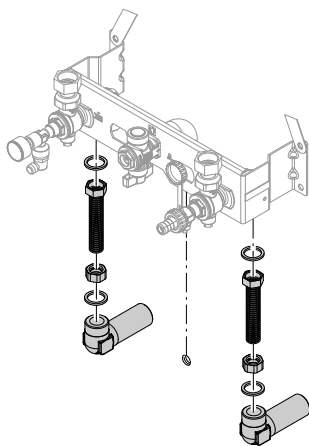

Zawór przelotowy gazowy R 1/2

Nr zam. ZK01989

Do montażu natynkowego

Z zamontowanym termicznym zaworem odcinającym.

Zawór kątowy gazowy R 1/2

Nr zam. ZK01990

Do montażu podtynkowego

Z zamontowanym termicznym zaworem odcinającym.

Ciepłomierz

Do montażu w przewodzie łączącym

Nr zam.	Przystosowany do pojemnościowych podgrzewaczy cwu:
7172847	– Vitocell 100 o pojemności do 500 l – Vitocell 300 o pojemności do 200 l Z osprzętem przyłączeniowym do G 1
7172848	– Vitocell 300 o pojemności od 300 do 500 l Z osprzętem przyłączeniowym do G 1 1/4

Elementy składowe:

- Element pomiarowy dwuzłącza rurowego do rejestracji przepływu.
- Czujnik temperatury Pt1000, podłączony na ciepłomierzu, długość przewodu przyłączeniowego 1,5 m.
- Osprzęt przyłączeniowy G 1 lub G 1 1/4 z zaworami kulowymi.

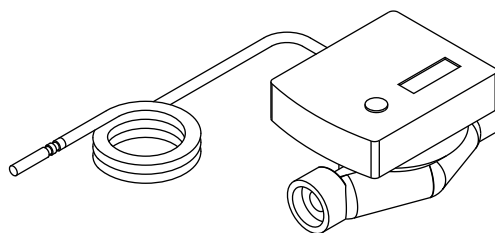

Strata ciśnienia

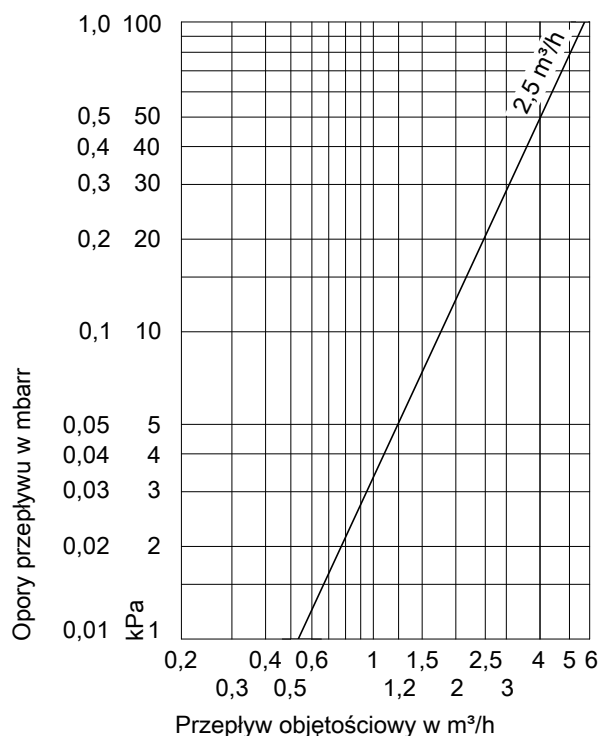

Dane techniczne

Znamionowy przepływ objętościowy	2,5 m³/h
Długość przewodu	1,5 m
Stopień ochrony	IP 54 wg EN 60529, zapewniany przez konstrukcję/montaż
Dopuszczalna temperatura otoczenia	
– podczas eksploatacji	5 do 55°C
– Podczas magazynowania i transportu	-20 do +70°C

Wyposażenie dodatkowe instalacji (ciąg dalszy)

Typ czujnika	Pt1000
Maks. ciśnienie robocze	10 bar (1 MPa)
Średnica znamionowa	DN 20
Długość montażowa	130 mm
Maks. przepływ objętościowy	5000 l/h
Minimalny przepływ objętościowy	
– Montaż poziomy	50 l/h
– Montaż pionowy	50 l/h
Wartość rozruchu (przy montażu poziomym)	7 l/h
Okres pracy baterii	ok. 10 lat

Armatura zabezpieczająca wg DIN 1988

Elementy składowe:

- Zawór odcinający
- Zawór zwrotny i króciec kontrolny
- Króciec przyłączeniowy manometru
- Przeponowy zawór bezpieczeństwa
 - 10 bar (1 MPa)
 - DN 15, dla zasobników/podgrzewaczy cwu o pojemności do 200 l
Nr zam. 7219722
 - DN 20, dla zasobników/podgrzewaczy cwu o pojemności 300 l
Nr zam. 7180662
 - (A) 6 bar (0,6 MPa)
 - DN 15, dla zasobników/podgrzewaczy cwu o pojemności do 200 l
Nr zam. 7265023
 - DN 20, dla zasobników/podgrzewaczy cwu o pojemności 300 l
Nr zam. 7179666

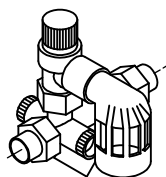

Dla ustawionego pod kotłem pojemnościowego podgrzewacza cwu Vitocell 100-W

- 10 bar (1 MPa), DN 15, wersja narożna
Nr zam. 7180097
- (A) 6 bar (0,6 MPa), DN 15, wersja narożna
Nr zam. 7179457

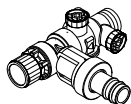

Reduktor ciśnienia (DN 15)

Nr zam. 7180148

Pasujący do armatury zabezpieczającej w wersji w rogu

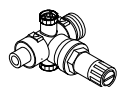

Lejek spustowy - zestaw

Nr zam. 7459591

Lejek spustowy z syfonem i rozetą. Do podłączania przewodów odpływowych zaworów bezpieczeństwa i spustu kondensatu. Przyłącze odpływu G 1

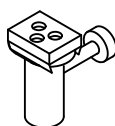

Ośłona armatury

Nr zam. ZK05674

Nie można stosować w połączeniu z ustawionym pod kotłem pojemnościowym podgrzewaczem cwu

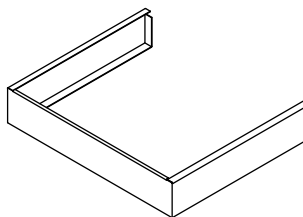

Urządzenie neutralizacyjne z uchwytem ściennym

Nr zam. 7968318

- Do kotłów kondensacyjnych o mocy do 35 kW
- Z granulem neutralizacyjnym (2,6 kg)
- Z kolankiem przyłączeniowym do przyłączenia przewodu elastycznego DN 20

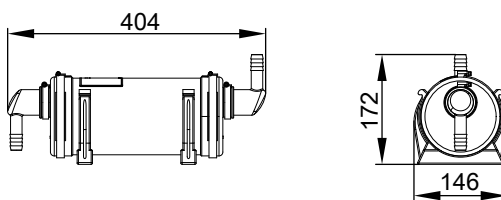

Granulat neutralizacyjny

Nr zam. 7857853

2 x 1,3 kg

Pasuje do urządzenia neutralizacyjnego z nr zam. 7968318

Urządzenie neutralizacyjne z uchwytem ściennym

nr zam. ZK03652

- Do kotłów kondensacyjnych o mocy do 35 kW
- Z granulem neutralizacyjnym
- Z kolankiem przyłączeniowym do przyłączenia przewodu elastycznego DN 20
- Z 2 przewodami elastycznymi z obejmami mocującymi (dł. od \varnothing 19 mm, 0,7 do 1,95 m)

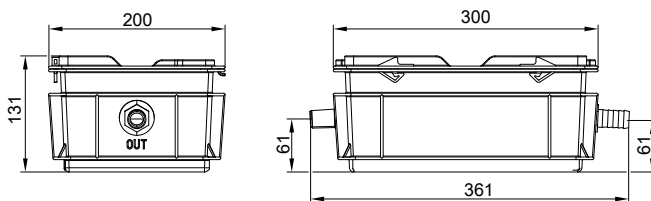

Wyposażenie dodatkowe instalacji (ciąg dalszy)

Granulat neutralizacyjny

Nr zam. ZK03654

2,5 kg

Pasuje do urządzenia neutralizacyjnego z nr zam. ZK03652

Pompa kondensatu

nr zam. ZK02486

Automatyczna pompa do kondensatu o wartości pH $\geq 2,8$ z gazowych kotłów kondensacyjnych

Elementy składowe:

- Zbiornik 2,0 l
- Pompa odśrodkowa
- Zawór zwrotny
- Przewód przyłączeniowy (dł. 1,5 m) do zgłaszania usterek
- Zasilający przewód elektryczny (dł. 1,5 m) z wtykiem
- 4 otwory przyłączeniowe $\varnothing 30$ mm do dopływu kondensatu z elementem przyłączeniowym \varnothing maks. 40 mm
- Przewód odpływowy $\varnothing 10$ mm (o dł. 5 m)

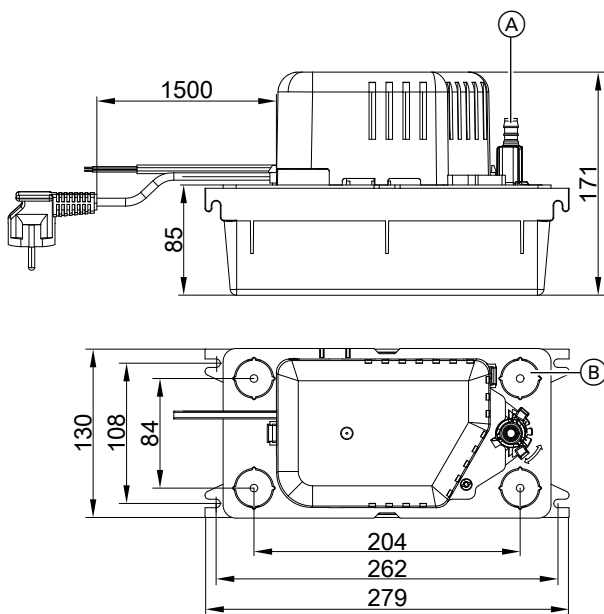

(A) Odpływ kondensatu

(B) 4 x dopływ kondensatu (w stanie wysyłkowym zamknięty)

Dane techniczne

Napięcie znamionowe	230 V~
Częstotliwość znamionowa	50 Hz
Pobór mocy	70 W
Stopień ochrony	IP20
Dopuszczalna temperatura medium	+65°C
Maks. wysokość tłoczenia	50 kPa
Maks. wydajność tłoczenia	500 l/h
Styk alarmowy	Zestyk przełączny (beznapięciowy), obciążalność 250 V/4 A

Pokrywa powietrza dolotowego

Nr zam. ZK04940

Do równoległego przyłączenia przewodu spalinowego i przewodu powietrznego $\varnothing 60/60$ mm bez adaptera równoległego.

Ochrona przed wodą rozpryskową

Nr zam. 7590109

Do zagwarantowania każdorazowo wymaganej klasy zabezpieczenia. Należy zamówić do eksploatacji z zasysaniem powietrza do spalania z pomieszczenia technicznego.

Mała instalacja zmiękczająca wodę grzewczą

Do napełniania obiegu grzewczego
Patrz cennik Vitoset

Zestaw narzędzi

Nr zam.: ZK04569

Do konserwacji i serwisu

Walizka z wszystkimi narzędziami koniecznymi do konserwacji i serwisu: wkrętak, przedłużacz i wkładki

Połączenie kotła Vitodens z pojemnościowym podgrzewaczem cwu

Zestaw przyłączeniowy do ustawionego pod kotłem pojemnościowego podgrzewacza Vitocell 100-W, typ CUGA i CUGA-A z przewodami łączącymi
Nr zam. ZK04709

Elementy składowe:

- Czujnik temperatury wody w pojemnościowym podgrzewaczu cwu
- Przewody łączące po stronie wody grzewczej
- Przewody łączące po stronie wody użytkowej

Montaż natynkowy i podtynkowy

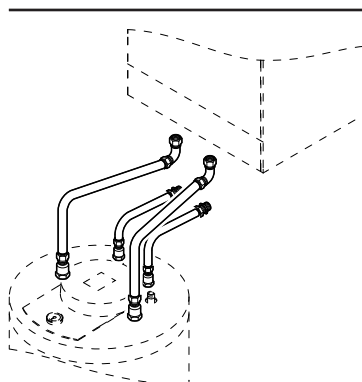

Wyposażenie dodatkowe instalacji (ciąg dalszy)

Zestaw przyłączeniowy ustawionego obok kotła podgrzewacza pojemnościowego Vitocell 100-W

Elementy składowe:

- Czujnik temperatury wody w pojemnościowym podgrzewaczu cwu
- Dwuzłącza rurowe

Pojemnościowy podgrzewacz cwu **po lewej lub po prawej stronie** kotła Vitodens

- Wersja skręcana
Nr zam. **ZK04710**
- Wersja do lutowania
Nr zam. **ZK04711**

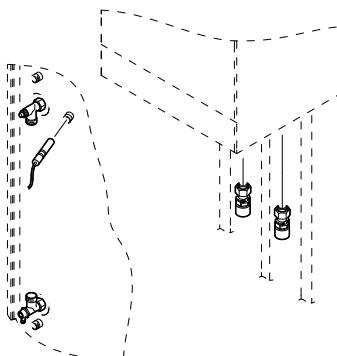

7.2 Instalacyjne wyposażenie dodatkowe do Vitodens 111-W

Urządzenia pomocnicze do montażu

Urządzenie pomocnicze do montażu natynkowego

Nr zam. ZK04929

Elementy składowe:

- Elementy mocujące
- Armatura do zasilania/powrotu instalacji grzewczej
- Przeponowy zawór bezpieczeństwa 10 bar (1 MPa)
- Armatury do zimnej/ciepłej wody użytkowej
- Zawór napełniająco-spustowy
- Zawór odpowietrzający
- Manometr
- Zawór odcinający dopływ gazu z termicznym, odcinającym zaworem bezpieczeństwa.

Przyłącza (gwint zewnętrzny)		
Zawór odcinający dopływ gazu	R	¾
Zasilanie/powrót instalacji grzewczej	R	¾
Zimna/ciepła woda użytkowa	R	½

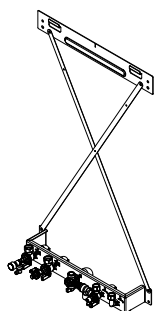

Urządzenie pomocnicze do montażu natynkowego

Nr zam. ZK04930

Elementy składowe:

- Elementy mocujące
- Armatura do zasilania/powrotu instalacji grzewczej
- Przeponowy zawór bezpieczeństwa 10 bar (1 MPa)
- Armatury do zimnej/ciepłej wody użytkowej
- Zawór napełniająco-spustowy
- Zawór odpowietrzający
- Manometr
- Zawór odcinający dopływ gazu

Przyłącza (gwint zewnętrzny)		
Zawór odcinający dopływ gazu	G	¾
Zasilanie/powrót z instalacji grzewczej (średnica zewnętrzna)	Ø mm	20
Zimna/ciepła woda użytkowa (średnica zewnętrzna)	Ø mm	16

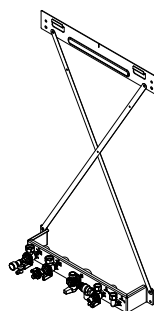

Rama montażowa

Rama montażowa do montażu natynkowego

Nr zam. ZK04931

Elementy składowe:

- Elementy mocujące
- Armatura do zasilania/powrotu instalacji grzewczej
- Przeponowy zawór bezpieczeństwa 10 bar (1 MPa)
- Armatury do zimnej/ciepłej wody użytkowej
- Zawór napełniająco-spustowy
- Zawór odpowietrzający
- Manometr
- Zawór odcinający dopływ gazu z termicznym, odcinającym zaworem bezpieczeństwa.

Odległość od ściany 90 mm

Przyłącza (gwint zewnętrzny)		
Zawór odcinający dopływ gazu	R	¾
Zasilanie/powrót instalacji grzewczej	R	¾
Zimna/ciepła woda użytkowa	R	½

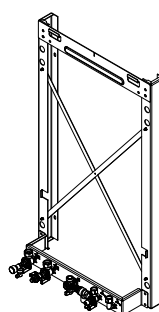

Rama montażowa do montażu natynkowego

Nr zam. ZK04932

Elementy składowe:

- Elementy mocujące
- Armatura do zasilania/powrotu instalacji grzewczej
- Przeponowy zawór bezpieczeństwa 10 bar (1 MPa)
- Armatury do zimnej/ciepłej wody użytkowej
- Zawór napełniająco-spustowy
- Zawór odpowietrzający
- Manometr
- Zawór odcinający dopływ gazu

Wyposażenie dodatkowe instalacji (ciąg dalszy)

Przyłącza (gwint zewnętrzny)		
Zawór odcinający dopływ gazu	G	3/4
Zasilanie/powrót z instalacji grzewczej (średnica zewnętrzna)	Ø mm	20
Zimna/ciepła woda użytkowa (średnica zewnętrzna)	Ø mm	16

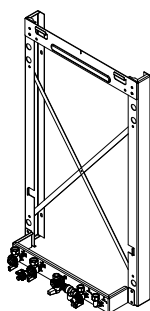

Armatura

Armatura do montażu natynkowego

Nr zam. ZK04933

Elementy składowe:

- Armatura do zasilania/powrotu instalacji grzewczej
- Przeponowy zawór bezpieczeństwa 10 bar (1 MPa)
- Armatury do zimnej/ciepłej wody użytkowej
- Zawór napełniająco-spustowy
- Zawór odpowietrzający
- Manometr
- Zawór odcinający dopływ gazu z termicznym, odcinającym zaworem bezpieczeństwa.

Przyłącza (gwint zewnętrzny)		
Zawór odcinający dopływ gazu	R	3/4
Zasilanie/powrót instalacji grzewczej	R	3/4
Zimna/ciepła woda użytkowa	R	1/2

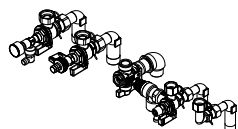

Armatura do montażu podtynkowego

Nr zam. ZK04934

Elementy składowe:

- Armatura do zasilania/powrotu instalacji grzewczej
- Przeponowy zawór bezpieczeństwa 10 bar (1 MPa)
- Armatury do zimnej/ciepłej wody użytkowej
- Zawór napełniająco-spustowy
- Zawór odpowietrzający
- Manometr
- Zawór odcinający dopływ gazu z termicznym, odcinającym zaworem bezpieczeństwa.
- Blacha montażowa, montaż podtynkowy

Przyłącza (gwint zewnętrzny)		
Zawór odcinający dopływ gazu	R	3/4
Zasilanie/powrót instalacji grzewczej	R	3/4
Zimna/ciepła woda użytkowa	R	1/2

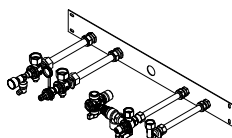

Pozostałe wyposażenie dodatkowe

Zawór bezpieczeństwa

Nr zam. ZK04936

6 bar (0,6 MPa)

Do montażu jako dodatkowe wyposażenie przyłączeniowe

Tylko do TZ

Naczynie wzbiorcze wody użytkowej

Nr zam. ZK04937

Pojemność 2 l

Dop. ciśnienie robocze 10 bar (1,0 MPa)

Do montażu w Vitodens 111-W

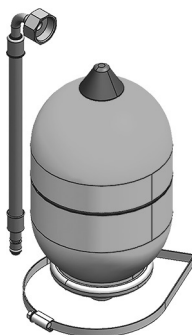

Wyposażenie dodatkowe instalacji (ciąg dalszy)

Oslona armatury

Nr zam. ZK04938

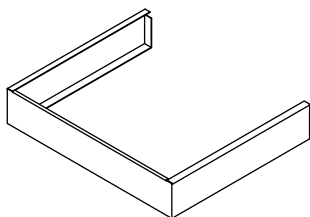

Urządzenie neutralizacyjne z uchwytem ściennym

Nr zam. 7968318

- Do kotłów kondensacyjnych o mocy do 35 kW
- Z granulem neutralizacyjnym (2,6 kg)
- Z kolankiem przyłączeniowym do przyłączenia przewodu elastycznego DN 20

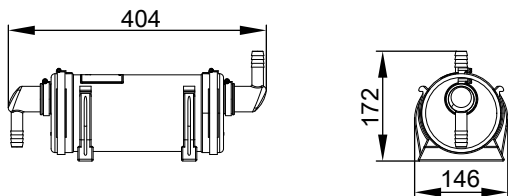

Granulat neutralizacyjny

Nr zam. 7857853

2 x 1,3 kg

Pasuje do urządzenia neutralizacyjnego z nr zam. 7968318

Urządzenie neutralizacyjne z uchwytem ściennym

nr zam. ZK03652

- Do kotłów kondensacyjnych o mocy do 35 kW
- Z granulem neutralizacyjnym
- Z kolankiem przyłączeniowym do przyłączenia przewodu elastycznego DN 20
- Z 2 przewodami elastycznymi z obejmami mocującymi (dł. od \varnothing 19 mm, 0,7 do 1,95 m)

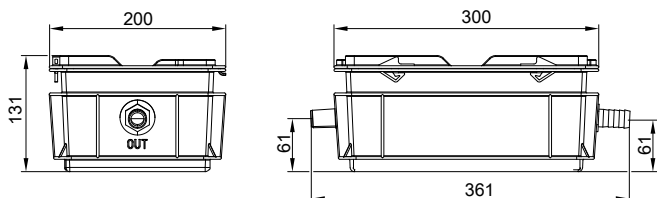

Granulat neutralizacyjny

Nr zam. ZK03654

2,5 kg

Pasuje do urządzenia neutralizacyjnego z nr zam. ZK03652

Pompa kondensatu

nr zam. ZK02486

Automatyczna pompa do kondensatu o wartości pH \geq 2,8 z gazowych kotłów kondensacyjnych

Elementy składowe:

- Zbiornik 2,0 l
- Pompa odśrodkowa
- Zawór zwrotny
- Przewód przyłączeniowy (dł. 1,5 m) do zgłaszania usterek
- Zasilający przewód elektryczny (dł. 1,5 m) z wtykiem
- 4 otwory przyłączeniowe \varnothing 30 mm do dopływu kondensatu z elementem przyłączeniowym \varnothing maks. 40 mm)
- Przewód odpływowy \varnothing 10 mm (o dł. 5 m)

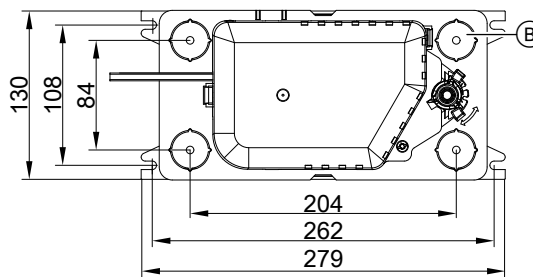
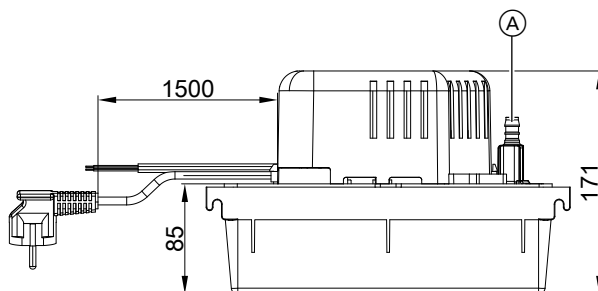

(A) Odpływ kondensatu

(B) 4 x dopływ kondensatu (w stanie wysyłkowym zamknięty)

Dane techniczne

Napięcie znamionowe	230 V~
Częstotliwość znamionowa	50 Hz
Pobór mocy	70 W
Stopień ochrony	IP20
Dopuszczalna temperatura medium	+65°C
Maks. wysokość tłoczenia	50 kPa
Maks. wydajność tłoczenia	500 l/h
Styk alarmowy	Zestyk przełączny (beznapięciowy), obciążalność 250 V/4 A

Pokrywa powietrza dolotowego

Nr zam. ZK04940

Do równoległego przyłączenia przewodu spalinowego i przewodu powietrznego \varnothing 60/60 mm bez adaptera równoległego.

Ochrona przed wodą rozpryskową

Nr zam. 7590109

Do zagwarantowania każdorazowo wymaganej klasy zabezpieczenia. Należy zamówić do eksploatacji z zasysaniem powietrza do spalania z pomieszczenia technicznego.

System płukania płytowego wymiennika ciepła

Nr zam. 7373005

Mała instalacja zmiękczająca wodę grzewczą

Do napełniania obiegu grzewczego

Wyposażenie dodatkowe instalacji (ciąg dalszy)

Patrz cennik Vitoset

Walizka z wszystkimi narzędziami koniecznymi do konserwacji i serwisu: wkrętak, przedłużacz i wkładki

Zestaw narzędzi

Nr zam.: ZK04569

Do konserwacji i serwisu

Kaskada spalnicowa (nadciśnienie) w instalacji wielokotłowej z urządzeniami Vitodens 100-W i 111-W

Elementy składowe:

- Zabezpieczenie przepływu powrotnego do każdego obiegu grzewczego
- Przewód zbiorczy spalin
- Element końcowy z odpływem kondensatu i syfonem

■ Instalacja 2-kotłowa

- Wymiar systemowy 110 nr zam. ZK01944
- Wymiar systemowy 160 nr zam. Z008385

■ Instalacja 3-kotłowa

- Wymiar systemowy 110 nr zam. ZK01945
- Wymiar systemowy 160 nr zam. Z008386

■ Instalacja 4-kotłowa

- Wymiar systemowy 110 nr zam. ZK01946
- Wymiar systemowy 160 nr zam. Z008387

Wskazówka

patrz wytyczne projektowe "Systemy spalinowe"

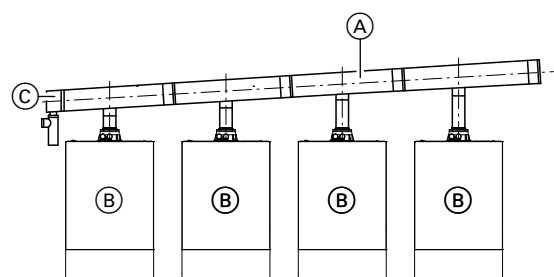

- (A) Przewód zbiorczy spalin
- (B) Zabezpieczenie przepływu powrotnego (do montażu w kotłach Vitodens)
- (C) Element końcowy z syfonem

7.3 Instalacyjne wyposażenie dodatkowe do Vitodens 111-F

Zestaw przyłączeniowy do instalacji natynkowej do góry

Nr zam. ZK04311

Elementy składowe:

- Rury przyłączeniowe
- Armatura odcinająca na zasilaniu i powrocie instalacji grzewczej
- 2 elementy przyłączeniowe wody użytkowej
- Zawór napełniająco-spustowy
- Manometr
- Zawór odcinający dopływ gazu z termicznym, odcinającym zaworem bezpieczeństwa.

Przyłącza (gwint zewnętrzny)		
Gaz	R	½
Woda grzewcza	R	¾
Woda użytkowa	R	½

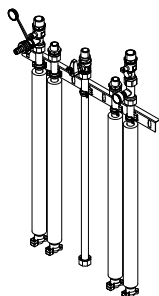

Zestaw przyłączeniowy do instalacji natynkowej w lewo lub prawo

Nr zam. ZK04312

Elementy składowe:

- Rury przyłączeniowe
- Armatura odcinająca na zasilaniu i powrocie instalacji grzewczej
- 2 elementy przyłączeniowe wody użytkowej
- Zawór napełniająco-spustowy
- Manometr
- Zawór odcinający dopływ gazu z termicznym, odcinającym zaworem bezpieczeństwa.

Przyłącza (gwint zewnętrzny)		
Gaz	R	½
Woda grzewcza	R	¾
Woda użytkowa	R	½

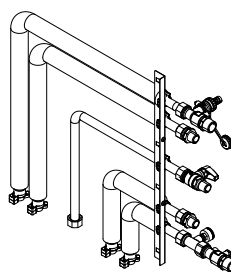

Zestaw przyłączeniowy do instalacji natynkowej do góry

Nr zam. ZK05979

Elementy składowe:

- Rury przyłączeniowe
- Armatura odcinająca na zasilaniu i powrocie instalacji grzewczej
- 2 elementy przyłączeniowe wody użytkowej
- Zawór napełniająco-spustowy
- Manometr
- Zawór odcinający dopływ gazu z termicznym, odcinającym zaworem bezpieczeństwa.

Przyłącza (gwint zewnętrzny)		
Gaz	G	½
Woda grzewcza	G	¾
Woda użytkowa	G	½

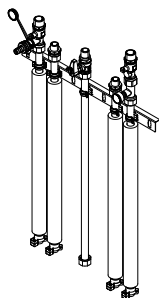

Zestaw przyłączeniowy do instalacji natynkowej w lewo lub prawo

Nr zam. ZK05980

Elementy składowe:

- Rury przyłączeniowe
- Armatura odcinająca na zasilaniu i powrocie instalacji grzewczej
- 2 elementy przyłączeniowe wody użytkowej
- Zawór napełniająco-spustowy
- Manometr
- Zawór odcinający dopływ gazu z termicznym, odcinającym zaworem bezpieczeństwa.

Przyłącza (gwint zewnętrzny)		
Gaz	G	½
Woda grzewcza	G	¾
Woda użytkowa	G	½

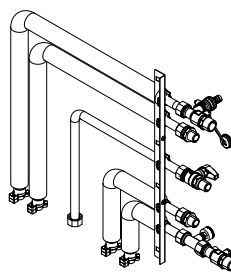

Zestaw przyłączeniowy do instalacji podtynkowej

Nr zam. ZK04313

Elementy składowe:

- Blacha montażowa
- Rury przyłączeniowe

Wyposażenie dodatkowe instalacji (ciąg dalszy)

- Armatura odcinająca na zasilaniu i powrocie instalacji grzewczej
- 2 elementy przyłączeniowe wody użytkowej
- Zawór napełniająco-spustowy
- Manometr
- Zawór kątowy gazowy z termicznym, odcinającym zaworem bezpieczeństwa

Przyłącza (gwint zewnętrzny)			
Gaz	R		3/4
Woda grzewcza	R		3/4
Woda użytkowa	R		1/2

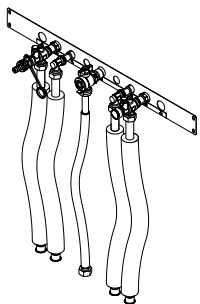

Zestaw przyłączeniowy pompy cyrkulacyjnej cwu

Nr zam. ZK05978

Do przyłączenia pompy cyrkulacyjnej do instalacji hydraulicznej.

- Zespół rurowy z izolacją termiczną

Urządzenie do napełniania ze złączką rurową

Nr zam. 7356492

Możliwość łączenia ze wszystkimi zestawami przyłączeniowymi oraz zestawem montażowym z mieszaczem

Do instalacji natynkowej

Armatura zabezpieczająca wg DIN 1988

DN 15

Elementy składowe:

- Zawór odcinający
- Zawór zwrotny i króciec kontrolny
- Manometr
- Przeponowy zawór bezpieczeństwa

Do instalacji natynkowej wykonywanej przez inwestora



10 bar (1,0 MPa)

Nr zam. 7219722

6 bar (0,6 MPa)

Nr zam. 7265023

Do instalacji podtynkowej w kombinacji z zestawem przyłączeniowym

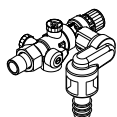

10 bar (1,0 MPa)

Nr zam. 7351842

6 bar (0,6 MPa)

Nr zam. 7351840

Kolanko przyłączeniowe do odpływu kondensatu

Nr zam. 7461025

Przewód przyłączeniowy od urządzenia: DN 20

Przyłącze ściekowe: DN 40



Urządzenie neutralizacyjne z uchwytem ściennym

Nr zam. 7968318

- Do kotłów kondensacyjnych o mocy do 35 kW
- Z granulatem neutralizacyjnym (2,6 kg)
- Z kolankiem przyłączeniowym do przyłączenia przewodu elastycznego DN 20

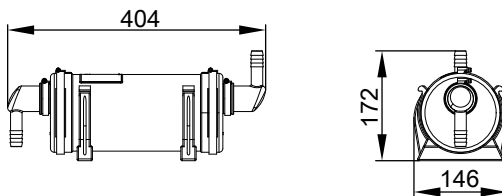

Granulat neutralizacyjny

Nr zam. 7857853

2 x 1,3 kg

Pasuje do urządzenia neutralizacyjnego z nr zam. 7968318

Urządzenie neutralizacyjne z uchwytem ściennym

Nr zam. ZK03652

- Do kotłów kondensacyjnych o mocy do 35 kW
- Z granulatem neutralizacyjnym
- Z kolankiem przyłączeniowym do przyłączenia przewodu elastycznego DN 20
- Z 2 przewodami elastycznymi z obejmami mocującymi (dł. od \varnothing 19 mm, 0,7 do 1,95 m)

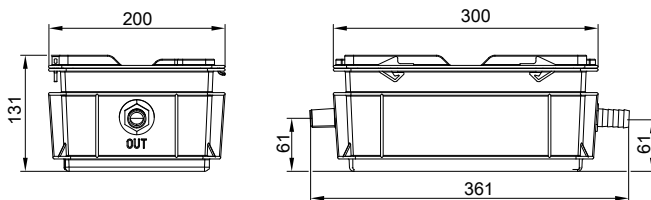

Granulat neutralizacyjny

Nr zam. ZK03654

2,5 kg

Pasuje do urządzenia neutralizacyjnego z nr zam. ZK03652

Wyposażenie dodatkowe instalacji (ciąg dalszy)

Pompa kondensatu

nr zam. ZK02486

Automatyczna pompa do kondensatu o wartości pH $\geq 2,8$ z gazowych kotłów kondensacyjnych

Elementy składowe:

- Zbiornik 2,0 l
- Pompa odśrodkowa
- Zawór zwrotny
- Przewód przyłączeniowy (dł. 1,5 m) do zgłaszania usterek
- Zasilający przewód elektryczny (dł. 1,5 m) z wtykiem
- 4 otwory przyłączeniowe $\varnothing 30$ mm do dopływu kondensatu z elementem przyłączeniowym \varnothing maks. 40 mm)
- Przewód odpływowy $\varnothing 10$ mm (o dł. 5 m)

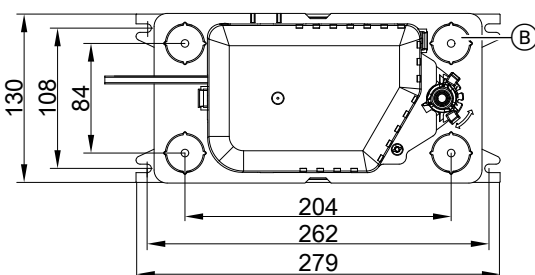
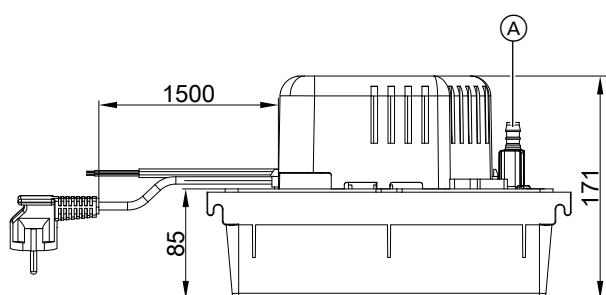

- (A) Odpływ kondensatu
(B) 4 x dopływ kondensatu (w stanie wysyłkowym zamknięty)

Dane techniczne

Napięcie znamionowe	230 V~
Częstotliwość znamionowa	50 Hz
Pobór mocy	70 W
Stopień ochrony	IP20
Dopuszczalna temperatura medium	+65°C
Maks. wysokość tłoczenia	50 kPa
Maks. wydajność tłoczenia	500 l/h
Styk alarmowy	Zestyk przełączny (beznapięciowy), obciążalność 250 V/4 A

Podest kotła

nr zam. 7352259

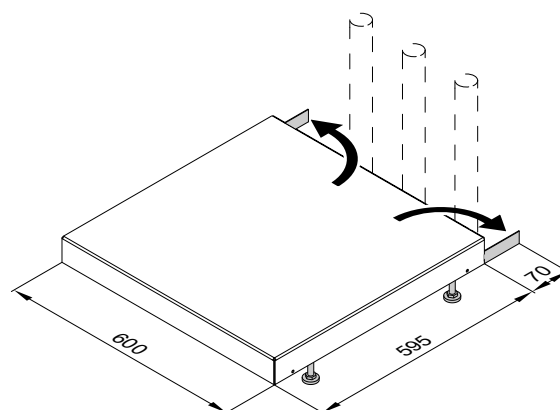

- Do ustawienia urządzenia na surowym podłożu
- Z regulacją wysokości, przeznaczony do podłoży jastrychowych od 10 do 18 cm
- Z rozpórką do instalacji natynkowej na dół

Uchwyt transportowy

Nr zam. 7425341

W celu ułatwienia montażu urządzeń kompaktowych

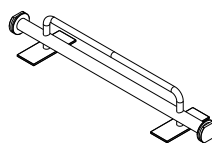

Ochrona przed wodą rozpryskową

Nr zam. 7590109

Do zagwarantowania każdorazowo wymaganej klasy zabezpieczenia. Należy zamówić do eksploatacji z zasysaniem powietrza do spalania z pomieszczenia technicznego.

Mała instalacja zmiękczająca wodę grzewczą

Do napełniania obiegu grzewczego
Patrz cennik Vitoset.

System płukania płytowego wymiennika ciepła

Nr zam. 7373005

Do czyszczenia płytowego wymiennika ciepła w kotłach Vitodens z pojemnościowym zasobnikiem cwu

Zestaw narzędzi

Nr zam.: ZK04569

Do konserwacji i serwisu
Walizka z wszystkimi narzędziami koniecznymi do konserwacji i serwisu: wkrętak, przedłużacz i wkładki

7.4 Instalacyjne wyposażenie dodatkowe do Vitodens 141-F

Zestaw przyłączeniowy do instalacji natynkowej do góry Nr zam. ZK04316

Elementy składowe:

- Rury przyłączeniowe
- Armatura odcinająca na zasilaniu i powrocie instalacji grzewczej
- 2 elementy przyłączeniowe wody użytkowej
- 2 elementy przyłączeniowe (gwint) i 2 elementy przyłączeniowe (rura gładka) na zasilaniu i powrocie obiegu solarnego
- Zawór napełniająco-spustowy
- Manometr
- Zawór odcinający dopływ gazu z termicznym, odcinającym zaworem bezpieczeństwa.

Przyłącza (gwint zewnętrzny)		
Gaz	R	1/2
Woda grzewcza	R	3/4
Woda użytkowa	R	1/2
Obieg solarny	R	3/4
	Ø mm	22

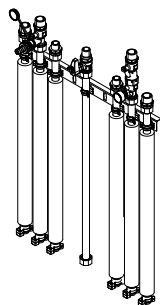

Zestaw przyłączeniowy do instalacji natynkowej do góry Nr zam. ZK05983

Elementy składowe:

- Rury przyłączeniowe
- Armatura odcinająca na zasilaniu i powrocie instalacji grzewczej
- 2 elementy przyłączeniowe wody użytkowej
- 2 elementy przyłączeniowe (gwint) i 2 elementy przyłączeniowe (rura gładka) na zasilaniu i powrocie obiegu solarnego
- Zawór napełniająco-spustowy
- Manometr
- Zawór odcinający dopływ gazu z termicznym, odcinającym zaworem bezpieczeństwa.

Przyłącza (gwint zewnętrzny)		
Gaz	G	1/2
Woda grzewcza	G	3/4
Woda użytkowa	G	1/2
Obieg solarny	G	3/4
	Ø mm	22

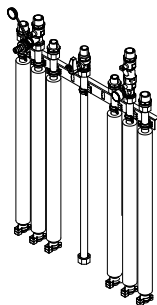

Zestaw przyłączeniowy do instalacji natynkowej w lewo lub prawo Nr zam. ZK04317

Elementy składowe:

- Rury przyłączeniowe
- Armatura odcinająca na zasilaniu i powrocie instalacji grzewczej
- 2 elementy przyłączeniowe wody użytkowej
- 2 elementy przyłączeniowe (gwint) i 2 elementy przyłączeniowe (rura gładka) na zasilaniu i powrocie obiegu solarnego
- Zawór napełniająco-spustowy
- Manometr
- Zawór odcinający dopływ gazu z termicznym, odcinającym zaworem bezpieczeństwa.

Przyłącza (gwint zewnętrzny)		
Gaz	R	1/2
Woda grzewcza	R	3/4
Woda użytkowa	R	1/2
Obieg solarny	R	3/4
	Ø mm	22

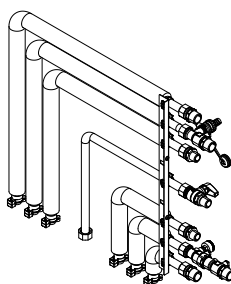

Zestaw przyłączeniowy do instalacji natynkowej w lewo lub prawo Nr zam. ZK05984

Elementy składowe:

- Rury przyłączeniowe
- Armatura odcinająca na zasilaniu i powrocie instalacji grzewczej
- 2 elementy przyłączeniowe wody użytkowej
- 2 elementy przyłączeniowe (gwint) i 2 elementy przyłączeniowe (rura gładka) na zasilaniu i powrocie obiegu solarnego
- Zawór napełniająco-spustowy
- Manometr
- Zawór odcinający dopływ gazu z termicznym, odcinającym zaworem bezpieczeństwa.

Wyposażenie dodatkowe instalacji (ciąg dalszy)

Przyłącza (gwint zewnętrzny)		
Gaz	R	½
Woda grzewcza	R	¾
Woda użytkowa	R	½
Obieg solarny	R	¾
	Ø mm	22

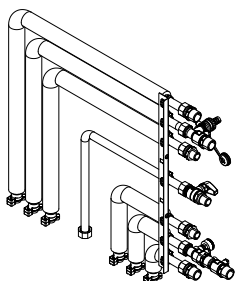

Zestaw przyłączeniowy do instalacji podtynkowej Nr zam. ZK04315

Elementy składowe:

- Blacha montażowa
- Rury przyłączeniowe
- Armatura odcinająca na zasilaniu i powrocie instalacji grzewczej
- 2 elementy przyłączeniowe wody użytkowej
- 2 elementy przyłączeniowe na zasilaniu i powrocie obiegu solarnego
- Zawór napełniająco-spustowy
- Manometr
- Zawór odcinający dopływ gazu z termicznym, odcinającym zaworem bezpieczeństwa.

Przyłącza (gwint zewnętrzny)		
Gaz	R	¾
Woda grzewcza	R	¾
Woda użytkowa	R	½
Obieg solarny	R	¾

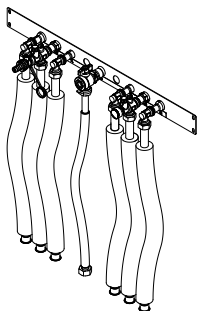

Urządzenie do napełniania ze złączką rurową Nr zam. 7356492

Możliwość łączenia ze wszystkimi zestawami przyłączeniowymi oraz zestawem montażowym z mieszaczem

- Do instalacji natynkowej

Zestaw przyłączeniowy pompy cyrkulacyjnej cwu Nr zam. ZK04646

Do montażu w kotle Vitodens

Elementy składowe:

- Zawór regulacyjny strumienia przepływu

Przyłącze R ½ (gwint zewnętrzny)
Instalacja przewodu cyrkulacji patrz strona 119.

W zależności od wyposażenia instalacji do podłączenia pompy cyrkulacyjnej ciepłej wody użytkowej konieczny jest zestaw uzupełniający EM-P1 (wyposażenie dodatkowe). Patrz schemat instalacji Vitodens na www.viessmann-schemes.com

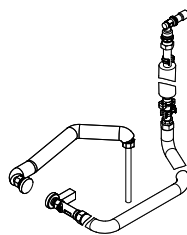

Armatura zabezpieczająca wg DIN 1988

Elementy składowe:

- Zawór odcinający
- Zawór zwrotny i króciec kontrolny
- Manometr
- Przeponowy zawór bezpieczeństwa

Do instalacji natynkowej wykonywanej przez inwestora (DN 20)



- 10 bar (1 MPa)
- Nr zam. 7180662

Czynnik grzewczy Tyfocor LS

Nr zam. 7159727

- 25 l w zbiorniku jednorazowego użytku
- Gotowa mieszanka do temperatur maks. -28°C
- Czynnik grzewczy Tyfocor LS można mieszać z Tyfocor G-LS.

Zestaw przyłączeniowy dla zewnętrznego naczynia wzbiorczego wody grzewczej

Nr zam. 7301709

Przyłącze naczynia wzbiorczego: R ½



Termostatyczny automat mieszający.

Do przyłączenia do instalacji wody użytkowej bez przewodu cyrkulacyjnego.

Nr zam. 7438940

- Zakres nastawy: 35 do 60°C
- Przyłącze G 1, gwint zewnętrzny

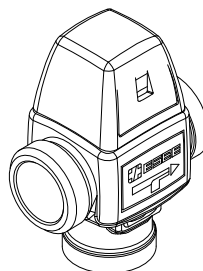

Wyposażenie dodatkowe instalacji (ciąg dalszy)

Termostatyczny zestaw do cyrkulacji

Do przyłączenia do instalacji wody użytkowej z przewodem cyrkulacyjnym.

Nr zam. ZK01284

- Termostatyczny automat mieszający.
- Zakres nastawy: 35 do 60°C
- Zintegrowany zawór zwrotny.
- Przyłącze: gwint zewnętrzny R ¾
- Izolacja termiczna

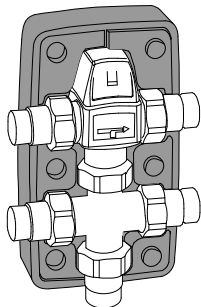

Manometr instalacji solarnej

Do montażu w zestawach przyłączy do montażu natynkowego i podtynkowego

Nr zam. 7459103

- Zakres komunikatu: 0 do 10 bar
- Z trójnikami do montażu w zestawach przyłączeniowych

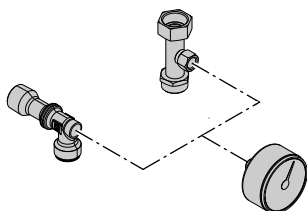

Kolanko przyłączeniowe do odpływu kondensatu

nr zam. 7461025

Przewód przyłączeniowy od urządzenia: DN 20
Przyłącze ściekowe: DN 40

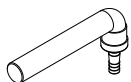

Urządzenie neutralizacyjne z uchwytem ściennym

Nr zam. 7968318

- Do kotłów kondensacyjnych o mocy do 35 kW
- Z granulem neutralizacyjnym (2,6 kg)
- Z kolankiem przyłączeniowym do przyłączenia przewodu elastycznego DN 20

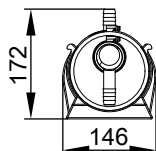
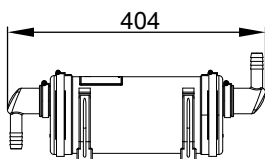

Granulat neutralizacyjny

Nr zam. 7857853

2 x 1,3 kg

Pasuje do urządzenia neutralizacyjnego z nr zam. 7968318

Urządzenie neutralizacyjne z uchwytem ściennym

nr zam. ZK03652

- Do kotłów kondensacyjnych o mocy do 35 kW
- Z granulem neutralizacyjnym
- Z kolankiem przyłączeniowym do przyłączenia przewodu elastycznego DN 20
- Z 2 przewodami elastycznymi z obejmami mocującymi (dł. od \varnothing 19 mm, 0,7 do 1,95 m)

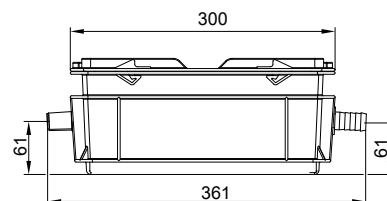
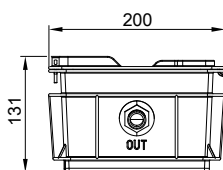

Granulat neutralizacyjny

Nr zam. ZK03654

2,5 kg

Pasuje do urządzenia neutralizacyjnego z nr zam. ZK03652

Pompa kondensatu

nr zam. ZK02486

Automatyczna pompa do kondensatu o wartości pH \geq 2,8 z gazowych kotłów kondensacyjnych

Elementy składowe:

- Zbiornik 2,0 l
- Pompa odśrodkowa
- Zawór zwrotny
- Przewód przyłączeniowy (dł. 1,5 m) do zgłaszania usterek
- Zasilający przewód elektryczny (dł. 1,5 m) z wtykiem
- 4 otwory przyłączeniowe \varnothing 30 mm do dopływu kondensatu z elementem przyłączeniowym \varnothing maks. 40 mm
- Przewód odpływowy \varnothing 10 mm (o dł. 5 m)

Wyposażenie dodatkowe instalacji (ciąg dalszy)

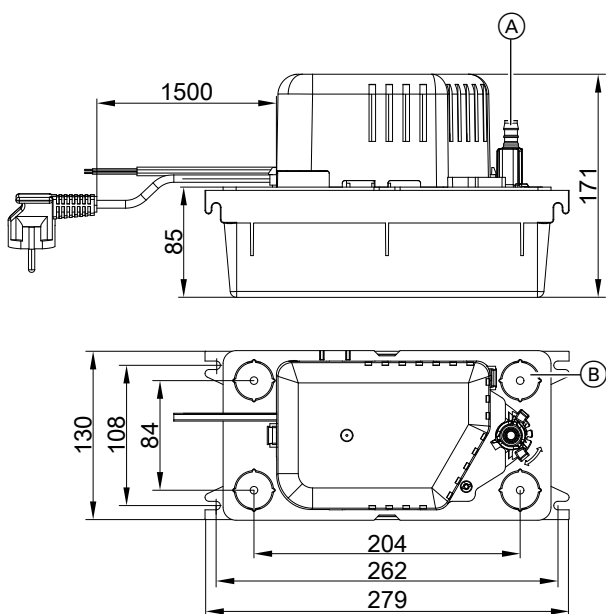

- (A) Odpływ kondensatu
 (B) 4 x dopływ kondensatu (w stanie wysyłkowym zamknięty)

Dane techniczne

Napięcie znamionowe	230 V~
Częstotliwość znamionowa	50 Hz
Pobór mocy	70 W
Stopień ochrony	IP20
Dopuszczalna temperatura medium	+65°C
Maks. wysokość tłoczenia	50 kPa
Maks. wydajność tłoczenia	500 l/h
Styk alarmowy	Zestyk przełączny (beznapięciowy), obciążalność 250 V/4 A

Podest kotła

nr zam. 7352259

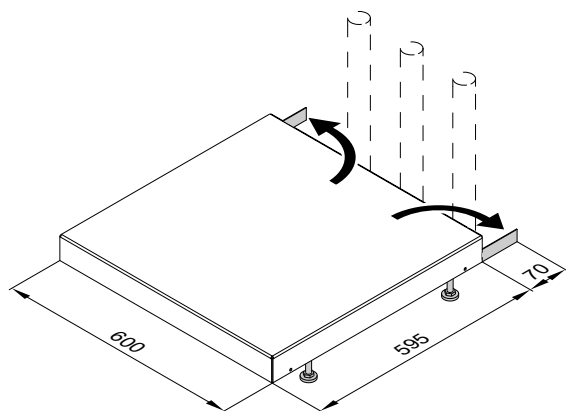

- Do ustawienia urządzenia na surowym podłożu
- Z regulacją wysokości, przeznaczony do podłogi jaskrychowych od 10 do 18 cm
- Z rozpórką do instalacji natynkowej na dół

Uchwyt transportowy

Nr zam. 7425341

W celu ułatwienia montażu urządzeń kompaktowych

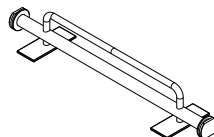

Mała instalacja zmiękczająca wodę grzewczą

Do napełniania obiegu grzewczego
 Patrz cennik Vitoset.

System płukania płytowego wymiennika ciepła

Nr zam. 7373005

Do czyszczenia płytowego wymiennika ciepła w kotłach Vitodens z pojemnościowym zasobnikiem cwu

Zestaw narzędzi

Nr zam.: ZK04569

Do konserwacji i serwisu
 Walizka z wszystkimi narzędziami koniecznymi do konserwacji i serwisu: wkrętak, przedłużacz i wkładki

7.5 Rozdzielacz obiegu grzewczego Divicon i sprzęgło hydrauliczne

Rozdzielacz obiegu grzewczego Divicon

Budowa i działanie

- Możliwość dostawy z przyłączami o wielkości R ¾, R 1 oraz R 1¼.
- Z pompą obiegu grzewczego, zaworem zwrotnym klapowym, zaworami kulowymi ze zintegrowanymi termometrami i mieszaczem 3-drogowym lub bez mieszacza.
- Szybki i prosty montaż zapewniony przez zamontowaną wstępnie jednostkę i zwartą konstrukcję.
- Niewielkie straty wypromieniowania dzięki ściśle przylegającym okładzinom termoizolacyjnym.
- Niskie koszty energii elektrycznej i precyzyjna regulacja dzięki zastosowaniu wysoko wydajnych pomp i zoptymalizowanej charakterystyce mieszacza.
- Dostępny jako wyposażenie dodatkowe zawór obejściowy do wyrównania hydraulicznego instalacji grzewczej można jako element wkręcany umieścić w przygotowanym otworze w korpusie.
- Montaż ścienny zarówno pojedynczo, jak i na podwójnych lub potrójnych wspornikach rozdzielaczy.
- Dostępny również jako zestaw montażowy. Dalsze szczegóły, patrz cennik firmy Viessmann.

Nr zam. w połączeniu z różnymi pompami obiegowymi, patrz cennik Viessmann.

Wymiary rozdzielacza obiegu grzewczego z mieszaczem i bez mieszacza są takie same.

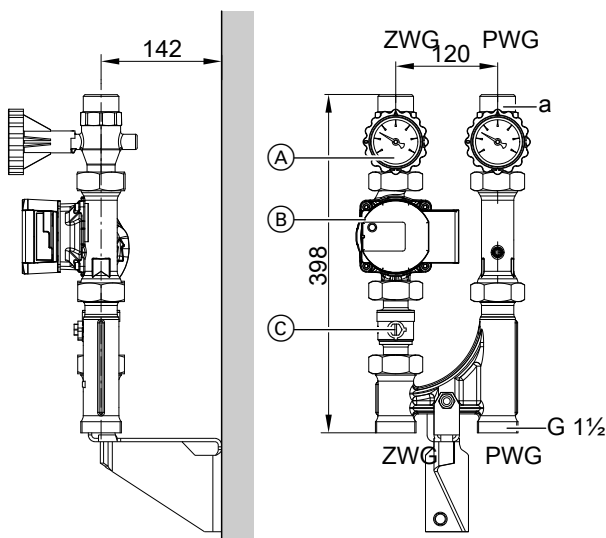

Divicon bez mieszacza: montaż na ścianie, na ilustracji bez izolacji termicznej

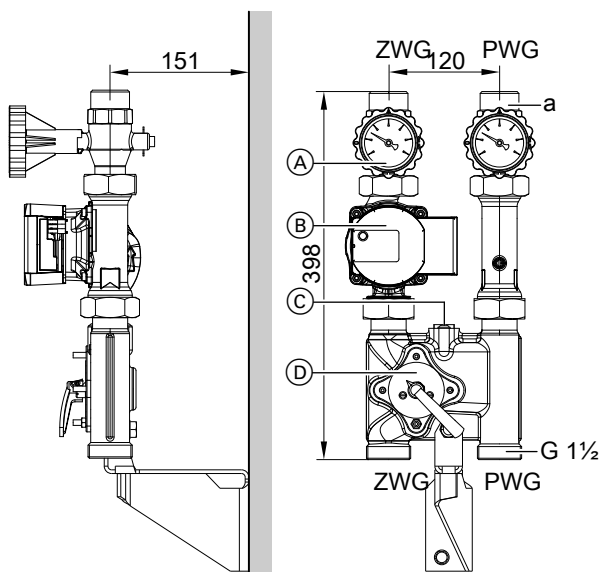

Divicon z mieszaczem: montaż na ścianie, na ilustracji bez izolacji termicznej i bez zestawu uzupełniającego dla mieszacza

- PWG Powrót z instalacji grzewczej
 ZWG Zasilanie instalacji grzewczej
 (A) Zawory kulowe z termometrem (jako element obsługowy)
 (B) Pompa obiegowa
 (C) Zawór kulowy

Przyłącze obiegu grzewczego	R	¾	1	1¼
Strumień objętościowy (maks.)	m ³ /h	1,0	1,5	2,5
a (wewnątrz)	Rp	¾	1	1¼
a (na zewnątrz)	G	1¼	1¼	2

- PWG Powrót z instalacji grzewczej
 ZWG Zasilanie instalacji grzewczej
 (A) Zawory kulowe z termometrem (jako element obsługowy)
 (B) Pompa obiegowa
 (C) Zawór obejściowy (wyposażenie dodatkowe)
 (D) 3-drogowy zawór mieszający

Przyłącze obiegu grzewczego	R	¾	1	1¼
Strumień objętościowy (maks.)	m ³ /h	1,0	1,5	2,5
a (wewnątrz)	Rp	¾	1	1¼
a (na zewnątrz)	G	1¼	1¼	2

Wyposażenie dodatkowe instalacji (ciąg dalszy)

Przykład montażu: Divicon z potrójnym wspornikiem rozdzielacza

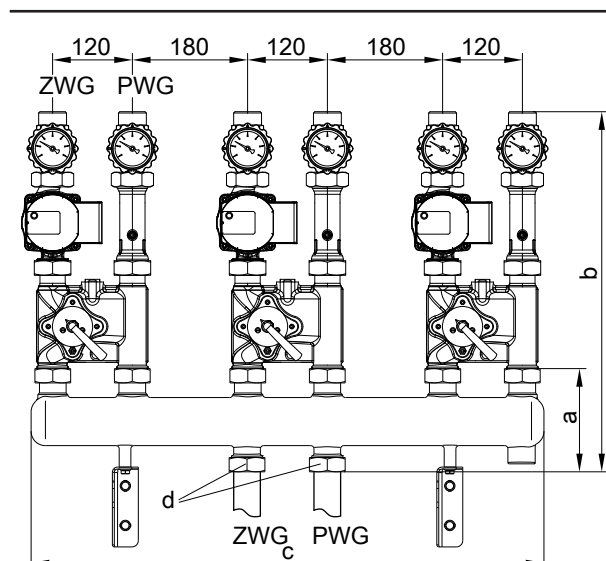

Na ilustracji bez izolacji termicznej

PWG Powrót z instalacji grzewczej
ZWG Zasilanie instalacji grzewczej

Wymiar	Wspornik rozdzielacza z przyłączem do obiegu grzewczego	
	R ¾ i R 1	R 1¼
a	135	183
b	535	583
c	784	784
d	G 1¼	G 2

Ustalanie wymaganej średnicy znamionowej

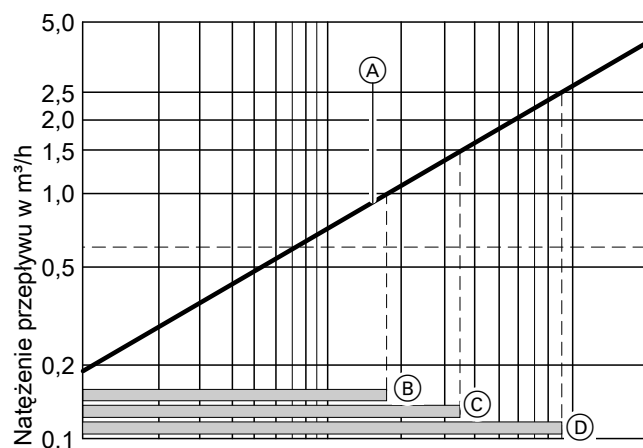

Regulacja za pomocą mieszacza

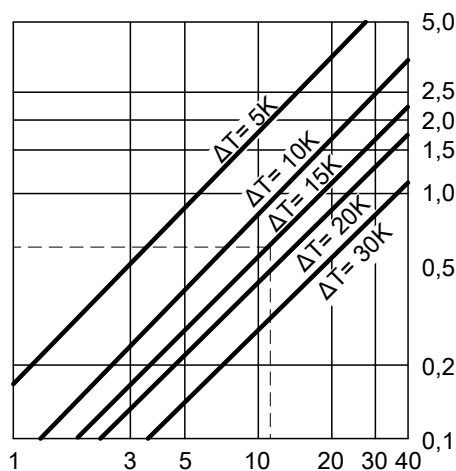

Moc cieplna obiegu grzewczego w kW

- (A) Divicon z mieszaczem 3-drogowym
Działanie regulacyjne mieszacza Divicon jest optymalne w oznaczonych zakresach eksploatacji od (B) do (D).
- (B) Divicon z mieszaczem 3-drogowym (R ¾)
Zakres stosowania: 0 do 1,0 m³/h
- (C) Divicon z mieszaczem 3-drogowym (R 1)
Zakres stosowania: 0 do 1,5 m³/h
- (D) Divicon z mieszaczem 3-drogowym (R 1¼)
Zakres stosowania: 0 do 2,5 m³/h

6173237

Przykład:

Obieg grzewczy dla grzejnika o wydajności grzewczej $\dot{Q} = 11,6$ kW
Temperatura systemu grzewczego 75/60°C ($\Delta T = 15$ K)

c Specyficzna pojemność cieplna
m Masowe natężenie przepływu

Wyposażenie dodatkowe instalacji (ciąg dalszy)

\dot{Q} Wydajność grzewcza
 \dot{V} Przepływ objętościowy

$$\dot{Q} = \dot{m} \cdot c \cdot \Delta T \quad c = 1,163 \frac{\text{Wh}}{\text{kg} \cdot \text{K}} \quad \dot{m} \hat{=} \dot{V} \quad (1 \text{ kg} \approx 1 \text{ dm}^3)$$

$$\dot{V} = \frac{\dot{Q}}{c \cdot \Delta T} = \frac{11600 \text{ W} \cdot \text{kg} \cdot \text{K}}{1,163 \text{ Wh} \cdot (75-60) \text{ K}} = 665 \frac{\text{kg}}{\text{h}} \hat{=} 0,665 \frac{\text{m}^3}{\text{h}}$$

Kierując się wartością \dot{V} , wybrać najmniejszy z możliwych mieszacz w granicach zastosowania.

Charakterystyki pomp obiegowych i opory przepływu po stronie wody grzewczej

Dyspozycyjna wysokość tłoczenia pompy wynika z różnicy wybranej charakterystyki pompy i charakterystyki oporów danego rozdzielacza obiegu grzewczego, a także innych podzespołów (zespół rurowy, rozdzielacz itp.).

Na przedstawionych niżej wykresach pomp narysowane są krzywe oporów różnych rozdzielaczy obiegu grzewczego Divicon.

Maksymalny strumień przepływu dla rozdzielacza Divicon:

- Z R ¾ = 1,0 m³/h
- Z R 1 = 1,5 m³/h
- Z R 1¼ = 2,5 m³/h

Przykład:

Przepływ objętościowy $\dot{V} = 0,665 \text{ m}^3/\text{h}$

Wybrano:

- Divicon z mieszaczem R ¾
- Pompa obiegowa Wilo PARA 25/6, eksploatacja ze zmiennym ciśnieniem różnicowym i ustawieniem na maksymalną wysokość tłoczenia
- Wydajność tłoczenia 0,7 m³/h

Wysokość tłoczenia zgodnie z

charakterystyką pompy: 48 kPa
 Opór rozdzielacza Divicon: 3,5 kPa
 Dyspozycyjna wysokość tłoczenia: 48 kPa – 3,5 kPa = 44,5 kPa.

Wskazówka

Dla innych podzespołów (zespół rurowy, rozdzielacz itp.) należy również sprawdzić opory i odjąć je od dyspozycyjnej wysokości tłoczenia.

Pompy obiegu grzewczego regulowane ciśnieniem różnicowym

Zgodnie z niemiecką ustawą o energii (GEG) pompy obiegowe w instalacjach ogrzewania centralnego należy zwymiarować zgodnie z zasadami technicznymi.

Dyrektywa w sprawie ekoprojektu 2009/125/WE nakłada od 1 stycznia 2013 roku obowiązek stosowania pomp obiegowych wysokiej sprawności, jeżeli nie są zamontowane w urządzeniu grzewczym.

Wskazówki projektowe

Zastosowanie pomp obiegu grzewczego regulowanych różnicą ciśnienia wymaga obecności obiegów grzewczych ze zmiennym strumieniem przepływu, np. jedno- i dwururowych instalacji grzewczych z zaworami termostatycznymi, instalacji ogrzewania podłogowego z zaworami termostatycznymi i strefowymi.

Wynik przykładu: Divicon z mieszaczem 3-drogowym (R ¾)

Wilo PARA 25/6

- Wyjątkowo energooszczędna, wysokowydajna pompa obiegowa
- Indeks efektywności energetycznej EEI ≤ 0,20

Sposób eksploatacji: stałe ciśnienie różnicowe

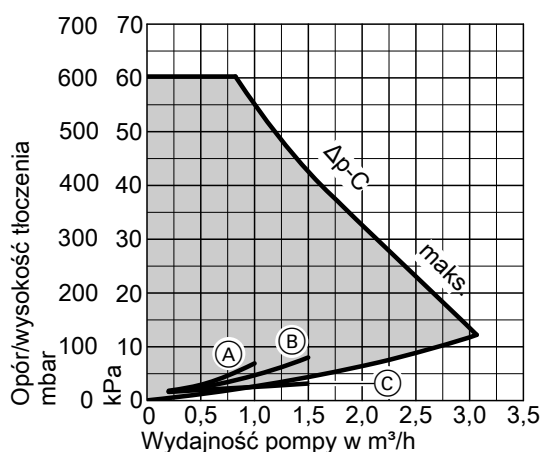

- (A) Divicon R ¾ z mieszaczem
- (B) Divicon R 1 z mieszaczem
- (C) Divicon R ¾ i R 1 bez mieszacza

Sposób eksploatacji: zmienne ciśnienie różnicowe

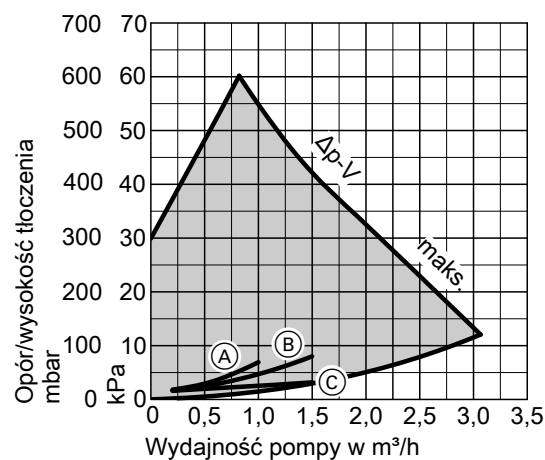

- (A) Divicon R ¾ z mieszaczem
- (B) Divicon R 1 z mieszaczem
- (C) Divicon R ¾ i R 1 bez mieszacza

Wyposażenie dodatkowe instalacji (ciąg dalszy)

Wilo PARA 25/8

Sposób eksploatacji: stałe ciśnienie różnicowe

- Indeks efektywności energetycznej EEI ≤ 0,20

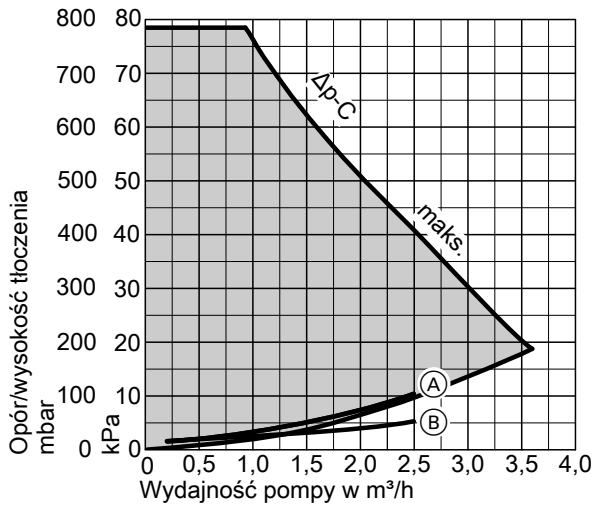

- (A) Divicon R 1 1/4 z mieszaczem
- (B) Divicon R 1 1/4 bez mieszacza

Sposób eksploatacji: zmienne ciśnienie różnicowe

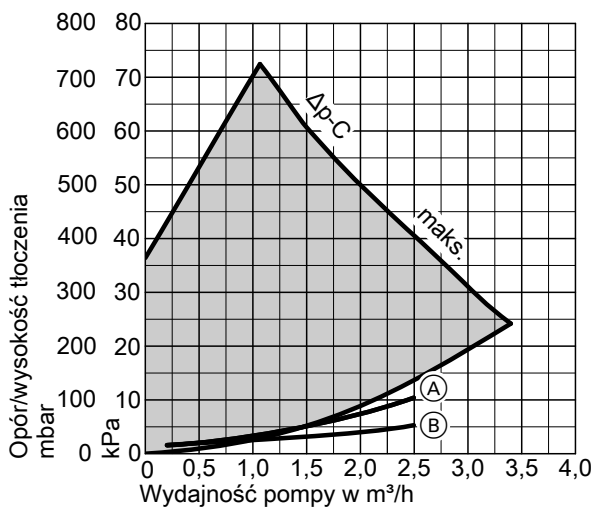

- (A) Divicon R 1 1/4 z mieszaczem
- (B) Divicon R 1 1/4 bez mieszacza

Grundfos Alpha 2.1 25-60

- Z prezentacją poboru mocy na wyświetlaczu
- Z funkcją Autoadapt (automatyczne dopasowanie do sieci przewodów rurowych)
- Z funkcją wyłączenia na noc
- Indeks efektywności energetycznej EEI ≤ 0,20

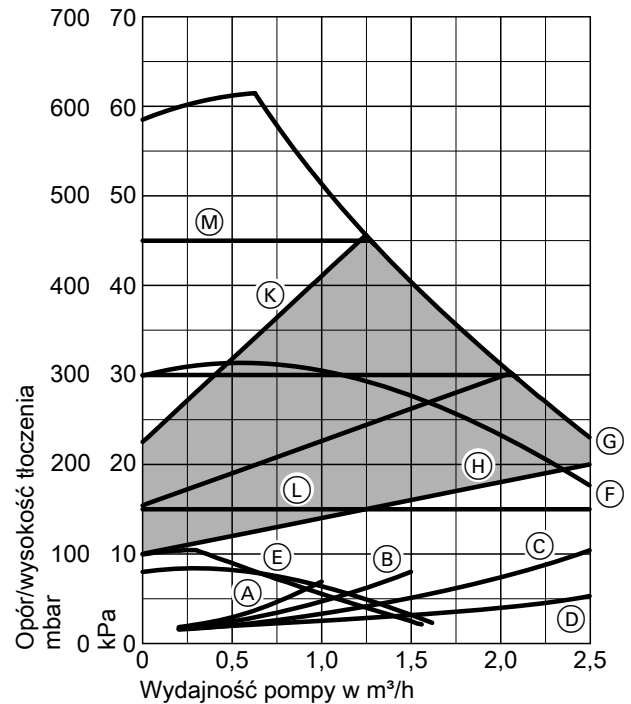

- (A) Divicon R 3/4 z mieszaczem
- (B) Divicon R 1 z mieszaczem
- (C) Divicon R 1 1/4 z mieszaczem
- (D) Divicon R 3/4, R 1 i R 1 1/4 bez mieszacza
- (E) st.1
- (F) st.2
- (G) Tryb 3
- (H) Min. ciśnienie proporcjonalne
- (K) Maks. ciśnienie proporcjonalne
- (L) Min. ciśnienie stałe
- (M) Maks. ciśnienie stałe

Zawór obejściowy

nr zam. 7464889

Do wyrównania hydraulicznego obiegu grzewczego z mieszaczem. Przykręć do rozdzielacza Divicon.

Wyposażenie dodatkowe instalacji (ciąg dalszy)

Wsporniki rozdzielacza

Z izolacją termiczną.

Montaż na ścianie (za pomocą zamawianego oddzielnie uchwyty ściennego).

Połączenie kotła grzewczego ze wspornikiem rozdzielacza wykonuje inwestor.

Do 2 rozdzielaczy Divicon

Nr zam. 7460638 do rozdzielaczy Divicon R $\frac{3}{4}$ i R 1

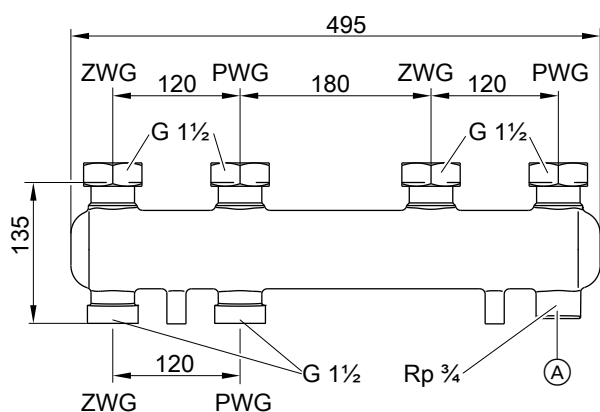

- (A) Możliwość przyłączenia naczynia zbiorczego
 ZWG Zasilanie wodą grzewczą
 PWG Powrót wody grzewczej

Nr zam. 7466337 do rozdzielaczy Divicon R $1\frac{1}{4}$

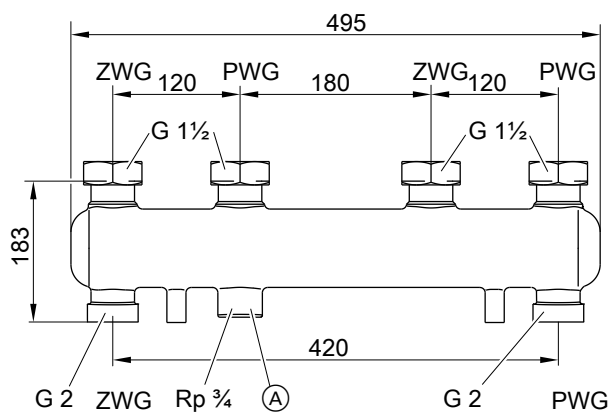

- (A) Możliwość przyłączenia naczynia zbiorczego
 ZWG Zasilanie wodą grzewczą
 PWG Powrót wody grzewczej

Opory przepływu

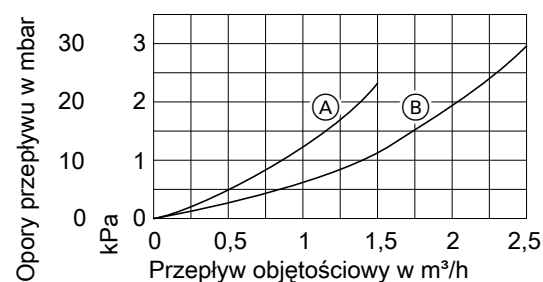

- (A) Wspornik rozdzielacza do Divicon R $\frac{3}{4}$ i R 1
 (B) Wspornik do rozdzielacza Divicon R $1\frac{1}{4}$

Wyposażenie dodatkowe instalacji (ciąg dalszy)

Do 3 rozdzielaczy Divicon

Nr zam. 7460643 do rozdzielaczy Divicon R ¼ i R 1

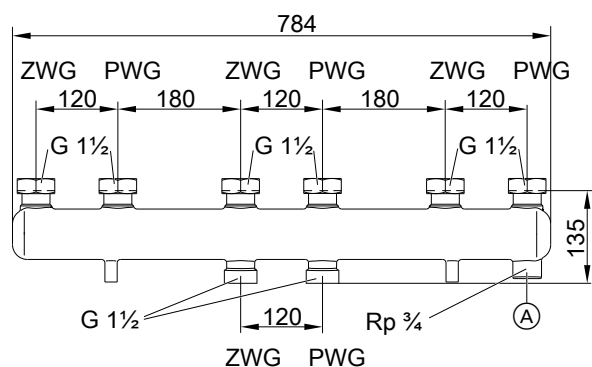

- Ⓐ Możliwość przyłączenia naczynia wzbiorczego
- ZWG Zasilanie wodą grzewczą
- PWG Powrót wody grzewczej

nr zam. 7466340 do rozdzielacza Divicon R 1¼

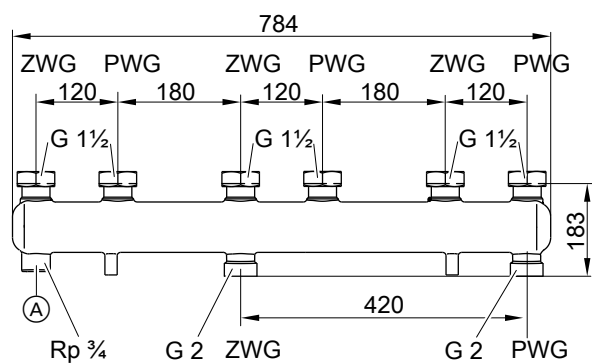

- Ⓐ Możliwość przyłączenia naczynia wzbiorczego
- ZWG Zasilanie wodą grzewczą
- PWG Powrót wody grzewczej

Opory przepływu

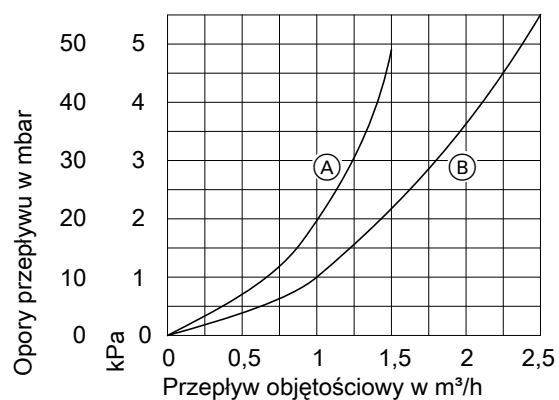

- Ⓐ Wspornik rozdzielacza do Divicon R ¼ i R 1
- Ⓑ Wspornik do rozdzielacza Divicon R 1¼

Wyposażenie dodatkowe instalacji (ciąg dalszy)

Uchwyt ścienny

nr zam. 7465894

Pojedynczego rozdzielacza Divicon.
Ze śrubami i kołkami.

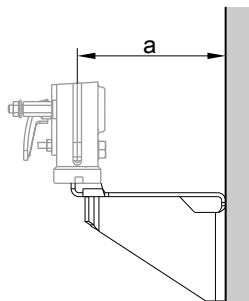

do rozdzielaczy Divicon	z mieszaczem	bez zaworu mieszającego
a mm	151	142

nr zam. 7465439

Wspornika rozdzielacza.
Ze śrubami i kołkami.

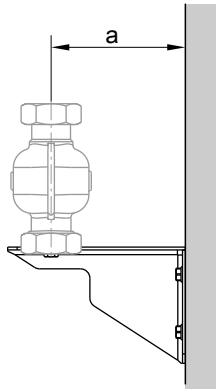

do rozdzielaczy Divicon	R ¾ i R 1	R 1¼
a mm	142	167

Sprzęgło hydrauliczne

Nr zam. 7460649

Przepływ objętościowy maks. 4,5 m³/h.
Z izolacją termiczną i zamontowaną tuleją zanurzeniową.
Połączenie kotłów grzewczych ze sprzęgłem hydraulicznym wykonuje inwestor.

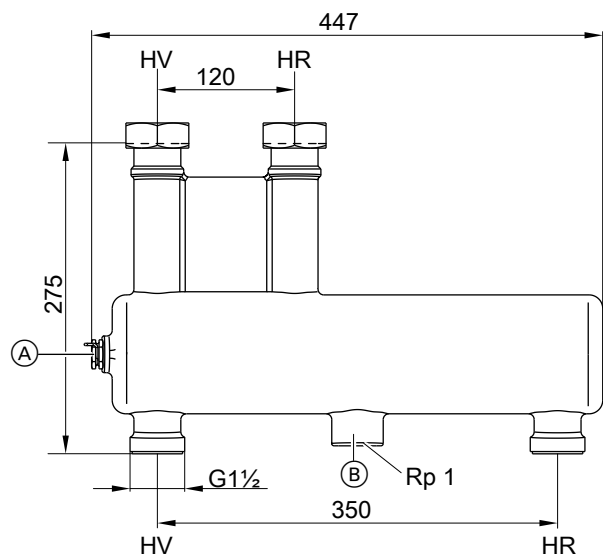

- Ⓐ Tuleja zanurzeniowa
- Ⓑ Możliwość odmulniania
- HV Zasilanie wodą grzewczą
- HR Powrót wody grzewczej

Opory przepływu



Wyposażenie dodatkowe instalacji (ciąg dalszy)

Nr zam. 7460648

Przepływ objętościowy maks. 7,5 m³/h.

Z izolacją termiczną i zamontowaną tuleją zanurzeniową.

Połączenie kotłów grzewczych ze sprzęgłem hydraulicznym wykonuje inwestor.

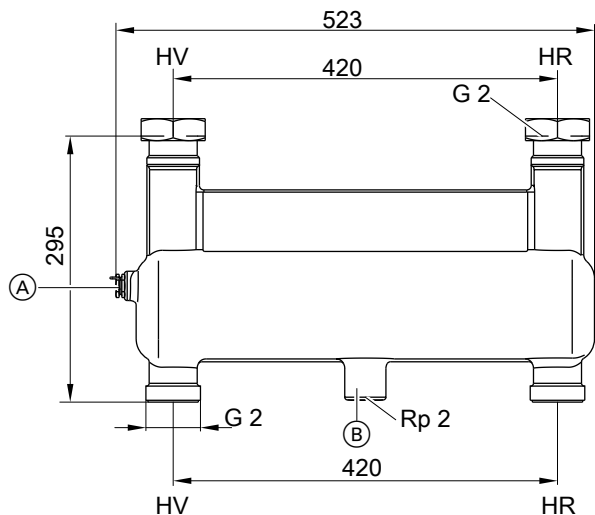

Opór przepływu



Sprzęgła hydrauliczne

Sprzęgło hydrauliczne, typ Q70

Nr zam. ZK03679

- Przepływ objętościowy maks. 3 m³/h
 - Króciec przyłączeniowy R 1 IG
 - 3 mufy Rp 1/2 do odpowietrzania i opróżniania oraz tuleja zanurzeniowa
 - Z odpowietrznikiem i tuleją zanurzeniową czujnika temperatury
 - Z izolacją termiczną z EPP wg GEG
- Przyłącze do zewnętrznego urządzenia grzewczego zapewnia inwestor.

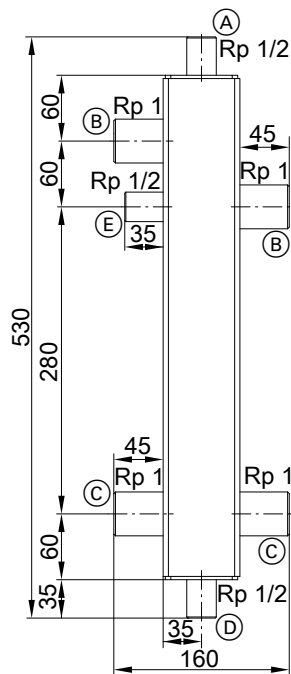

- (A) Odpowietrzanie Rp 1/2
- (B) Zasilanie wodą grzewczą R 1 IG
- (C) Powrót wody grzewczej R 1 IG
- (D) Opróżnianie Rp 1/2
- (E) Tuleja zanurzeniowa Rp 1/2

Opory przepływu

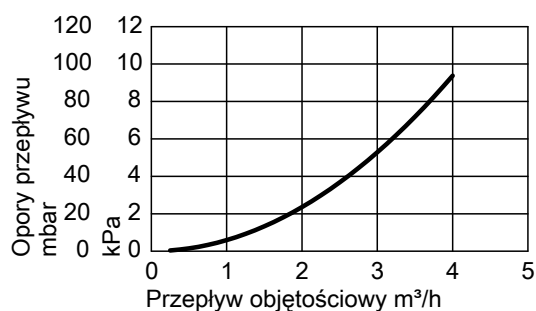

Wspornik ścienny sprzęgła hydraulicznego, typ Q70

Nr zam. ZK03682

Z materiałem mocującym

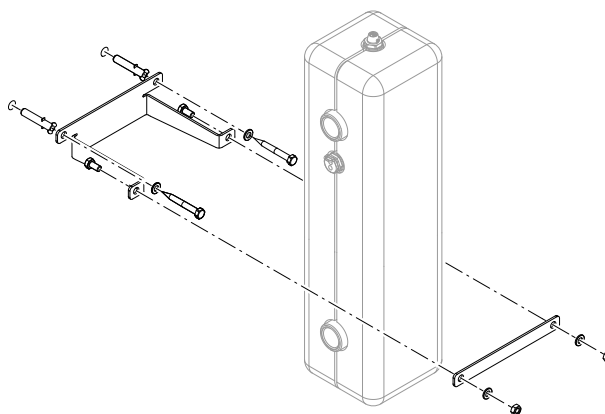

Wskazówki projektowe

8.1 Ustawienie, montaż

Warunki ustawienia do eksploatacji z zasysaniem powietrza do spalania z kotłowni (rodzaj urządzenia B)

Konstrukcja B₂₃ i B₃₃

W pomieszczeniach, w których możliwe jest **zanieczyszczenie powietrza przez chlorowco-alkany i związki krzemooorganiczne**, takich jak pomieszczenia fryzjerskie, drukarnie, pralnie chemiczne, laboratoria itd., kocioł Vitodens może być eksploatowany tylko w trybie zasysania powietrza do spalania z zewnątrz.

W razie wątpliwości prosimy o konsultację z nami.

Kotła Vitodens nie należy ustawiać w pomieszczeniach o silnym zapyleniu.

Pomieszczenie techniczne powinno być zabezpieczone przed mrozem, suche, ogrzewane i dobrze wentylowane.

W pomieszczeniu technicznym należy zainstalować odpływ kondensatu i przewód wyrzutowy zaworu bezpieczeństwa.

Uszkodzenia urządzeń będące następstwem nieprzestrzegania wskazówek nie są objęte gwarancją.

Przy montażu w Austrii należy przestrzegać obowiązujących przepisów bezpieczeństwa ÖVGW-TR Gas (G1), ÖNORM, ÖVGW, ÖVE oraz przepisów obowiązujących w poszczególnych krajach związkowych.

Instalacje wielokotłowe z podciśnieniowym systemem spalinyowym

W instalacjach z kilkoma kotłami Vitodens z oddzielnym przyłączeniem hydraulicznym konieczna jest podciśnieniowa kaskada spalinowa lub osobny przewód odprowadzający spaliny dla każdego kotła grzewczego.

Pomieszczenie techniczne

Dopuszczalne:

- Ustawienie urządzeń gazowych w obrębie tej samej kondygnacji
- Pomieszczenia mieszkalne w zespole wentylacyjnym
- Pomieszczenia pomocnicze w zespole wentylacyjnym (spiżarnie, piwnice, pomieszczenia do pracy itd.)
- Pomieszczenia pomocnicze z otworami w ścianie zewnętrznej: powietrze dostarczane/usuwane 150 cm² albo po 2 × 75 cm² u góry i u dołu w tej samej ścianie, do 35 kW
- Poddasza, ale tylko przy wystarczającej wysokości minimalnej komina wg DIN 18160 – 4 m przez wlot (eksploatacja z podciśnieniem).

Wskazówki projektowe (ciąg dalszy)

Niedopuszczalne:

- Klatki schodowe i wspólne korytarze. Wyjątek: domy jedno- lub wielorodzinne o niewielkiej wysokości: górna krawędź podłogi na najwyższym piętrze < 7 m nad powierzchnią terenu.
- Łazienki lub ubikacje bez okna na zewnątrz z szybem odpowietrzania
- Pomieszczenia, w których magazynowane są materiały łatwopalne lub wybuchowe
- Pomieszczenia wentylowane mechanicznie lub przez instalacje jednoszybowe wg normy DIN 18117-1

Należy przestrzegać niem. rozporządzenia o instalacjach paleniskowych (FeuVo).

Przyłącze po stronie spalinowej

Połączenie z kominem musi być jak najkrótsze. Dlatego też kotły Vitodens powinny być umieszczone możliwie blisko komina. Przewód spalinowy powinien być poprowadzony możliwie prosto, jeśli nie da się uniknąć zakrzywień, nie mogą one znajdować się bezpośrednio jedno za drugim. Należy zapewnić możliwość sprawdzenia i w razie potrzeby wyczyszczenia przewodów spalinowych na całej długości.

Szczególne zabezpieczenie i określone odległości od palnych przedmiotów, jak np. meble, opakowania kartonowe i in., nie są wymagane. Kotły Vitodens i system spalinowy nie przekraczają w żadnym miejscu temperatury powierzchniowej 85°C.

Warunki ustawienia do eksploatacji z zasysaniem powietrza do spalania z zewnątrz (rodzaj urządzenia C)

Konstrukcja C_{10(3)x}, C_{11(3)x}, C_{13(3)x} lub C_{14(3)x} wg TRGI 2018

Przy eksploatacji z zasysaniem powietrza do spalania z zewnątrz kocioł Vitodens można ustawić **niezależnie** od wielkości i wentylacji pomieszczenia technicznego.

Pomieszczenie techniczne

Montaż kotła jest możliwy (np.) w następujących pomieszczeniach i miejscach:

- Pomieszczenia socjalne i mieszkalne
- Niewietrzone pomieszczenia pomocnicze
- Szafy (otwarte od góry)
- Wnęki bez zachowania odległości od podzespołów wykonanych z materiałów palnych
- Poddasza (w części przestrzeni strychowej nad belkowaniem stropu poddasza i w pomieszczeniach bocznych) z bezpośrednim poprowadzeniem przewodu spaliny/powietrze dolotowe przez dach

Pomieszczenie techniczne powinno być zabezpieczone przed mrozem, suche i dobrze wentylowane.

W pomieszczeniu technicznym należy zainstalować odpływ kondensatu i przewód wyrzutowy zaworu bezpieczeństwa.

Przy eksploatacji z zasysaniem powietrza do spalania z zewnątrz nie jest wymagana elektryczna blokada wentylatorów wywiewnych (okapy wywiewne itd.).

Przyłącze po stronie spalinowej

Przewód spalinowy powinien być możliwie jak najkrótszy i poprowadzony prosto.

Jeśli nie da się uniknąć zmian kierunku, nie wykonywać ich bezpośrednio jedna za drugą. Należy zapewnić możliwość sprawdzenia i w razie potrzeby wyczyszczenia przewodów spalinowych na całej długości.

Ponieważ spalinowy element przyłączeniowy kotła podczas eksploatacji z zasysaniem powietrza do spalania z zewnątrz omywany jest powietrzem z zewnątrz (rura współosiowa), nie muszą być zachowane odległości do palnych podzespołów.

Szyby powietrzne, z którymi wcześniej eksploatowane były kotły olejowe lub kotły na paliwo stałe, nie mogą wykazywać śladów osadzenia się pozostałości siarki i sadzy na powierzchni wewnętrznej.

Pozostałości siarki i sadzy prowadzą do zakłóceń w pracy.

Dalsze wskazówki patrz wytyczne projektowe systemów spalinowych dla kotłów Vitodens.

Wentylatory wywiewne

Przy eksploatacji urządzeń z wyrzutem powietrza na zewnątrz (okapy wywiewne, wentylatory wywiewne, klimatyzatory) przez odsysanie może powstać podciśnienie. Przy równoczesnej eksploatacji kotła grzewczego może wystąpić przepływ powrotny **spalin**, których wdychanie może powodować zatrucia zagrażające życiu.

Aby uniknąć przepływu powrotnego spalin, należy zamontować **przełącznik blokujący** lub zapewnić wystarczający dopływ powietrza do spalania poprzez zastosowanie odpowiednich środków.

Urządzenie zabezpieczające do pomieszczenia technicznego

Urządzenia grzewcze firmy Viessmann są sprawdzone i dopuszczone do użytku zgodnie ze wszystkimi wytycznymi dotyczącymi bezpieczeństwa technicznego i są tym samym samobezpieczne. Nieprzewidywalne wpływy zewnętrzne mogą w wyjątkowych przypadkach doprowadzić do ulatniania się szkodliwego dla zdrowia tlenu węgla (CO). Na wypadek takiej sytuacji zalecamy stosowanie czujnika CO.

Jeśli nie można zagwarantować prawidłowego i oczyszczenia kanału spalinowego, konieczne jest poprowadzenie przewodu spaliny/powietrze dolotowe. Alternatywnie można wykonać oddzielne poprowadzenie przewodu spaliny/powietrze dolotowe.

Za szkody spowodowane nieprzebraniem niniejszych wymogów firma Viessmann nie ponosi odpowiedzialności.

Ewentualne niewykorzystane otwory przyłączeniowe należy szczelnie zamknąć odpowiednio do użytego materiału budowlanego.

Nie dotyczy to wymaganych otworów wyczystkowych i kontrolnych, wyposażonych w zamknięcia oznaczone znakiem kontrolnym.

Dalsze wskazówki patrz wytyczne projektowe systemów spalinowych dla kotłów Vitodens.

System spaliny/powietrze dolotowe z kilkoma wlotami C_{10(3)x}, C_{11(3)x}, C_{13(3)x}, C_{14(3)x}

Komin spaliny/powietrze dolotowe z kilkoma wlotami (LAS) (Nadciśnienie w systemie typu LAS)

Wskazówka

*W przypadku komina spaliny/powietrze dolotowe z kilkoma wlotami należy zamówić wersję urządzenia do zastosowania z kilkoma wlotami „B1xF-[kW]-M”. Stosowanie urządzeń z jednym wlotem i trybu mieszane urządzeń z jednym wlotem oraz z kilkoma wlotami we wspólnym systemie spalinowym jest **niedozwolone**.*

Kotły grzewcze w systemie z kilkoma wlotami z nadciśnieniem C_{14(3)x} można zasilać jedynie gazem ziemnym. Na każdym kotle należy zainstalować zabezpieczenie przed przepływem zwrotnym w przyłączy spalinowym i w kanale mieszającym palnika.

Dalsze wskazówki patrz wytyczne projektowe systemów spalinowych dla kotłów Vitodens.

Zastosowanie zewnętrznych systemów spalinowych konstrukcji C₆₃/C_{63x}

W przypadku konstrukcji C₆₃/C_{63x} może zostać zastosowany każdy dopuszczony system spalinowy. Nie przeprowadzono kontroli tych systemów spalinowych z urządzeniem hybrydowym firmy Viessmann, dlatego też nie ma żadnej certyfikacji systemu według rozporządzenia w sprawie urządzeń gazowych 2016/426/UE.

Wskazówki projektowe (ciąg dalszy)

Do realizacji konstrukcji C₆₃/C_{63x} z urządzeniami hybrydowymi firmy Viessmann należy przestrzegać poniższych wymogów:

- Założenia projektowe Viessmann dla konstrukcji C_{13x}, C_{14(3)x}, C_{33x}, C_{53x}, C_{83x} i C_{93x}
- Dane specyficzne dla urządzenia hybrydowego firmy Viessmann, np. maks. ciśnienia tłoczenia, temperatury spalin, masowe natężenia przepływu, tolerancje elementu przyłączeniowego kotła
- Strumień powrotny spalin przy wylocie systemu spalinowego także w razie wystąpienia wiatru: ≤ 10%
- Urządzenia chroniące przed wiatrem do zasilania powietrzem do spalania oraz odprowadzania spalin nie mogą być montowane na przeciwnych ścianach budynku.

Przewody spalinowe

- Przewody spalinowe z tworzywa sztucznego (polipropylen):
Konstrukcja urządzenia gwarantuje, że nie zostanie przekroczona temperatura spalin 120°C. W związku z tym można korzystać z przewodów spalinowych z tworzywa sztucznego (polipropylen) z dopuszczeniem do temperatur spalin do maks. 120°C (typ B).
- Przewody spalinowe z aluminium:
Pozostałości aluminium w kondensacie mogą wpływać negatywnie na działanie urządzenia hybrydowego. W związku z tym nad elementem przyłączeniowym kotła należy dodatkowo zamontować absorber kondensatu. Absorber kondensatu musi prowadzić cały kondensat cofany z systemu spalinowego obok urządzenia hybrydowego firmy.

Wymiary przyłącza spalinowego kotła grzewczego

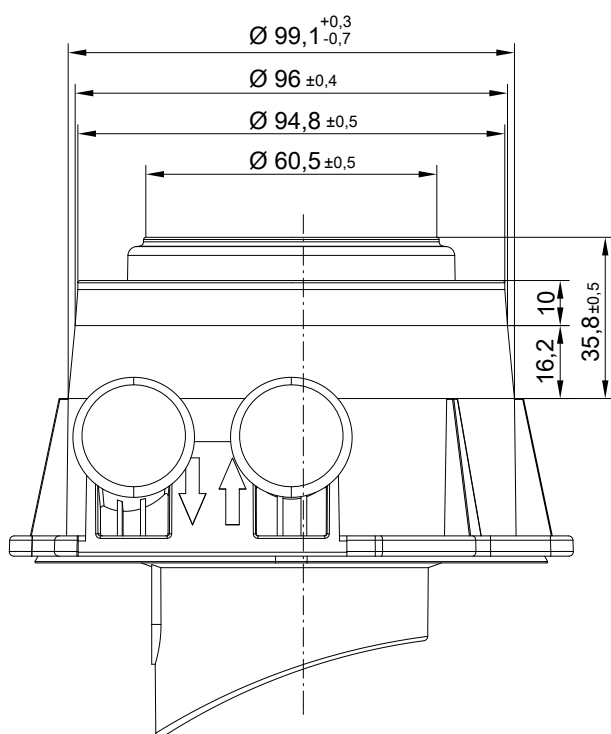

Ustawianie Vitodens 111-F i 141-F we wnękach

Wyłącznik zasilania i przyłącza elektryczne w stanie dostarczanym są umieszczone z lewej strony na urządzeniu. Odpływ kondensatu może być wyprowadzony z urządzenia do wyboru z prawej lub z lewej strony.

Podczas montażu we wnękach należy zapewnić odpowiedni dostęp do urządzenia (zalecana odległość od ściany 100 mm). W przeciwnym razie przebudować wyłącznik zasilania i przyłącza elektryczne. Wyłącznik zasilania można zamontować po prawej stronie lub na górze. Przyłącza elektryczne można zamontować po prawej stronie.

Urządzenie zabezpieczające do pomieszczenia technicznego

Urządzenia grzewcze firmy Viessmann są sprawdzone i dopuszczone do użytku zgodnie ze wszystkimi wytycznymi dotyczącymi bezpieczeństwa technicznego i są tym samym samobezpieczne. Nieprzewidywalne wpływy zewnętrzne mogą w wyjątkowych przypadkach doprowadzić do ulatniania się szkodliwego dla zdrowia tlenku węgla (CO). Na wypadek takiej sytuacji zalecamy stosowanie czujnika CO.

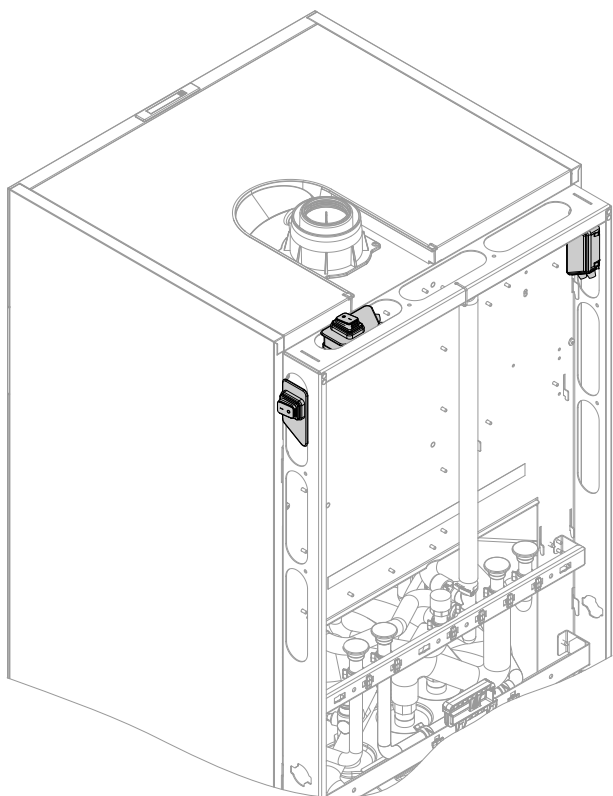

Eksplatacja kotłów Vitodens w pomieszczeniach wilgotnych

Eksplatacja z zasysaniem powietrza do spalania z zewnątrz

- Kotły Vitodens są dopuszczone do montażu w pomieszczeniach wilgotnych

- Vitodens 100-W, 111-F, 141-F: stopień ochrony IP X4 ochrona przed wodą rozpryskową

Może być montowany w strefie bezpieczeństwa 1, jeżeli wykluczone jest tam występowanie wód strugowych (np. poprzez przysznice z hydromasażem).

Vitodens 111-W: stopień ochrony IP X1

Kotła grzewcze nie można zamontować w strefie bezpieczeństwa 1 lub 2.

Eksplatacja z zasysaniem powietrza do spalania z pomieszczenia technicznego

- Kotły grzewcze Vitodens 100-W, 111-F, 141-F mogą być montowane w strefie ochronnej 1 lub 2 tylko, jeśli zostanie zamontowana dodatkowa ochrona przed wodą rozpryskową (nr zam. 7590109).

- Tych instalacji nie można montować w strefach bezpieczeństwa 1 i 2.

Podczas montażu kotłów Vitodens w wilgotnych pomieszczeniach należy przestrzegać zakresów bezpieczeństwa i minimalnych odległości od ściany zgodnie z przepisami VDE 0100 (patrz też „Elektryczna strefa ochronna”).

Przyłącze elektryczne

Podczas prac związanych z przyłączeniem do sieci należy przestrzegać lokalnych przepisów operatora sieci rozdzielczej oraz przepisów dotyczących bezpiecznej eksploatacji i użytkowania urządzeń energetycznych!

Podczas prac związanych z przyłączeniem do sieci należy przestrzegać lokalnych przepisów operatora sieci rozdzielczej oraz przepisów ÖVE!

Elektryczna strefa ochronna

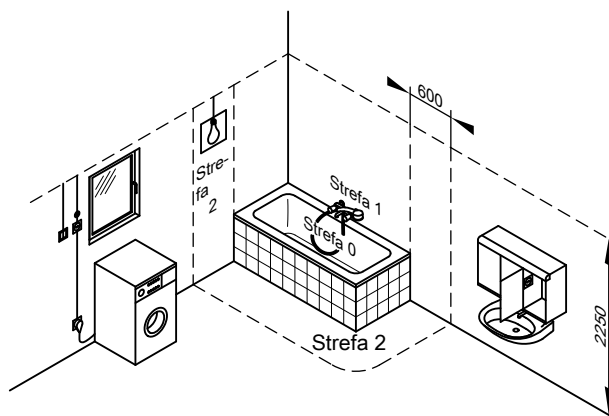

Urządzenia elektryczne w pomieszczeniach z wanną kąpielową lub natryskiem muszą być ustawione w sposób wykluczający narażenie na niebezpieczeństwo porażenia prądem elektrycznym. Zgodnie z VDE 0100 przewody zasilające trwale zamontowane odbiorniki w strefach 1 i 2 mogą być ułożone tylko pionowo i wprowadzone do urządzenia jedynie od tyłu.

Przewód zasilający może być zabezpieczony bezpiecznikiem maks. 16 A.

Zaleca się instalację uniwersalnego wyłącznika różnicowoprądowego (FI klasa B) do (uszkodzeniowych) prądów stałych, które mogą powstać na skutek działania efektywnych energetycznie środków roboczych.

Wskazówki projektowe (ciąg dalszy)

Przyłącze elektryczne (230 V~, 50 Hz) należy wykonać poprzez stałe przyłącze sieciowe.

Elastyczny przewód przyłączeniowy w zakresie dostawy:

Vitodens 100-W i 111-W: długość ok. 2 m

Vitodens 111-F i 141-F: długość ok. 1,5 m

Podłączenie następuje do elektrycznego gniazda przyłączeniowego w instalacji inwestora poza urządzeniem.

Przyłącze elektryczne wyposażenia dodatkowego jest podłączane do zacisków przyłączeniowych w urządzeniu. Przewody są poprowadzone na spodzie (Vitodens 100-W i 111-W) lub z tyłu (Vitodens 111-F i 141-F) kotła grzewczego.

Czujnik temperatury zewnętrznej, czujnik temperatury wody w pojemnościowym podgrzewaczu cwu (Vitodens 100-W) i magistrala PlusBus, należące do wyposażenia dodatkowego, są podłączane do wtyczki zewnętrznej:

Vitodens 100-W i 111-W: wtyk na spodzie

Vitodens 111-F i 141-F: wtyk z lewej strony ramy, możliwość montażu z prawej strony

Zalecane przewody

Elastyczne przewody przyłączeniowe maks. 3 x 1,5 mm ²	Elastyczne przewody przyłączeniowe 2-żyłowe min. 0,75 mm ²
<ul style="list-style-type: none">– Zasilające przewody elektryczne (wyposażenie dodatkowe)– Pompa cyrkulacyjna cwu	<ul style="list-style-type: none">– Zestaw uzupełniający EM-EA1, EM-P1, EM-S1 (PlusBus)– Czujnik temperatury zewnętrznej– Zestaw uzupełniający dla obiegu grzewczego z mieszaczem (PlusBus)– Vitotrol 200-E (PlusBus)

Przełącznik blokujący

Układ blokujący podczas eksploatacji z zasysaniem powietrza do spalania z kotłowni musi być zastosowany tylko wtedy, jeżeli w tym samym zespole powietrza do spalania znajduje się wentylator wywiewny (np. okap wywiewny).

W tym celu można zastosować zestaw uzupełniający EM-EA1 (wyposażenie dodatkowe). Powoduje on automatyczne wyłączenie wentylatorów wyciągowych w momencie włączenia palnika.

Sprawdził się jednak wysoki standard bezpieczeństwa z zastosowaniem zewnętrznego elektromagnetycznego zaworu bezpieczeństwa. Z tego względu podczas montażu kotła Vitodens w pomieszczeniach położonych poniżej poziomu gruntu zalecamy w dalszym ciągu stosowanie zewnętrznego elektromagnetycznego zaworu bezpieczeństwa. W tym celu wymagany jest zestaw uzupełniający EM-EA1 (wyposażenie dodatkowe).

Dodatkowe wymagania dotyczące ustawienia kotłów grzewczych przystosowanych do eksploatacji na gaz płynny w pomieszczeniach poniżej poziomu gruntu

Według normy TRF 2012 podczas montażu kotła Vitodens poniżej poziomu gruntu zewnętrzny elektromagnetyczny zawór bezpieczeństwa nie jest konieczny.

Przyłącze po stronie gazowej

Instalację gazową może wykonywać wyłącznie instalator posiadający odpowiednie uprawnienia nadane przez zakład gazowniczy. Przyłącze gazowe powinno być zwymiarowane i wykonane zgodnie z normą TRGI 2018 lub TRF 2012.

Wykonać przyłącze gazowe wg ÖVGW-TR Gas (G1) i lokalnych przepisów budowlanych.

Maks. nadciśnienie kontrolne 150 mbar (15 kPa).

Zalecamy montaż filtra gazowego wg normy DIN 3386 w przewodzie gazowym.

Dostarczane wraz z kotłami Vitodens zawory odcinające dopływ gazu wyposażone są w termiczny odcinający zawór bezpieczeństwa.

Przewody wewnętrznej instalacji gazowej

Wymiarowanie wewnętrznej instalacji gazowej wykonać w oparciu o wartości dotyczące przyłącza gazowego (dane techniczne kotła grzewczego).

Termiczny, odcinający zawór bezpieczeństwa

Zgodnie z punktem § 4, ust. 5 Rozp. o Inst. Paleniskowych (Niemcy) 2008 w gazowych urządzeniach palnikowych lub w przewodach gazowych bezpośrednio przed tymi urządzeniami musi być zamontowana termiczna armatura odcinająca. Musi ona odcinać dopływ gazu przy zewnętrznym obciążeniu termicznym wynoszącym ponad 100°C. Zawory te muszą odcinać dopływ gazu do temperatury 650°C na co najmniej 30 minut. Uniemożliwia to powstanie wybuchowej mieszanki gazowo-powietrznej w przypadku pożaru.

Minimalne odległości

Wolna przestrzeń do wykonania prac konserwacyjnych i uruchamiania wyłącznika zasilania elektrycznego:

- Przed kotłem grzewczym 700 mm
- Po lewej lub prawej stronie obok kotła grzewczego
Vitodens 100-W i 111-W: odstęp nie jest wymagany
Vitodens 111-F i 141-F: min. 100 mm do uruchamiania wyłącznika zasilania

Wskazówki projektowe (ciąg dalszy)

Instalacja Vitodens 100-W

Akcesoria wymagane dodatkowo do montażu z urządzeniem pomocniczym, armaturą lub ramą montażową:

Montaż bez pojemnościowego podgrzewacza cwu: zaślepki do zasilania i powrotu pojemnościowego podgrzewacza cwu

Montaż z pojemnościowym podgrzewaczem cwu: zestaw przyłączy do pojemnościowego podgrzewacza cwu

Urządzenie pomocnicze do montażu natynkowego

Z elementami mocującymi, armaturą i odcinającym zaworem gazowym R ¼ z zamontowanym termicznym odcinającym zaworem bezpieczeństwa.

Z elementami mocującymi, armaturą i odcinającym zaworem gazowym G ¼ z zamontowanym termicznym odcinającym zaworem bezpieczeństwa.

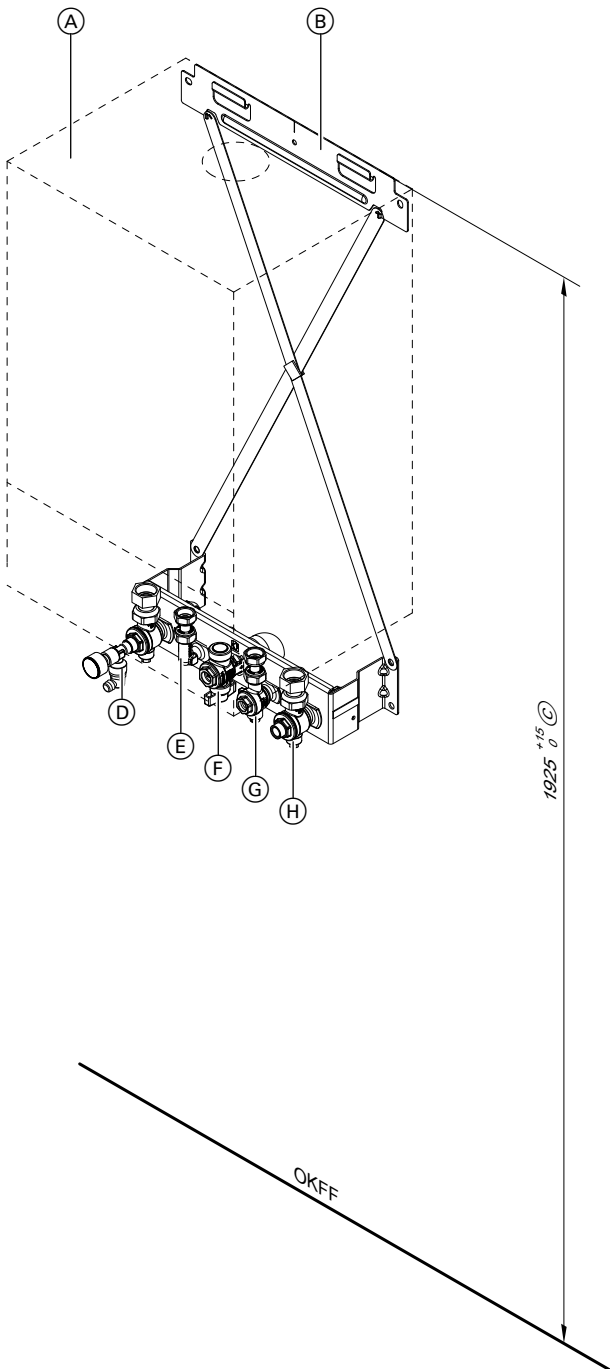

Na ilustracji gazowy dwufunkcyjny kocioł kondensacyjny

- Ⓐ Vitodens
- Ⓑ Urządzenie pomocnicze do montażu

- Ⓒ W połączeniu z ustawionym pod kotłem pojemnościowym podgrzewaczem cwu obligatoryjnie, w innych przypadkach zalecane.



Wskazówki projektowe (ciąg dalszy)

- | | | | |
|---|--|------|--|
| Ⓓ | Zasilanie instalacji grzewczej R ¼ z manometrem i zaworem odpowietrzającym | Ⓔ | Ciepła woda użytkowa R ½ |
| Ⓔ | Zimna woda użytkowa R ½ | Ⓕ | Powrót z instalacji grzewczej R ¼ z zaworem napełniająco-spustowym |
| Ⓕ | Przyłącze gazowe R ¼ | OKFF | Górna krawędź gotowej podłogi |
| Ⓖ | Przyłącze gazowe G ¼ | | |

Armatura do montażu natynkowego

Z armaturą i zaworem odcinającym gaz R ¼ z zamontowanym termicznym odcinającym zaworem bezpieczeństwa.

Z armaturą i gazowym zaworem odcinającym G ¼ z zamontowanym termicznym odcinającym zaworem bezpieczeństwa.

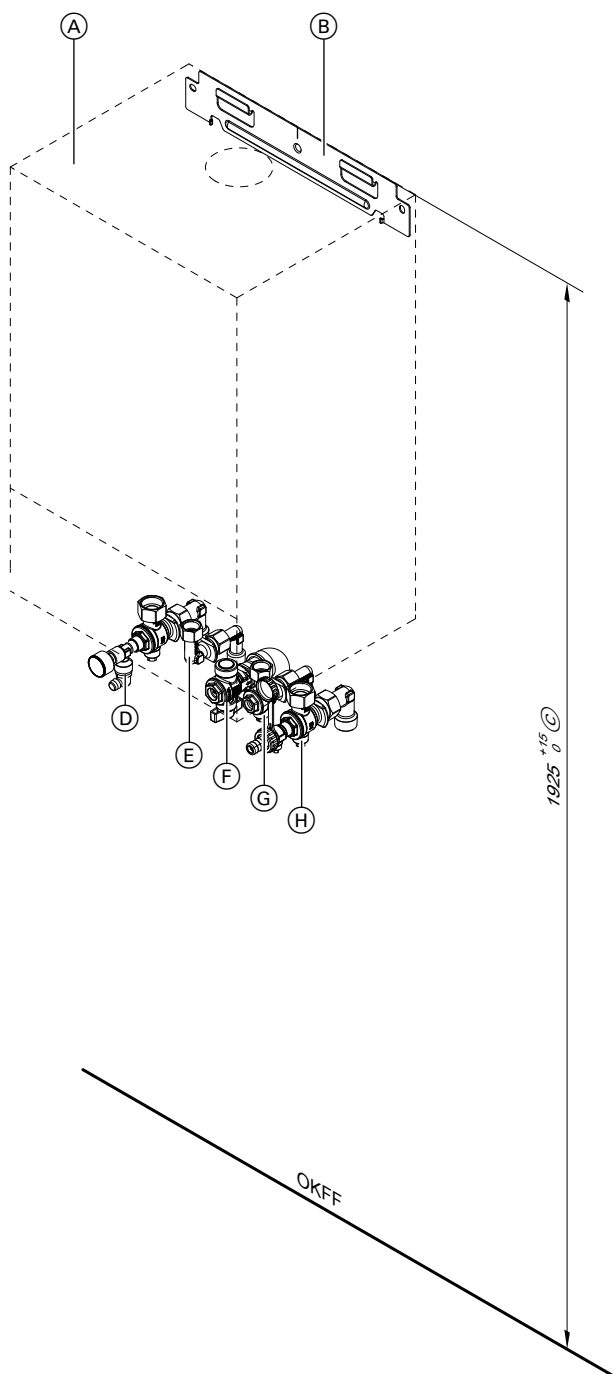

Na ilustracji gazowy dwufunkcyjny kocioł kondensacyjny

- | | |
|---|----------------------------------|
| Ⓐ | Vitodens |
| Ⓑ | Urządzenie pomocnicze do montażu |



Wskazówki projektowe (ciąg dalszy)

- Ⓒ W połączeniu z ustawionym pod kotłem pojemnościowym podgrzewaczem cwu obligatoryjnie, w innych przypadkach zalecane.
- Ⓓ Zasilanie instalacji grzewczej R $\frac{3}{4}$ z manometrem i zaworem odpowietrzającym
- Ⓔ Zimna woda użytkowa R $\frac{1}{2}$
- Ⓕ Przyłącze gazowe R $\frac{3}{4}$
Przyłącze gazowe G $\frac{3}{4}$
- Ⓖ Ciepła woda użytkowa R $\frac{1}{2}$
- Ⓗ Powrót z instalacji grzewczej R $\frac{3}{4}$ z zaworem napełniająco-spustowym
- OKFF Górna krawędź gotowej podłogi

Wskazówki projektowe (ciąg dalszy)

Armatura do montażu podtynkowego

Z armaturą i zaworem odcinającym gaz R $\frac{3}{4}$ z zamontowanym termicznym, odcinającym zaworem bezpieczeństwa i blachą montażową.

Z armaturą i gazowym zaworem odcinającym G $\frac{3}{4}$ z zamontowanym termicznym odcinającym zaworem bezpieczeństwa i blachą montażową.

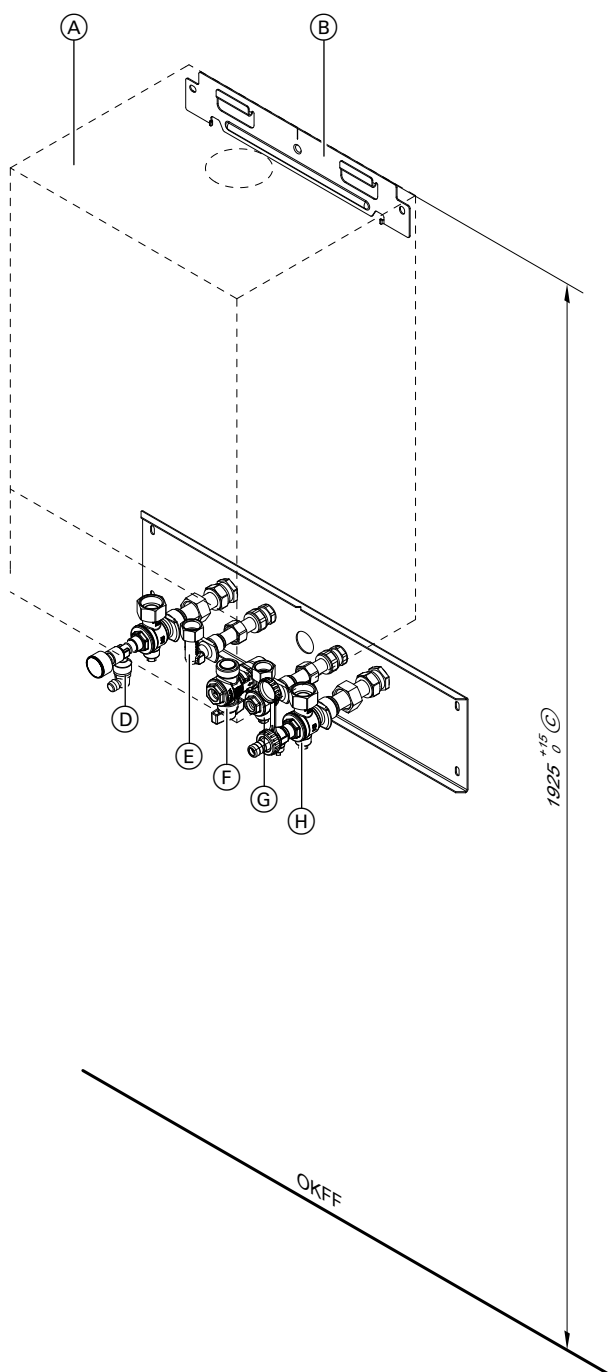

Na ilustracji gazowy dwufunkcyjny kocioł kondensacyjny

- | | | | |
|-----|---|-----|--|
| (A) | Vitodens | (D) | Zasilanie instalacji grzewczej R $\frac{3}{4}$ z manometrem i zaworem odpowietrzającym |
| (B) | Urządzenie pomocnicze do montażu | (E) | Zimna woda użytkowa R $\frac{1}{2}$ |
| (C) | W połączeniu z ustawionym pod kotłem pojemnościowym podgrzewaczem cwu obowiązkowo, w innych przypadkach zalecane. | (F) | Przyłącze gazowe R $\frac{3}{4}$ |
| | | (G) | Przyłącze gazowe G $\frac{3}{4}$ |



Wskazówki projektowe (ciąg dalszy)

- Ⓒ Ciepła woda użytkowa R ½
- Ⓗ Powrót z instalacji grzewczej R ¾ z zaworem napelniająco-spustowym
- OKFF Górna krawędź gotowej podłogi

Rama montażowa do montażu natynkowego

Z elementami mocującymi, armaturą i odcinającym zaworem gazowym R ¾ z zamontowanym termicznym odcinającym zaworem bezpieczeństwa.

Z elementami mocującymi, armaturą i odcinającym zaworem gazowym R ¾ z zamontowanym termicznym odcinającym zaworem bezpieczeństwa.

Z elementami mocującymi, armaturą i odcinającym zaworem gazowym G ¾ z zamontowanym termicznym odcinającym zaworem bezpieczeństwa.

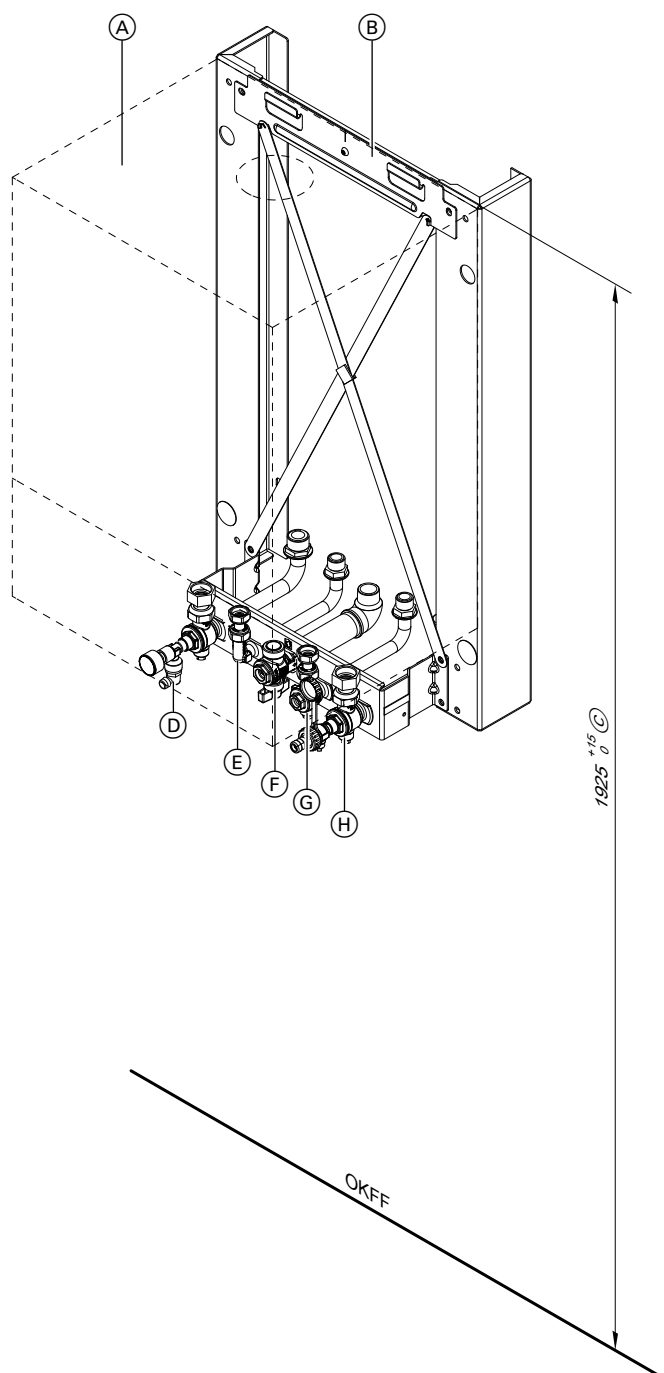

Na ilustracji gazowy dwufunkcyjny kocioł kondensacyjny

- | | | | |
|-----|--|------|--|
| (A) | Vitodens | (E) | Zimna woda użytkowa R ½ |
| (B) | Rama montażowa | (F) | Przyłącze gazowe R ¾
Przyłącze gazowe G ¾ |
| (C) | W połączeniu z ustawionym pod kotłem pojemnościowym podgrzewaczem cwu obligatoryjnie, w innych przypadkach zalecane. | (G) | Ciepła woda użytkowa R ½ |
| (D) | Zasilanie instalacji grzewczej R ¾ z manometrem i zaworem odpowietrzającym | (H) | Powrót z instalacji grzewczej R ¾ z zaworem napełniająco-spustowym |
| | | OKFF | Górna krawędź gotowej podłogi |

Instalacja na ścianie przedniej z przyścienną ramą montażową
Przeznaczona do montażu na ścianie, do instalacji na ścianie przedniej dowolnie w pomieszczeniu lub przed lekkimi ściankami konstrukcyjnymi.

Razem z przyścienną ramą montażową należy zamówić urządzenie pomocnicze do montażu (nr zam. ZK04307).

Wskazówki projektowe (ciąg dalszy)

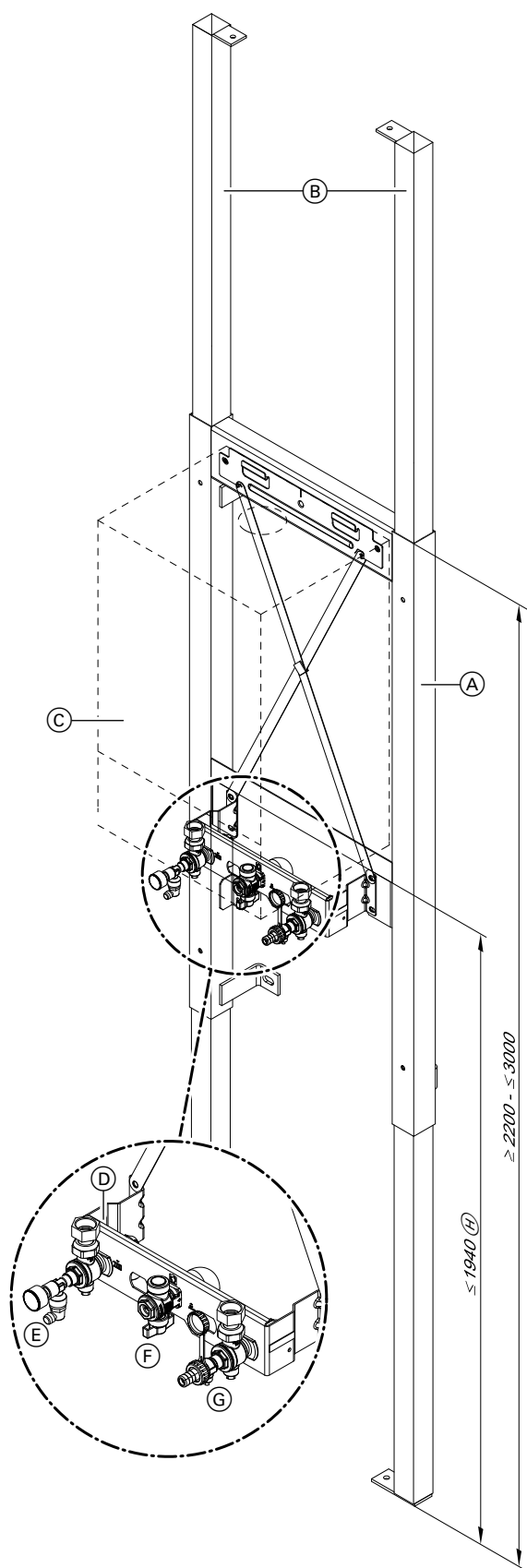

- (A) Przyścienna rama montażowa
- (B) Wyposażenie dodatkowe do montażu w stropie
- (C) Vitodens
- (D) Urządzenie pomocnicze do montażu
- (E) Zasilanie instalacji grzewczej R $\frac{3}{4}$ z manometrem i zaworem odpowietrzającym
- (F) Przyłącze gazowe R $\frac{3}{4}$
Przyłącze gazowe G $\frac{3}{4}$
- (G) Powrót z instalacji grzewczej R $\frac{3}{4}$ z zaworem napełniająco-spustowym
- (H) W połączeniu z ustawionym pod kątem pojemnościowym podgrzewaczem cwu min. 1933 mm

Na ilustracji gazowy dwufunkcyjny kocioł kondensacyjny

Wymiana urządzeń innych producentów na Vitodens 100-W

Przyłącza hydrauliczne kotła Vitodens dzięki zaadaptowaniu mają takie same wymiary jak Ceramini Z-SR, Cerastar ZR/ZWR i termoblok VC110E/VC112E/VC/CW.

Na potrzeby remontu jako wyposażenie dodatkowe (patrz cennik) dostępne są adaptory z elementami przyłączeniowymi po stronie wody grzewczej i wody użytkowej oraz elementami mocującymi do wymiany wymienionych poniżej urządzeń innych producentów na kocioł Vitodens. Razem z Vitodens 100-W należy dodatkowo zamówić urządzenie pomocnicze do montażu natynkowego lub armaturę do montażu natynkowego.

Nie jest konieczny większy nakład prac podczas montażu niż przy urządzeniach konkurencyjnych producentów.

Przy wymianie termy gazowej na gazowy kocioł kondensacyjny Vitodens 100-W przewód spalinowy należy zawsze wymienić na przewód spalinowy „do urządzeń kondensacyjnych” (patrz cennik „System spalinowy dla kotła Vitodens”).

Przyłącza po stronie spalinowej muszą być dopasowane do miejsca montażu.

Wskazówka

Zgodnie z krajowymi przepisami budowlanymi w przypadku remontu w zakresie obowiązków inwestora jest zamontowanie zaworu gazowego z termiczną armaturą odcinającą.

Wymiana urządzenia Ceramini-Z-SR na Vitodens 100-W, 11 kW i 19 kW

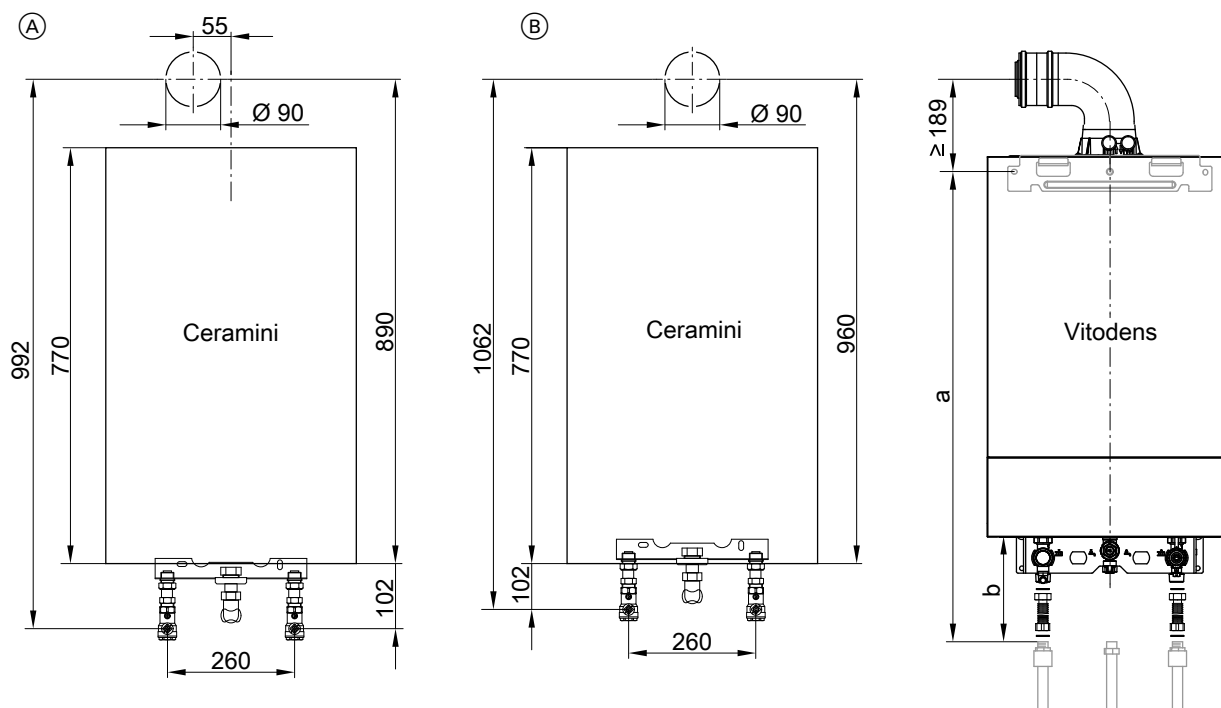

- Ⓐ Eksploatacja z zasysaniem powietrza do spalania z pomieszczenia technicznego
- Ⓑ Eksploatacja z zasysaniem powietrza do spalania z zewnątrz

Wymiar	Montaż podtynkowy	Montaż natynkowy
a mm	790 ^{+25/-0}	802 ^{+50/-0}

Wskazówka

Wysokość przyłącza spalinowego w połączeniu z kolaniem spaliny/powietrze dolotowe 60/100. W przypadku użycia kolana rewizyjnego spaliny/powietrze dolotowe 60/100 wysokość zmniejsza się o 10 mm.

Wskazówki projektowe (ciąg dalszy)

Wymiana urządzenia Cerastar-ZR/-ZWR na Vitodens 100-W, 25 i 32 kW

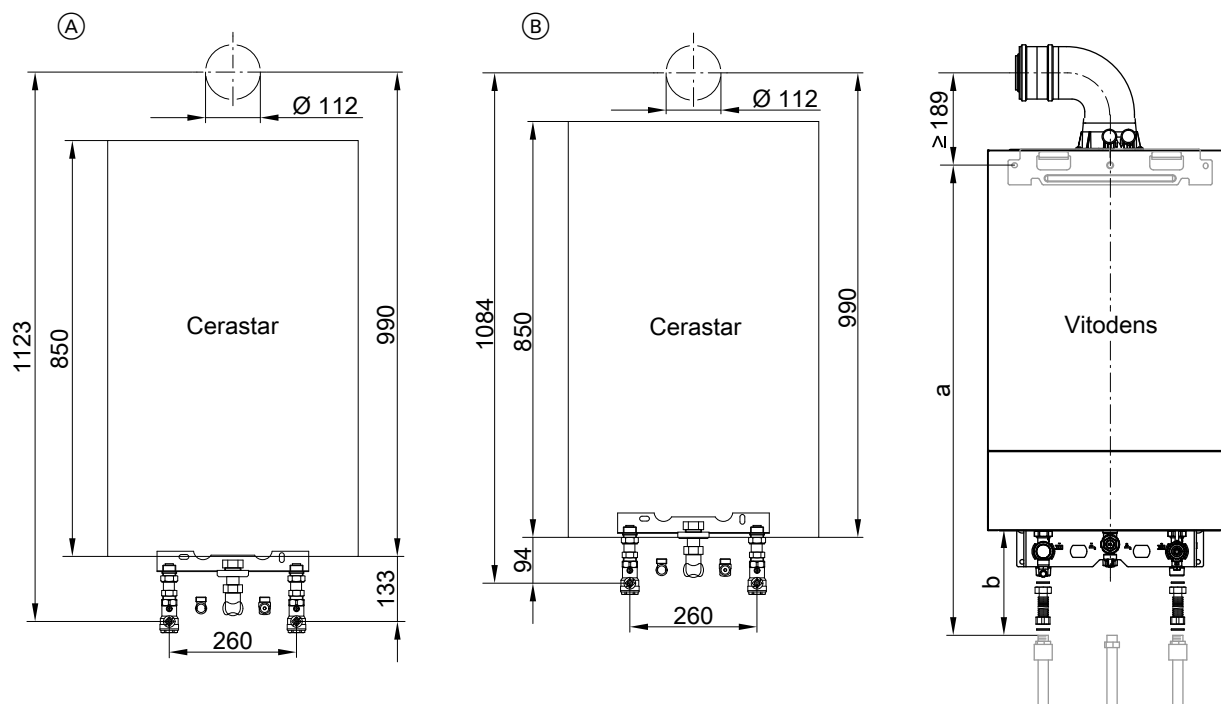

- (A) Eksploatacja z zasysaniem powietrza do spalania z pomieszczenia technicznego
- (B) Eksploatacja z zasysaniem powietrza do spalania z zewnątrz

Wymiar	Montaż podtynkowy	Montaż natynkowy
a mm	790 ^{+25/-0}	802 ^{+50/-0}

Wskazówka

Wysokość przyłącza spalinowego w połączeniu z kolanem spaliny/powietrze dolotowe 60/100. W przypadku użycia kolana rewizyjnego spaliny/powietrze dolotowe 60/100 wysokość zmniejsza się o 10 mm.

Wskazówki projektowe (ciąg dalszy)

Wymiana urządzenia Thermoblock-VC110E/-VC112E na Vitodens 100-W, 11 i 19 kW

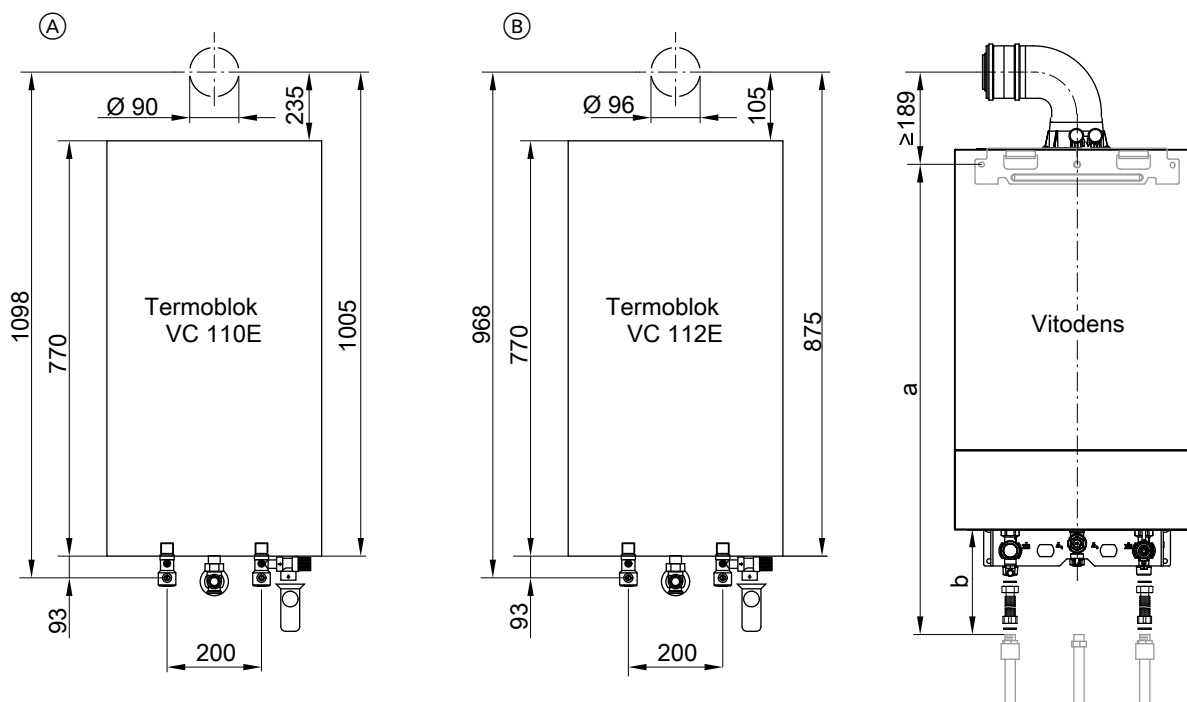

- Ⓐ Eksploatacja z zasysaniem powietrza do spalania z pomieszczenia technicznego
- Ⓑ Eksploatacja z zasysaniem powietrza do spalania z zewnątrz

Wymiar	Montaż podtynkowy	Montaż natynkowy
a mm	786 ^{+25/-0}	802 ^{+50/-0}

Wskazówka

Wysokość przyłącza spalinowego w połączeniu z kolaniem spaliny/powietrze dolotowe 60/100. W przypadku użycia kolana rewizyjnego spaliny/powietrze dolotowe 60/100 wysokość zmniejsza się o 10 mm.

Wskazówki projektowe (ciąg dalszy)

Wymiana urządzenia Thermoblock-VC/-VCW na Vitodens 100-W, 25 i 32 kW

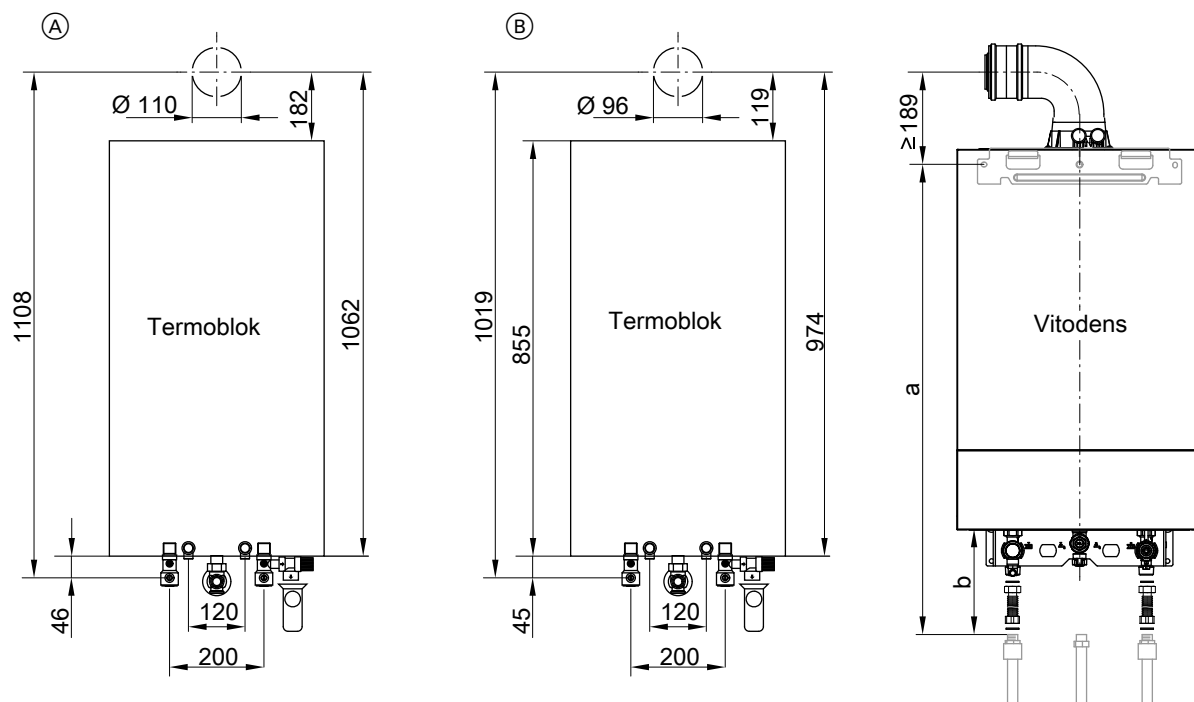

- (A) Eksploatacja z zasysaniem powietrza do spalania z pomieszczenia technicznego
- (B) Eksploatacja z zasysaniem powietrza do spalania z zewnątrz

Wymiar	Montaż podtynkowy	Montaż natynkowy
a mm	786 ^{+25/-0}	802 ^{+50/-0}

Wskazówka

Wysokość przyłącza spalinowego w połączeniu z kolanem spaliny/powietrze dolotowe 60/100. W przypadku użycia kolana rewizyjnego spaliny/powietrze dolotowe 60/100 wysokość zmniejsza się o 10 mm.

Instalacja wstępna Vitodens 111-W

Urządzenie pomocnicze do montażu natynkowego

Urządzenie pomocnicze do montażu, składające się z następujących części:

- Elementy mocujące
- Armatura

- Zawór odcinający dopływ gazu
- Zawór bezpieczeństwa po stronie ciepłej wody użytkowej

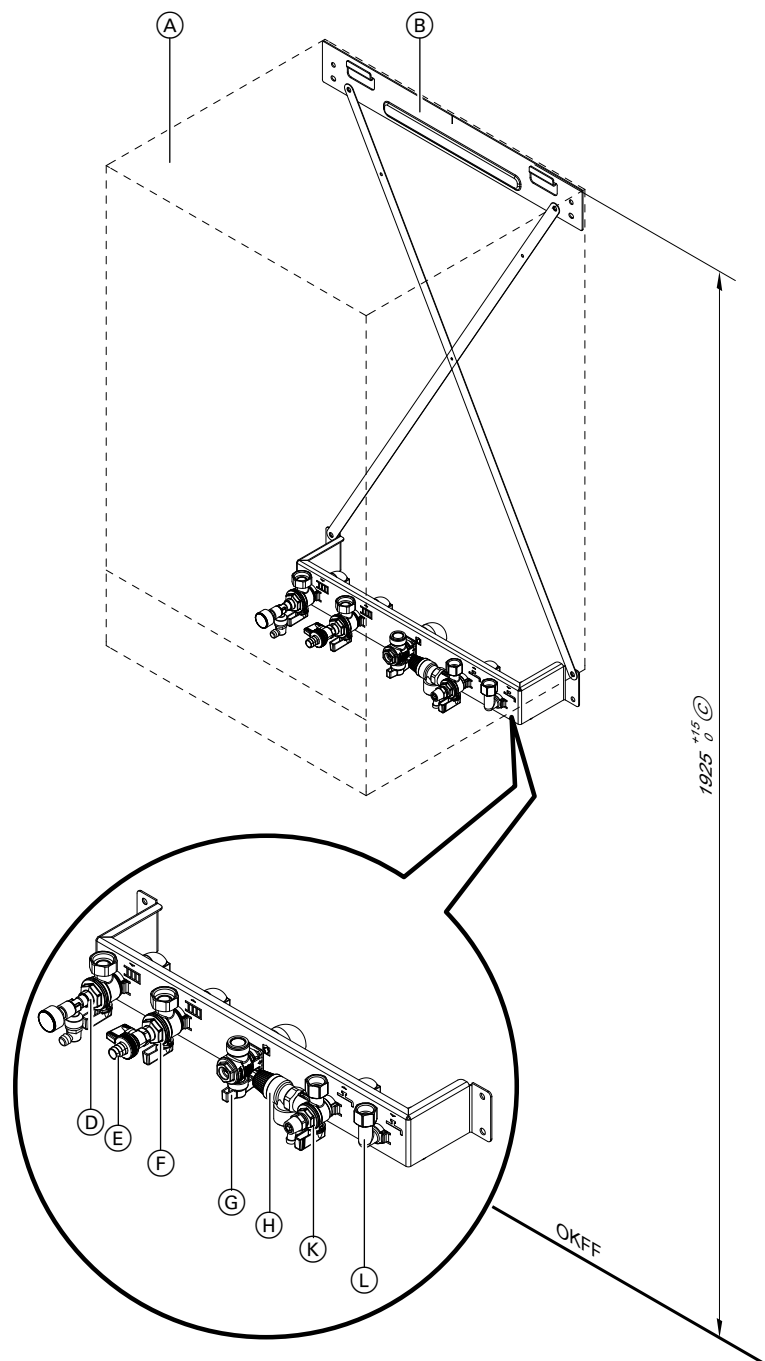

- | | |
|---|---|
| <ul style="list-style-type: none"> (A) Vitodens (B) Urządzenie pomocnicze do montażu (C) Zalecana wysokość montażu (D) Zasilanie instalacji grzewczej R $\frac{3}{4}$ (E) Napełnianie/Opróżnianie | <ul style="list-style-type: none"> (F) Powrót z instalacji grzewczej R $\frac{3}{4}$ (G) Przyłącze gazowe R $\frac{3}{4}$ Przyłącze gazowe G $\frac{3}{4}$ (H) Zawór bezpieczeństwa po stronie wody użytkowej (K) Zimna woda użytkowa R $\frac{1}{2}$ (L) Ciepła woda użytkowa R $\frac{1}{2}$ |
|---|---|

Wskazówki projektowe (ciąg dalszy)

Rama montażowa do montażu natynkowego

Rama montażowa, w której skład wchodzi:

- Elementy mocujące
- Armatura

- Zawór odcinający dopływ gazu
- Zawór bezpieczeństwa po stronie ciepłej wody użytkowej

Odległość od ściany 90 mm

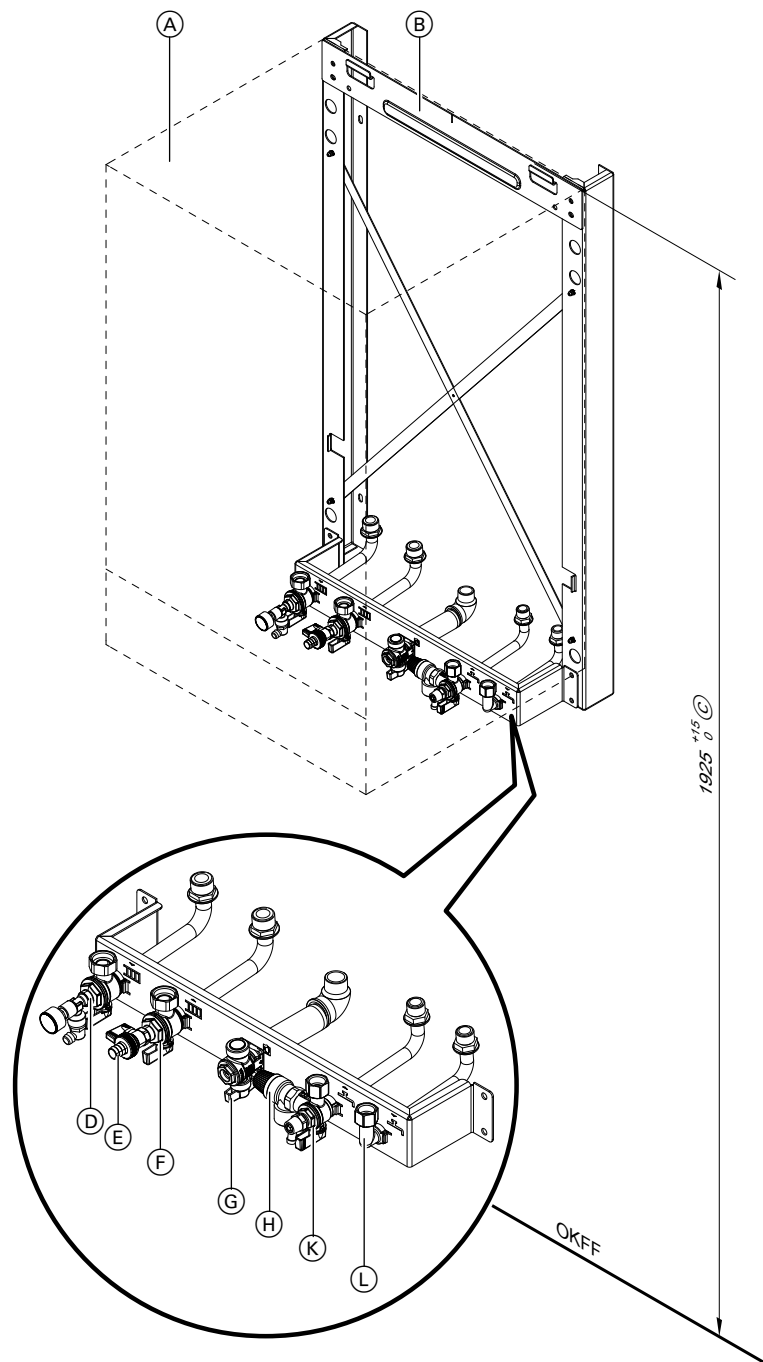

- (A) Vitodens
- (B) Rama montażowa
- (C) Zalecana wysokość montażu
- (D) Zasilanie instalacji grzewczej R $\frac{3}{4}$
- (E) Napełnianie/Opróżnianie

- (F) Powrót z instalacji grzewczej R $\frac{3}{4}$
- (G) Przyłącze gazowe R $\frac{3}{4}$
Przyłącze gazowe G $\frac{3}{4}$
- (H) Zawór bezpieczeństwa po stronie wody użytkowej
- (K) Zimna woda użytkowa R $\frac{1}{2}$
- (L) Ciepła woda użytkowa R $\frac{1}{2}$

Wskazówki projektowe (ciąg dalszy)

Armatura do montażu natynkowego

Z armaturą i zaworem odcinającym gaz R $\frac{3}{4}$ z zamontowanym termicznym odcinającym zaworem bezpieczeństwa.

Z armaturą i gazowym zaworem odcinającym G $\frac{3}{4}$ z zamontowanym termicznym odcinającym zaworem bezpieczeństwa.

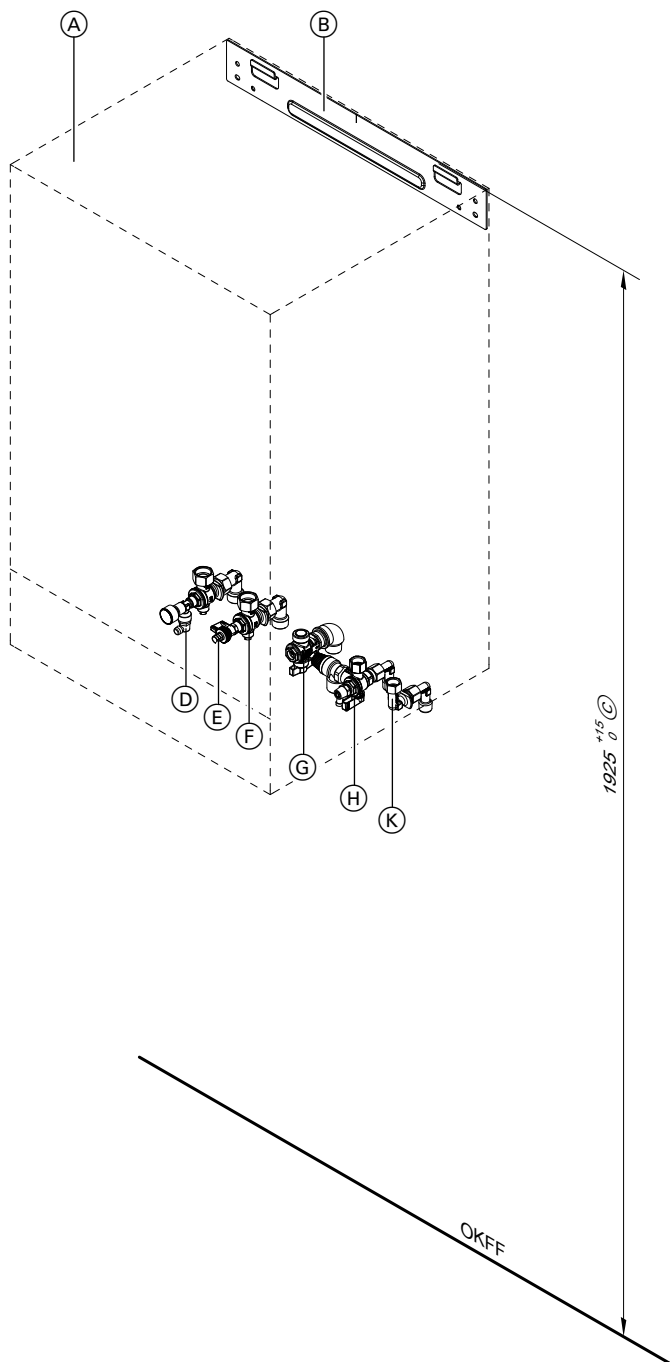

- (A) Vitodens
- (B) Uchwyt ścienny (zakres dostawy Vitodens)
- (C) Zalecana wysokość montażu
- (D) Zasilanie instalacji grzewczej R $\frac{3}{4}$
- (E) Napełnianie/Opróżnianie
- (F) Powrót z instalacji grzewczej R $\frac{3}{4}$

- (G) Przyłącze gazowe R $\frac{3}{4}$
Przyłącze gazowe G $\frac{3}{4}$
- (H) Zawór bezpieczeństwa po stronie wody użytkowej
- (K) Zimna woda użytkowa R $\frac{1}{2}$
- (L) Ciepła woda użytkowa R $\frac{1}{2}$
- OKFF Górna krawędź gotowej podłogi

Wskazówki projektowe (ciąg dalszy)

Armatura do montażu podtynkowego

Z armaturą, zaworem odcinającym gaz R ¼ z zamontowanym termicznym odcinającym zaworem bezpieczeństwa i blachą montażową.

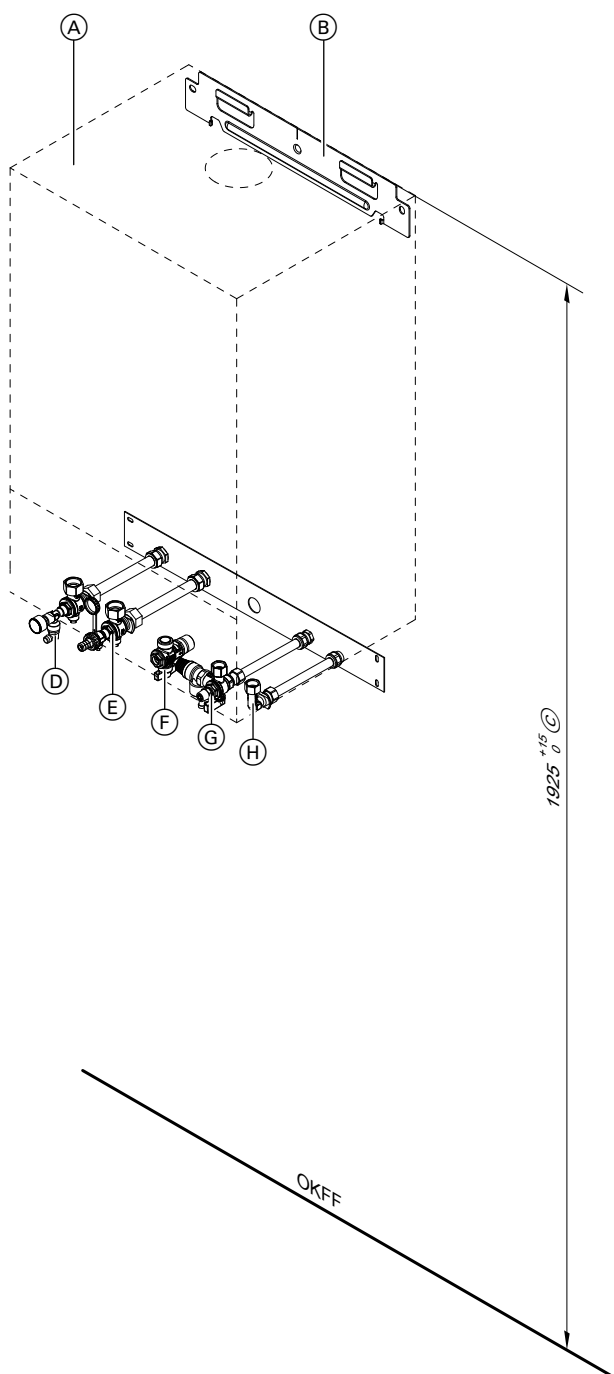

- | | | | |
|-----|--|------|--|
| (A) | Vitodens | (F) | Powrót z instalacji grzewczej R ¼ |
| (B) | Uchwyt ścienny (zakres dostawy Vitodens) | (G) | Przyłącze gazowe R ¼ |
| (C) | Zalecana wysokość montażu | (H) | Zawór bezpieczeństwa po stronie wody użytkowej |
| (D) | Zasilanie instalacji grzewczej R ¼ | (K) | Zimna woda użytkowa R ½ |
| (E) | Napełnianie/Opróżnianie | (L) | Ciepła woda użytkowa R ½ |
| | | OKFF | Górna krawędź gotowej podłogi |

Instalacja Vitodens 111-F

Zestaw przyłączeniowy do instalacji natynkowej do góry

Do przyłączenia od góry dostarczanych przez inwestora przewodów po stronie gazowej, wody grzewczej i użytkowej.

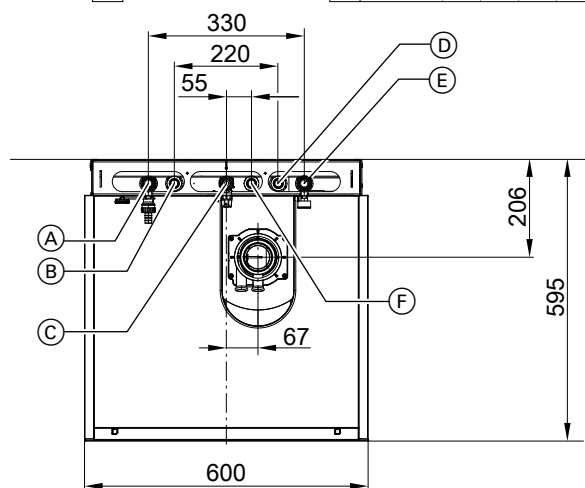
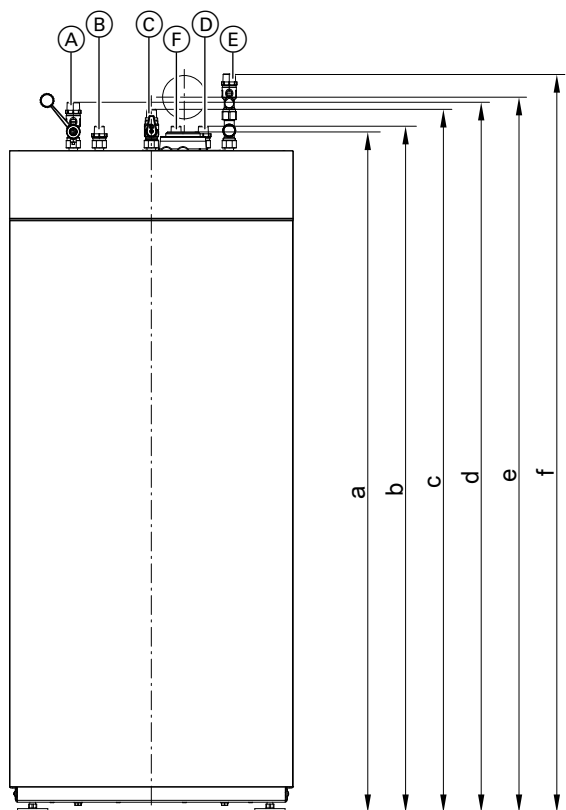

- Ⓐ Zasilanie instalacji grzewczej R $\frac{3}{4}$
- Ⓑ Ciepła woda użytkowa R $\frac{1}{2}$
- Ⓒ Przyłącze gazowe R $\frac{1}{2}$
Przyłącze gazowe G $\frac{1}{2}$

- Ⓓ Zimna woda użytkowa R $\frac{1}{2}$
- Ⓔ Powrót z instalacji grzewczej R $\frac{3}{4}$
- Ⓕ Cyrkulacja ciepłej wody użytkowej R $\frac{1}{2}$ (oddzielne wyposażenie dodatkowe)

Vitodens 111-F	a mm	b mm	c mm	d mm	e mm	f mm
Typ B1TF	1440	1452	1488	1503	1520	1563
Typ B1SF	1640	1652	1688	1703	1720	1763

Wskazówka

Dzięki stopom regulacyjnym wszystkie wymiary wysokości mają tolerancję +15 mm.

Zestaw przyłączeniowy, w którego skład wchodzi:

- Rury przyłączeniowe
- Armatura odcinająca na zasilaniu i powrocie instalacji grzewczej z zaworem napełniająco-spustowym

Wskazówki projektowe (ciąg dalszy)

- 2 elementy przyłączeniowe wody użytkowej
- Zawór odcinający dopływ gazu z termicznym, odcinającym zaworem bezpieczeństwa.

Zestaw przyłączeniowy do instalacji natynkowej w lewo lub prawo

Do przyłączenia z lewej lub z prawej strony dostarczanych przez inwestora przewodów po stronie gazowej, wody grzewczej i użytkowej.

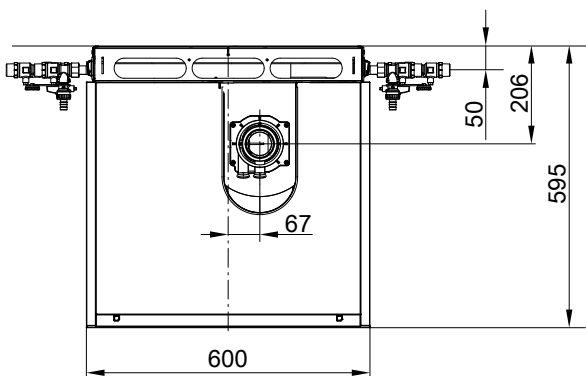
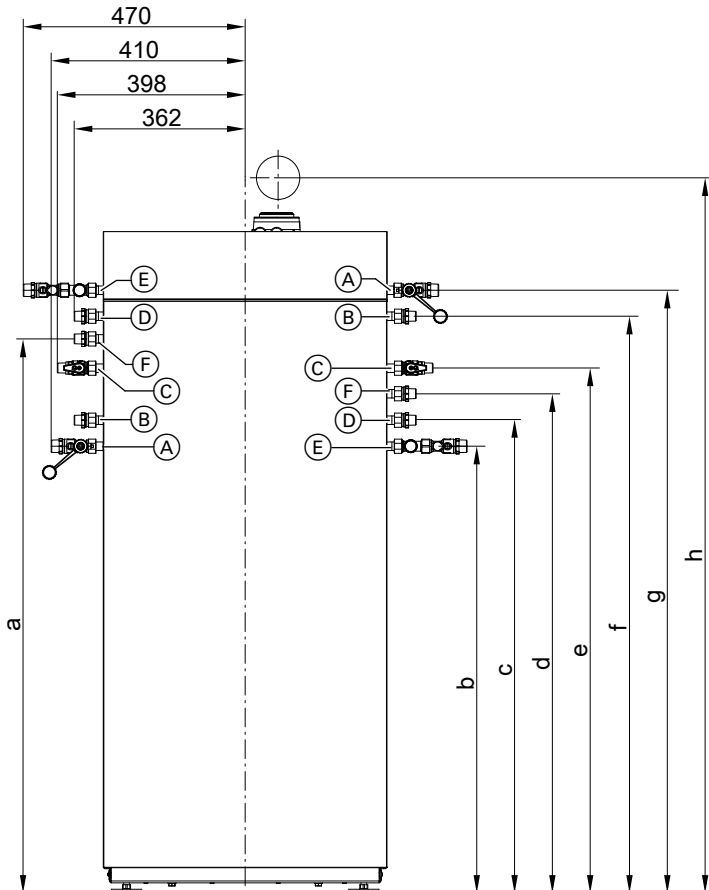

- | | |
|--|---|
| (A) Zasilanie instalacji grzewczej R ¼ | (D) Zimna woda użytkowa R ½ |
| (B) Ciepła woda użytkowa R ½ | (E) Powrót z instalacji grzewczej R ¼ |
| (C) Przyłącze gazowe R ½ | (F) Cyrkulacja ciepłej wody użytkowej R ½ (oddzielne wyposażenie dodatkowe) |
| Przyłącze gazowe G ½ | |

Wskazówki projektowe (ciąg dalszy)

Vitodens 111-F	a mm	b mm	c mm	d mm	e mm	f mm	g mm	h mm
Typ B1TF	1166	946	1001	1056	1111	1221	1276	1520
Typ B1SF	1366	1146	1201	1256	1311	1421	1476	1720

Wskazówka

Dzięki stopom regulacyjnym wszystkie wymiary wysokości mają tolerancję +15 mm.

- 2 elementy przyłączeniowe wody użytkowej
- Zawór odcinający dopływ gazu z termicznym, odcinającym zaworem bezpieczeństwa.

Zestaw przyłączeniowy, w którego skład wchodzi:

- Rury przyłączeniowe
- Armatura odcinająca na zasilaniu i powrocie instalacji grzewczej z zaworem napełniająco-spustowym

Zestaw przyłączeniowy do instalacji podtynkowej

Do przyłączenia w ścianie dostarczanych przez inwestora przewodów po stronie gazowej, wody grzewczej i użytkowej.

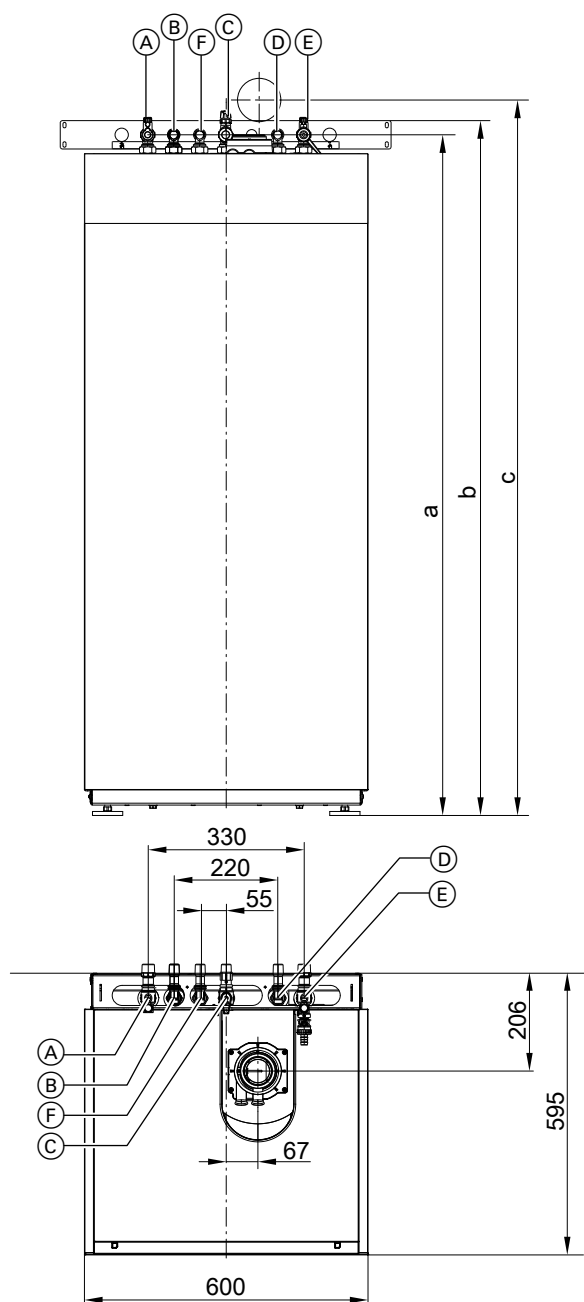

Wskazówki projektowe (ciąg dalszy)

- (A) Zasilanie instalacji grzewczej R $\frac{3}{4}$
- (B) Ciepła woda użytkowa R $\frac{1}{2}$
- (C) Przyłącze gazowe R $\frac{3}{4}$
Przyłącze gazowe G $\frac{3}{4}$

- (D) Zimna woda użytkowa R $\frac{1}{2}$
- (E) Powrót z instalacji grzewczej R $\frac{3}{4}$
- (F) Cyrkulacja ciepłej wody użytkowej R $\frac{1}{2}$ (oddzielne wyposażenie dodatkowe)

Vitodens 111-F	a mm	b mm	c mm
Typ B1TF	1439	1469	1520
Typ B1SF	1639	1669	1720

Wskazówka

Dzięki stopom regulacyjnym wszystkie wymiary wysokości mają tolerancję +15 mm.

Wskazówka

W miejscu kolanka przyłączeniowego do zimnej wody można zamontować armaturę zabezpieczającą (oddzielne wyposażenie dodatkowe).

Zestaw przyłączeniowy, w którego skład wchodzi:

- Blacha montażowa
- Rury przyłączeniowe
- Armatura odcinająca na zasilaniu i powrocie instalacji grzewczej z zaworem napełniająco-spustowym
- 2 elementy przyłączeniowe wody użytkowej
- Zawór kątowy gazowy z termicznym, odcinającym zaworem bezpieczeństwa

Instalacja Vitodens 141-F

Zestaw przyłączeniowy do instalacji natynkowej do góry

Do przyłączenia od góry dostarczanych przez inwestora przewodów po stronie gazowej, wody grzewczej i użytkowej.

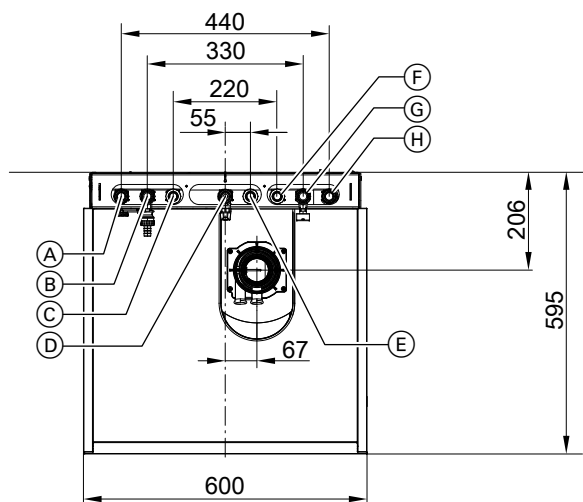
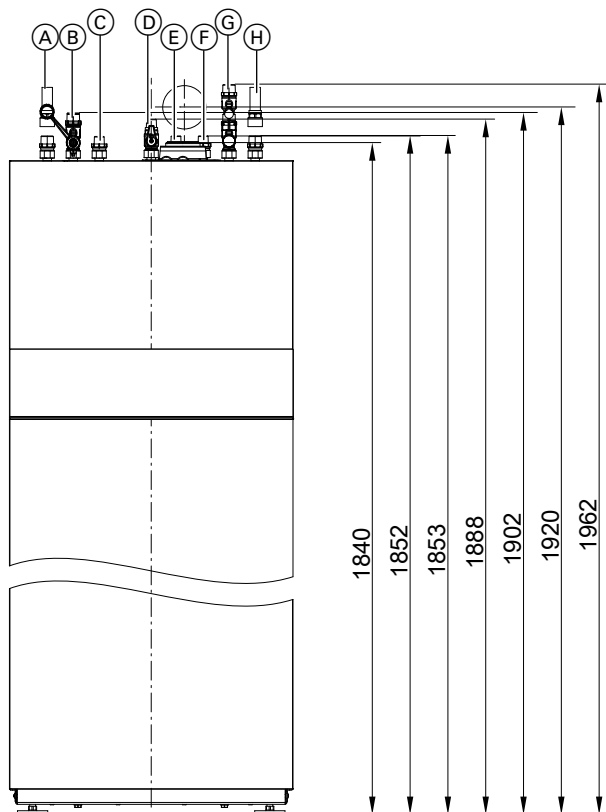

- (A) Powrót instalacji solarnej R $\frac{3}{4}$ /Ø 22 mm)
- (B) Zasilanie instalacji grzewczej R $\frac{3}{4}$
- (C) Ciepła woda użytkowa R $\frac{1}{2}$
- (D) Przyłącze gazowe R $\frac{1}{2}$
Przyłącze gazowe G $\frac{1}{2}$
- (E) Cyrkulacja ciepłej wody użytkowej R $\frac{1}{2}$ (oddzielne wyposażenie dodatkowe)
- (F) Zimna woda użytkowa R $\frac{1}{2}$
- (G) Powrót z instalacji grzewczej R $\frac{3}{4}$
- (H) Zasilanie instalacji solarnej R $\frac{3}{4}$ /Ø 22 mm)

Wskazówka

Dzięki stopom regulacyjnym wszystkie wymiary wysokości mają tolerancję +15 mm.

Zestaw przyłączeniowy, w którego skład wchodzi:

- Rury przyłączeniowe
- Armatura odcinająca na zasilaniu i powrocie instalacji grzewczej z zaworem napełniająco-spustowym
- 2 elementy przyłączeniowe wody użytkowej

Wskazówki projektowe (ciąg dalszy)

- Po 2 elementy przyłączeniowe na zasilaniu i powrocie obiegu solarnego (R^{3/4}/Ø 22 mm)
- Zawór odcinający dopływ gazu z termicznym, odcinającym zaworem bezpieczeństwa.

Zestaw przyłączeniowy do instalacji natynkowej w lewo lub prawo

Do przyłączenia z lewej lub z prawej strony dostarczanych przez inwestora przewodów po stronie gazowej, wody grzewczej i użytkowej.

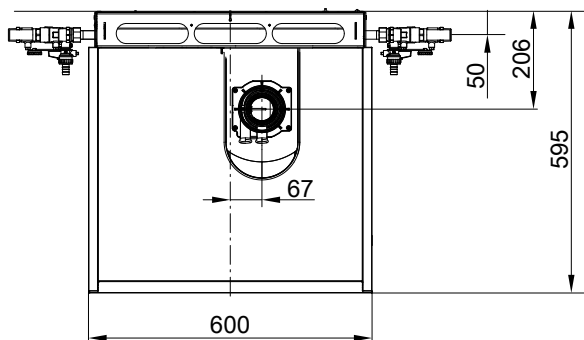
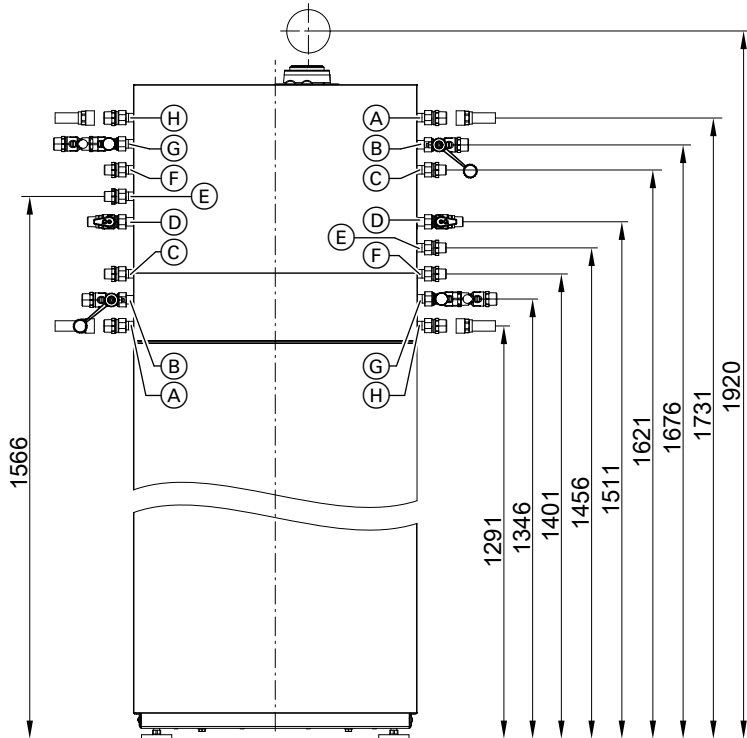

- (A) Powrót instalacji solarnej R^{3/4}/Ø 22 mm)
- (B) Zasilanie instalacji grzewczej R^{3/4}
- (C) Ciepła woda użytkowa R^{1/2}
- (D) Przyłącze gazowe R^{1/2}
- (E) Ciepła woda użytkowa R^{1/2} (oddzielne wyposażenie dodatkowe)
- (F) Zimna woda użytkowa R^{1/2}
- (G) Powrót z instalacji grzewczej R^{3/4}
- (H) Zasilanie instalacji solarnej R^{3/4}/Ø 22 mm)

Wskazówka

Dzięki stopom regulacyjnym wszystkie wymiary wysokości mają tolerancję +15 mm.

Zestaw przyłączeniowy, w którego skład wchodzi:

- Rury przyłączeniowe
- Armatura odcinająca na zasilaniu i powrocie instalacji grzewczej z zaworem napełniająco-spustowym
- 2 elementy przyłączeniowe wody użytkowej

Wskazówki projektowe (ciąg dalszy)

- Po 2 elementy przyłączeniowe na zasilaniu i powrocie obiegu solarnego (R $\frac{3}{4}$ /Ø 22 mm)
- Zawór odcinający dopływ gazu z termicznym, odcinającym zaworem bezpieczeństwa.

Zestaw przyłączeniowy do instalacji podtynkowej

Do przyłączenia w ścianie dostarczanych przez inwestora przewodów po stronie gazowej, wody grzewczej i użytkowej.

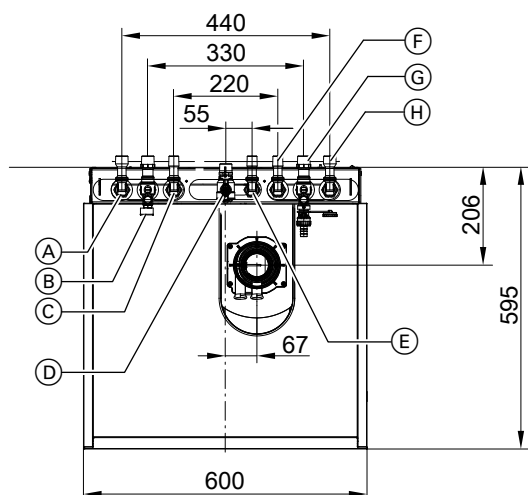
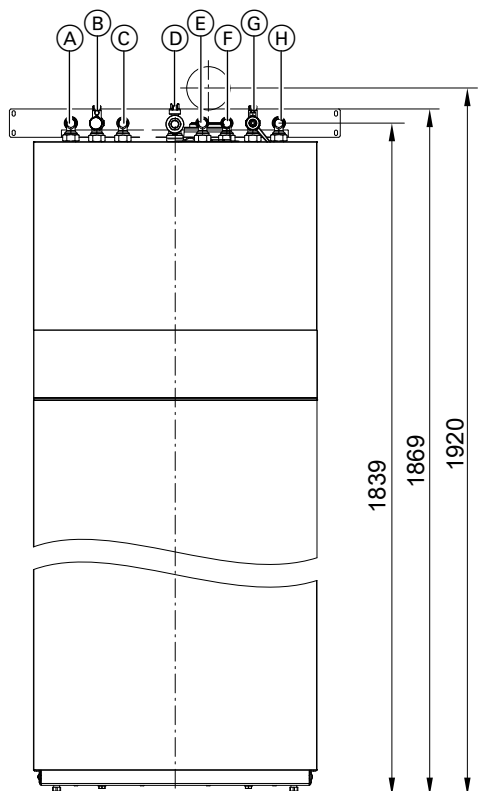

- (A) Powrót instalacji solarnej R $\frac{3}{4}$ /Ø 22 mm)
- (B) Zasilanie instalacji grzewczej R $\frac{3}{4}$
- (C) Ciepła woda użytkowa R $\frac{1}{2}$
- (D) Przyłącze gazowe R $\frac{3}{4}$
Przyłącze gazowe G $\frac{3}{4}$
- (E) Cyrkulacja ciepłej wody użytkowej R $\frac{1}{2}$ (oddzielne wyposażenie dodatkowe)
- (F) Zimna woda użytkowa R $\frac{1}{2}$
- (G) Powrót z instalacji grzewczej R $\frac{3}{4}$
- (H) Zasilanie instalacji solarnej R $\frac{3}{4}$ /Ø 22 mm)

Wskazówka

Dzięki stopom regulacyjnym wszystkie wymiary wysokości mają tolerancję +15 mm.

Wskazówka

W miejscu kolanka przyłączeniowego do zimnej wody można zamontować armaturę zabezpieczającą (oddzielne wyposażenie dodatkowe).

Wskazówki projektowe (ciąg dalszy)

Zestaw przyłączeniowy, w którego skład wchodzi:

- Blacha montażowa
- Rury przyłączeniowe
- Armatura odcinająca na zasilaniu i powrocie instalacji grzewczej z zaworem napełniająco-spustowym
- 2 elementy przyłączeniowe wody użytkowej
- Po 2 elementy przyłączeniowe na zasilaniu i powrocie obiegu solarnego ($R^3/4/\varnothing 22 \text{ mm}$)
- Zawór kątowy gazowy z termicznym, odcinającym zaworem bezpieczeństwa

8.2 Pomoc w wyborze sposobu podgrzewu ciepłej wody użytkowej

Aby spełnić każde wymaganie, kotły Vitodens są dostępne w następujących wersjach:

Vitodens 100-W

- Jako kocioł gazowy z oddzielnym pojemnościowym podgrzewaczem cwu
- Jako gazowy dwufunkcyjny kocioł kondensacyjny ze zintegrowanym, bezpośrednim podgrzewem ciepłej wody użytkowej

Vitodens 111-W

Ze zintegrowanym pojemnościowym zasobnikiem ciepłej wody użytkowej

Vitodens 111-F i 141-F

Ze zintegrowanym pojemnościowym zasobnikiem / podgrzewaczem ciepłej wody użytkowej

Przy projektowaniu instalacji grzewczych oraz dokonywaniu wyboru pomiędzy kotłem gazowym z oddzielnym pojemnościowym podgrzewaczem cwu lub kotłem gazowym ze zintegrowanym pojemnościowym zasobnikiem / podgrzewaczem ciepłej wody użytkowej należy uwzględnić różne czynniki:

- Zapotrzebowanie na ciepłą wodę użytkową, komfort
- Wykorzystanie różnych przyłączonych punktów poboru
- Odległość punktów poboru od urządzenia
- Modernizację instalacji
- Wymaganą ilość miejsca
- Jakość wody

Wskazówka dotycząca jakości wody

Przy podgrzewie ciepłej wody użytkowej nie da się całkowicie uniknąć osadzania się kamienia na powierzchniach płytowego wymiennika ciepła. Skłonność do tworzenia się kamienia zależy od różnych czynników, przede wszystkim od składu wody, ilości podgrzewanej ciepłej wody użytkowej oraz jej temperatury.

Z reguły osadzanie się kamienia w płytowym wymienniku ciepła jest na tyle niewielkie, że nie wpływa negatywnie na wydajność ciepłej wody użytkowej, jednak w przypadku rosnącej twardości wody nie można wykluczyć negatywnego wpływu na wydajność ciepłej wody użytkowej. Przy całkowitej twardości wody od 20°dH (3,5 mol/m³) zalecamy zamontowanie pojemnościowych podgrzewaczy cwu z węzownicą wewnętrzną lub zastosowanie instalacji uzdatniającej wodę w przewodzie zasilania zimnej wody użytkowej.

Uwaga, regionalny zakład wodociągów podaje często średnią twardość wody. W praktyce w pewnych okresach może występować większa twardość wody - zalecane byłoby wówczas ewentualne zastosowanie instalacji uzdatniającej wodę już od 17°dH (> 3,0 mol/m³).

Tabela wyboru

		Gazowy kocioł kondensacyjny Vitodens 100-W z oddzielnym pojemnościowym podgrzewaczem cwu	Vitodens 111-W ze zintegrowanym pojemnościowym zasobnikiem ciepłej wody użytkowej	Vitodens 111-F ze zintegrowanym pojemnościowym zasobnikiem / podgrzewaczem ciepłej wody użytkowej	Vitodens 141-F ze zintegrowanym, dwusystemowym pojemnościowym podgrzewaczem ciepłej wody użytkowej
Zapotrzebowanie na ciepłą wodę użytkową, komfort	Zapotrzebowanie mieszkania na ciepłą wodę użytkową	+	+	+	+
	Zapotrzebowanie domu jednorodzinnego na ciepłą wodę użytkową	+	+	+	+
	Zapotrzebowanie domu wielorodzinnego centralnie na ciepłą wodę użytkową	+	-	-	+
	Zapotrzebowanie domu wielorodzinnego de-centralnie na ciepłą wodę użytkową	+	0	0	-

Wskazówki projektowe (ciąg dalszy)

		Gazowy kocioł kondensacyjny Vitodens 100-W z oddzielnym pojemnościowym podgrzewaczem cwu	Vitodens 111-W ze zintegrowanym pojemnościowym zasobnikiem ciepłej wody użytkowej	Vitodens 111-F ze zintegrowanym pojemnościowym zasobnikiem / podgrzewaczem ciepłej wody użytkowej	Vitodens 141-F ze zintegrowanym, dwusystemowym pojemnościowym podgrzewaczem ciepłej wody użytkowej
Wykorzystanie różnych przyłączonych punktów poboru	Jeden punkt poboru	0	0	0	0
	Więcej punktów poboru, korzystanie niejednoczesne	+	+	+	+
	Więcej punktów poboru, korzystanie jednocześnie	+	+	+	-
Odległość punktu poboru od urządzenia	do 7 m (bez przewodu cyrkulacyjnego cwu)	+	+	-	-
	z przewodem cyrkulacyjnym cwu	+	-	+	+
Modernizacja	Zainstalowany pojemnościowy podgrzewacz cwu	+	-	-	-
	Wymiana istniejącego kotła dwufunkcyjnego	-	0	0	-
Wymagana ilość miejsca	Niewielka wymagana ilość miejsca (ustawienie we wnęce)	0	0	0	0
	Wystarczająca ilość miejsca (pomieszczenie techniczne)	+	+	+	+
Możliwość podłączenia solarnego podgrzewu ciepłej wody użytkowej	Podłączenie do dwusystemowego pojemnościowego podgrzewacza cwu	+	-	-	-
	Podłączenie do wbudowanego pojemnościowego podgrzewacza cwu	-	-	-	+

+ = zalecane

0 = zalecane warunkowo

- = niezalecane

Oddzielne pojemnościowe podgrzewacze cwu

Dla wyższego komfortu ciepłej wody użytkowej dostępne są oddzielne pojemnościowe podgrzewacze cwu w następujących wersjach w kolorze białym:

- Ustawiany pod kotłem (120 lub 150 l)
- Ustawiany obok kotła (160, 200, 300 lub 400 l)

Pojemnościowe podgrzewacze cwu o pojemności do 1000 l są dostępne w kolorze srebrnym (vitosilber) i można je również stosować odpowiednio do danej mocy grzewczej.

Kotły Vitodens 100-W są przewidziane fabrycznie do podgrzewu ciepłej wody użytkowej z użyciem oddzielnych pojemnościowych podgrzewaczy cwu. W tym celu mają wbudowany zawór przełączny. W celu przyłączenia oddzielnego pojemnościowego podgrzewacza cwu należy zawsze dodatkowo zamówić zestaw przyłączeniowy (wraz z czujnikiem temperatury wody w podgrzewaczu). Dane techniczne pojemnościowych podgrzewaczy cwu, patrz rozdział „Pojemnościowy podgrzewacz cwu”.

Obliczanie parametrów pojemnościowego podgrzewacza cwu

Wielkość pojemnościowego podgrzewacza cwu należy ustalać według zapotrzebowania na ciepłą wodę użytkową.

Można przy tym uwzględnić różne kombinacje odbiorników.

Jeżeli łączy się ze sobą różne sposoby użytkowania, uwzględnia się nie samą kombinację, ale poszczególne odbiorniki.

Poniższy przegląd umożliwi obliczenie w przybliżeniu, jaka powinna być wielkość pojemnościowego podgrzewacza cwu:

Najmniejsze gospodarstwa domowe (1 do 2 osób)	
Normalne gospodarstwa domowe (3 do 4 osób)	

Pojemność podgrzewacza cwu w litrach

	Wanna kąpielowa 1600 wg DIN 4471	Wanna kąpielowa 1700 wg DIN 4471	Mała wanna i wanna kaskadowa	Wanna duża (1800 × 750 mm)	Kabina natryskowa z baterią mieszającą i natryskiem normalnym	Kabina natryskowa z 1 natryskiem górnym i 2 natryskami bocznymi	Umywalka	Bidet
Pobór w W/h	5820	6510	4890	8720	1630	4070	700	810
Ilość pobierana przy każdym użyciu lub pojemność użytkowa w l	140	160	120	200	40	100	17	20

Wskazówki projektowe (ciąg dalszy)

	Wanna kąpielowa 1600 wg DIN 4471	Wanna kąpielowa 1700 wg DIN 4471	Mała wanna i wanna kaskadowa	Wanna duża (1800 × 750 mm)	Kabina natryskowa z baterią mieszającą i natryskiem normalnym	Kabina natryskowa z 1 natryskiem górnym i 2 natryskami bocznymi	Umywalka	Bidet
Wanna kąpielowa 1600 wg DIN 4471	120				120	120	120	120
Wanna kąpielowa 1700 wg DIN 4471	120	120			120	150/160	120	120
Mała wanna i wanna kaskadowa		120	120		120	120	120	120
Wanna duża (1800 × 750 mm)			120	120	120	120	120	120
Kabina natryskowa z baterią mieszającą i natryskiem normalnym	120	120	120	120	120	120	120	120
Kabina natryskowa z 1 natryskiem górnym i 2 natryskami bocznymi	120	120	120	200	150/160	200	150/160	150/160
Umywalka	120	120	120	120	120	120	120	120
Bidet	120	120	120	120	120	120	120	120

Przykład:

- Normalne gospodarstwo domowe złożone z 3 osób
- Użytkowanie wanny kąpielowej 1600 o ilości pobieranej 140 l
- Jednoczesne użytkowanie kabiny natryskowej z baterią mieszającą i natryskiem normalnym o ilości pobieranej 40 l

Tabela wskazuje zgodnie z zapotrzebowaniem pojemnościowy podgrzewacz cwu wg DIN 4708 o pojemności 120 l.

Tabele umożliwiające wybór pojemnościowego podgrzewacza cwu

Pojemnościowe podgrzewacze cwu z określeniem „-W” w nazwie mają kolor biały. Urządzenia z oznaczeniem „-B” lub „-V” w nazwie dostarczane są w kolorze srebrnym (vitosilber) (w tabeli oznaczone kolorem szarym).

Vitodens 100-W, gazowe kotły grzewcze, przyporządkowanie pojemnościowych podgrzewaczy cwu oraz uniwersalnych zasobników buforowych

Zakres znamionowej mocy grzewczej [kW]	Prawidłowe przyporządkowanie pojemnościowych podgrzewaczy cwu (pojemność w litrach)		
	do 19,0	25,0	32,0
Vitocell 100-W (typ CUGA, CUGA-A) ustawiony pod kotłem	120 150	120 150	120 150
Vitocell 100-W (typ CVA, CVAA, CVAA-A) ustawiony obok kotła	160 200 300	160 200 300	160 200 300
Vitocell 100-V (typ CVA), ustawiony obok kotła	—	—	500
Vitocell 100-W (typ CVB, CVBB) ustawiony obok kotła, dwusystemowy	300 400	300 400	300 400
Vitocell 100-W (typ CVUB), stojący obok kotła, dwusystemowy	300	300	300
Vitocell 100-W (typ CVUC-A) ustawiony obok kotła, dwusystemowy (tylko do Vitodens 100-W)	300	300	300
Vitocell 100-B (typ CVB), ustawiony obok kotła, dwusystemowy	—	500	500
Vitocell 300-B (typ EVBA-A), stojący obok kotła, dwusystemowy	300	300 500	300 500
Vitocell 340-M (typ SVKC), zasobnik buforowy wody grzewczej z podgrzewem ciepłej wody użytkowej	708/30	708/30	708/30
Vitocell 360-M (typ SVSB), zasobnik buforowy wody grzewczej z podgrzewem ciepłej wody użytkowej	708/30	708/30	708/30

8.3 Przyłącza po stronie wodnej

Przyłącze po stronie ciepłej wody użytkowej

Vitodens 100-W, gazowy dwufunkcyjny kocioł kondensacyjny
W celu wykonania przyłączenia po stronie ciepłej wody użytkowej jako wyposażenie dodatkowe dostępne są zestawy przyłączeniowe do montażu natynkowego lub podtynkowego. Ciepła woda użytkowa jest bezpośrednio podgrzewana przez wbudowany przepływowy podgrzewacz cwu.

Przy zastosowaniu w połączeniu z ocynkowanymi przewodami rurowymi należy uwzględnić, że przepływowy podgrzewacz cwu wykonany jest jako płytowy wymiennik ciepła ze stali nierdzewnej z lutami miedzianymi (uwzględnić regulę przepływu).

W istniejących instalacjach (w przypadku modernizacji) niebezpieczeństwo korozji elektrolitycznej jest nieznaczne, gdyż w rurach wytworzyła się warstwa ochronna.

Jeżeli ciepła woda użytkowa pobierana jest jednocześnie w kilku punktach poboru, zaleca się zastosowanie zewnętrznego pojemnościowego podgrzewacza cwu w połączeniu z gazowym kotłem grzewczym (patrz "Pomoc w wyborze pojemnościowego podgrzewacza ciepłej wody użytkowej").

Przy twardości wody od 20°dH zaleca się stosowanie do podgrzewu ciepłej wody użytkowej instalacji uzdatniającej wodę w przewodzie zasilania zimną wodą użytkową.

Instalacja zimnej wody użytkowej Vitodens 100-W, gazowy dwufunkcyjny kocioł kondensacyjny

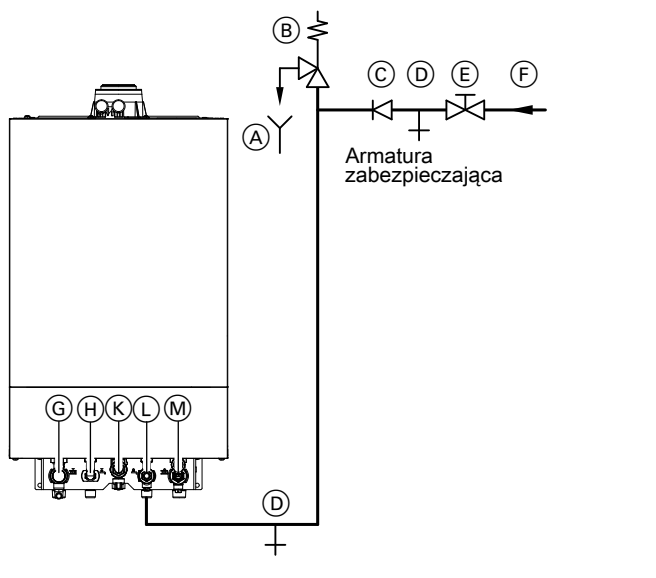

- (A) Widoczny wylot przewodu odpływowego
- (B) Zawór bezpieczeństwa
- (C) Zawór zwrótny
- (D) Spust
- (E) Zawór odcinający
- (F) Zimna woda użytkowa
- (G) Zasilanie instalacji grzewczej
- (H) Ciepła woda użytkowa
- (K) Przyłącze gazowe
- (L) Zimna woda użytkowa
- (M) Powrót z instalacji grzewczej

Zawór bezpieczeństwa wg normy DIN 1988 musi być zamontowany tylko wówczas, jeśli ciśnienie na przyłączy sieciowym wody użytkowej przekracza 10 bar (1 MPa) i nie jest stosowany zawór redukcyjny ciśnienia wody użytkowej (zgodnie z normą DIN 4753).

Jeżeli na dopływie zimnej wody użytkowej zamontowany jest zawór zwrótny, należy zastosować zawór bezpieczeństwa. Dodatkowo należy zdemontować rączkę zaworu na zaworze odcinającym zimną wodę użytkową.

Zawory zwrótnie zamontowane są m.in. w reduktorach ciśnienia i uniwersalnych zaworach swobodnego przepływu z zaworem zwrótnym.

Tłumik uderzeń wodnych

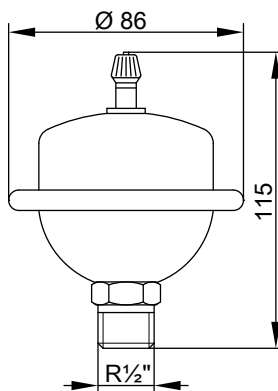

Jeżeli do tej samej sieci, z którą połączony jest kocioł Vitodens, przyłączone są punkty poboru, w których mogą wystąpić uderzenia wodne (np. spłuczka ciśnieniowa, pralka lub zmywarka do naczyń), zalecamy montaż tłumika uderzenia wody w pobliżu urządzenia wytwarzającego uderzenia wodne.

Produkt Flexofit S firmy Flamco-Flexcon albo

produkt Reflex firmy Winkelmann + Pannhoff GmbH (dostępny w specjalistycznych sklepach).

Wskazówki projektowe (ciąg dalszy)

Przyłącze po stronie wody użytkowej Vitodens 100-W z oddzielnym pojemnościowym podgrzewaczem cwu i kotłem Vitodens 111-W ze zintegrowanym zasobnikiem cwu

Przykład:

Ustawiony pod kotłem pojemnościowy podgrzewacz cwu (pojemność 120 lub 150 l) z armaturą zabezpieczającą wg normy DIN 1988

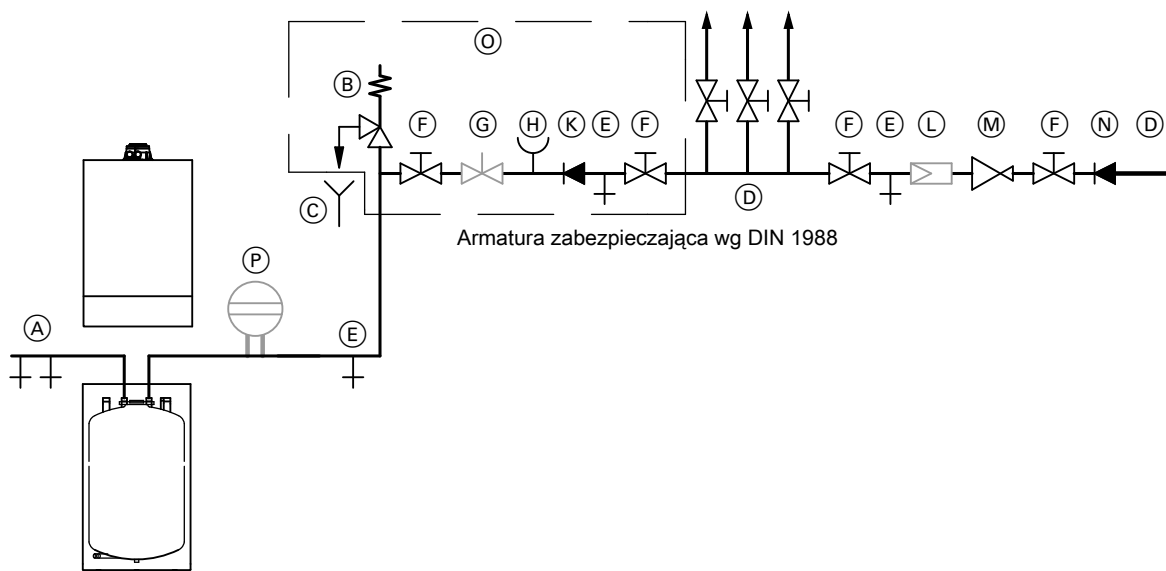

- (A) Ciepła woda użytkowa
- (B) Zawór bezpieczeństwa
W przypadku **Vitodens 111-W** wchodzi w zakres dostawy urządzenia pomocniczego przy montażu
- (C) Widoczny wylot przewodu wyrzutowego
- (D) Zimna woda użytkowa
- (E) Spust
- (F) Zawór odcinający
- (G) Zawór regulacyjny strumienia przepływu (montaż zalecany)
- (H) Przyłączy manometru
- (K) Zawór zwrotny
- (L) Filtr wody użytkowej
- (M) Reduktor ciśnienia zgodny z normą DIN 1988-2, wyd. grudzień 1988
- (N) Zawór zwrotny/Blokada antyskażeniowa
- (O) Zakres dostawy armatury zabezpieczającej oferowanej w ramach wyposażenia dodatkowego (tylko w przypadku oddzielnych pojemnościowych podgrzewaczy cwu)
- (P) Przeponowe ciśnieniowe naczynie wzbiorcze, przystosowane do wody użytkowej

Zawór bezpieczeństwa

Zawór bezpieczeństwa **musi** być zamontowany.

Filtr wody użytkowej

Wg normy DIN 1988-200 należy zamontować filtr wody użytkowej.

Cyrkulacja ciepłej wody użytkowej

Tylko w połączeniu z Vitodens 100-W. Nie do stosowania w przypadku Vitodens 111-W ze względu na zintegrowany pojemnościowy zasobnik cwu.

Przewody cyrkulacyjne podwyższają komfort ciepłej wody użytkowej i redukują jej zużycie. Zalety te wynikają z natychmiastowej dostępności ciepłej wody użytkowej w punkcie odbioru.

Niewłaściwa izolacja termiczna przewodów cyrkulacyjnych może jednak prowadzić do znacznych strat ciepła.

Zalecamy od **długości przewodu** wynoszącej **7 m** zastosowanie cyrkulacji cwu o odpowiedniej izolacji termicznej zgodnej z niemieckim rozporządzeniem o instalacjach grzewczych. Zgodnie z nim. Rozp. o instalacjach grzewczych (EnEV) obieg cyrkulacyjny oprócz pompy cyrkulacyjnej z klapowym zaworem zwrotnym powinien zawierać zegar sterujący do wyłączenia cyrkulacji również nocą.

Zaleca się montaż zaworu bezpieczeństwa nad górną krawędzią pojemnościowego podgrzewacza cwu. Dzięki temu jest on chroniony przed zanieczyszczeniem, osadzaniem się kamienia i wysoką temperaturą. Podczas prac przy zaworze bezpieczeństwa nie ma potrzeby opróżniania pojemnościowego podgrzewacza cwu.

Przyłącze elektryczne pompy cyrkulacyjnej ciepłej wody użytkowej

Pompy cyrkulacyjne ciepłej wody użytkowej z własnym wewnętrznym regulatorem muszą być podłączane poprzez oddzielne przyłączy elektryczne. Podłączanie do sieci elektrycznej poprzez regulator kotła grzewczego lub wyposażenie dodatkowe regulatora **nie** jest dozwolone.

Zastosowanie zaworu zwrotnego

Przy zastosowaniu ustawionego obok kotła pojemnościowego podgrzewacza cwu zaleca się montaż zaworu zwrotnego na przewodzie przyłączeniowym wody grzewczej, aby zapobiec wychłodzeniu pojemnościowego podgrzewacza cwu na skutek ewentualnej recyrkulacji.

Wskazówki projektowe (ciąg dalszy)

Vitodens 100-W

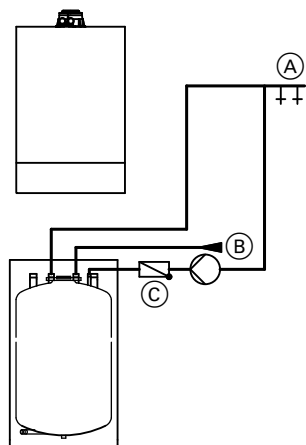

Ustawiony pod kotłem pojemnościowy podgrzewacz cwu

- (A) Ciepła woda użytkowa
- (B) Zimna woda użytkowa
- (Z) Cyrkulacja cwu

Przyłącze po stronie wody użytkowej Vitodens 111-F i 141-F

Przy stosowaniu w połączeniu z ocynkowanymi przewodami rurowymi należy pamiętać, że lutowane miedzią płytowe wymienniki cwu są zintegrowane w Vitodens 111-F i 141-F z systemem zasilania pojemnościowego zasobnika / podgrzewacza cwu (przestrzegać reguły przepływu).

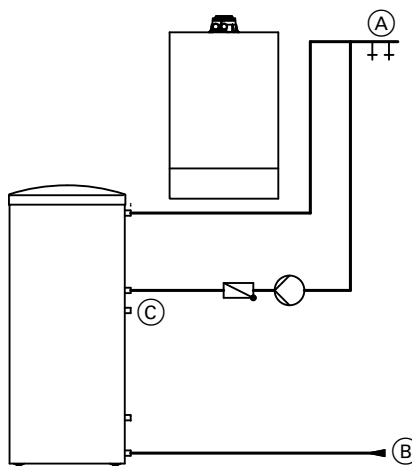

Ustawiony obok kotła pojemnościowy podgrzewacz cwu

- (A) Ciepła woda użytkowa
- (B) Zimna woda użytkowa
- (C) Cyrkulacja cwu

Instalacja wody użytkowej

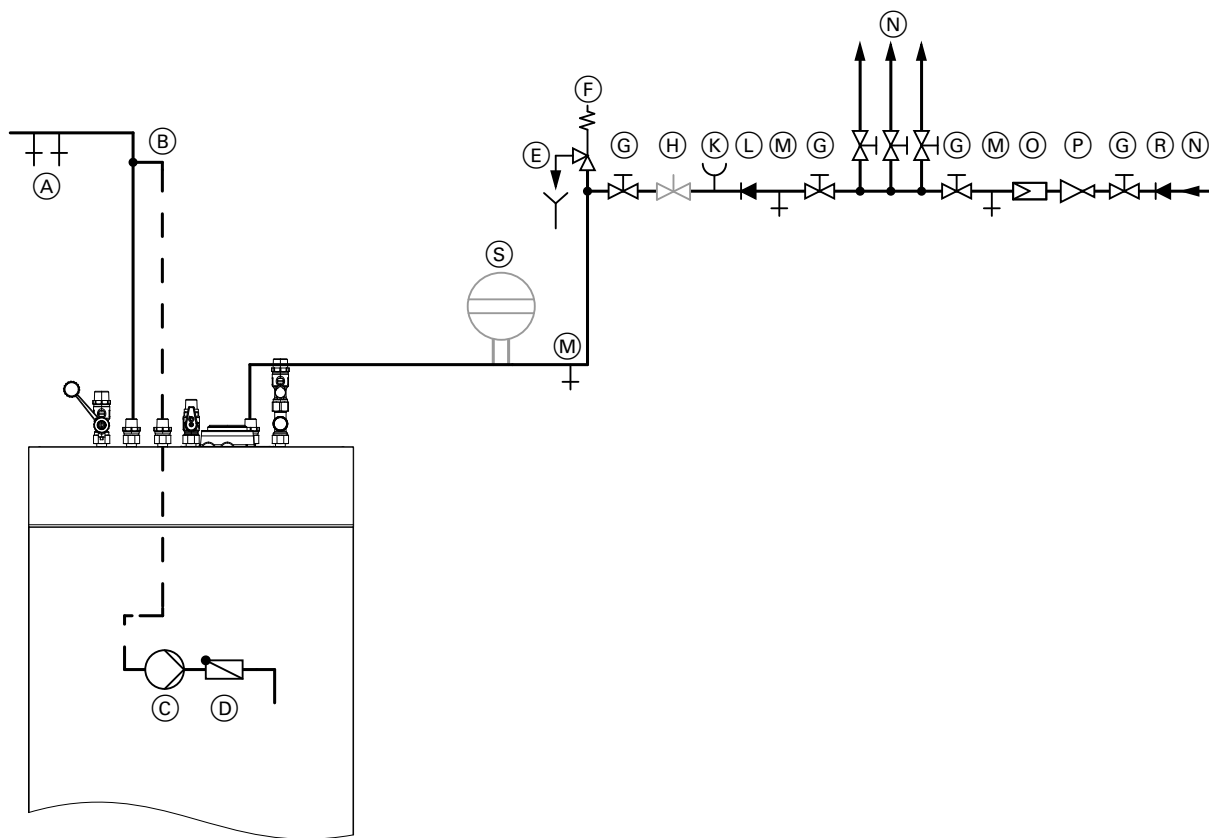

Położenie przyłączy patrz odpowiedni zestaw przyłączeniowy.

- | | |
|---|---|
| (A) Ciepła woda użytkowa | (K) Przyłącze manometru |
| (B) Przewód cyrkulacyjny | (L) Zawór zwrotny |
| (C) Pompa cyrkulacyjna cwu | (M) Spust |
| (D) Sprężynowy zawór zwrotny, klapowy | (N) Zimna woda użytkowa |
| (E) Widoczny wylot przewodu wyrzutowego | (O) Filtr wody użytkowej |
| (F) Zawór bezpieczeństwa | (P) Reduktor ciśnienia |
| (G) Zawór odcinający | (R) Zawór zwrotny/Blokada antyskażeniowa |
| (H) Zawór regulacyjny strumienia przepływu
(Zalecany jest montaż i regulacja maks. przepływu wody zgodnie z maks. ilością pobieraną pojemnościowego podgrzewacza cwu; patrz „Dane techniczne”) | (S) Przeponowe ciśnieniowe naczynie zbiorcze, przystosowane do wody użytkowej |

Wskazówka

W zestawie przyłączeniowym pompy cyrkulacyjnej cwu (wyposażenie dodatkowe) znajduje się pompa cyrkulacyjna (C) i zawór zwrotny klapowy (D). Podzespoły są montowane w kotle grzewczym.

Zawór bezpieczeństwa

Zawór bezpieczeństwa **musi** być zamontowany.

Cyrkulacja ciepłej wody użytkowej

Przewody cyrkulacyjne podwyższają komfort ciepłej wody użytkowej i redukują jej zużycie. Zalety te wynikają z natychmiastowej dostępności ciepłej wody użytkowej w punkcie odbioru.

Niewłaściwa izolacja termiczna przewodów cyrkulacyjnych może jednak prowadzić do znacznych strat ciepła.

Zalecamy od **długości przewodu** wynoszącej **7 m** zastosowanie cyrkulacji cwu o odpowiedniej izolacji termicznej zgodnej z niemieckim rozporządzeniem o instalacjach grzewczych. Zgodnie z niem. Rozp. o instalacjach grzewczych (EnEV) obieg cyrkulacyjny oprócz pompy cyrkulacyjnej z klapowym zaworem zwrotnym powinien zawierać zegar sterujący do wyłączania cyrkulacji również nocą.

Zaleca się montaż zaworu bezpieczeństwa nad górną krawędzią pojemnościowego podgrzewacza cwu. Dzięki temu jest on chroniony przed zanieczyszczeniem, osadzaniem się kamienia i wysoką temperaturą. Podczas prac przy zaworze bezpieczeństwa nie ma potrzeby opróżniania pojemnościowego podgrzewacza cwu.

Stosować wyłącznie zestaw przyłączeniowy pompy cyrkulacyjnej cwu dostarczany jako wyposażenie dodatkowe do montażu w kotle grzewczym. Pompa obiegowa jest wówczas włączana przez regulator kotła.

Przepływ objętościowy pompy cyrkulacyjnej cwu nie może przekraczać **1,5 l/min**.

Schemat instalacji cyrkulacyjnej, patrz strona 119.

Wskazówki projektowe (ciąg dalszy)

Przyłącze elektryczne pompy cyrkulacyjnej ciepłej wody użytkowej

Pompy cyrkulacyjne ciepłej wody użytkowej z własnym wewnętrznym regulatorem muszą być podłączane poprzez oddzielne przyłącze elektryczne. Podłączanie do sieci elektrycznej poprzez regulator kotła grzewczego lub wyposażenie dodatkowe regulatora **nie** jest dozwolone.

8.4 Przyłącze kondensatu

Przewód kondensatu ułożyć ze stałym spadkiem. Kondensat z instalacji spalinowej należy odprowadzić wraz z kondensatem z kotła grzewczego bezpośrednio do systemu kanalizacji lub (jeżeli to konieczne) przez urządzenie neutralizacyjne (wyposażenie dodatkowe).

Vitodens 100-W

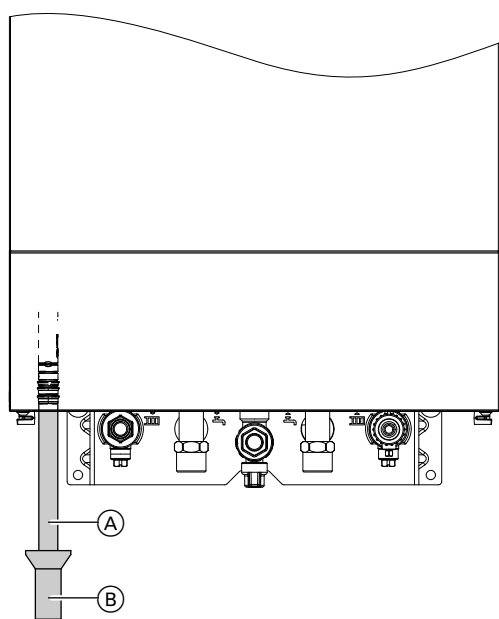

- (A) Przewód odpływowy (w zakresie dostawy kotła Vitodens)
- (B) Zestaw lejka spustowego (wyposażenie dodatkowe)

Wskazówka

Pomiędzy syfonem a urządzeniem neutralizacyjnym **musi** znajdować się wentylacja rurowa.

Vitodens 111-W

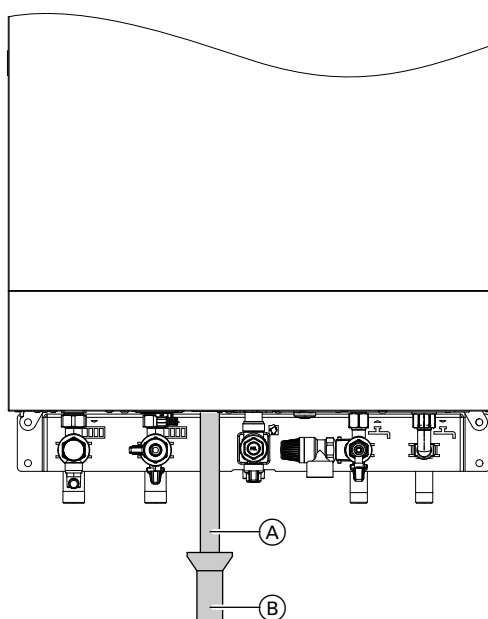

- (A) Przewód odpływowy (w zakresie dostawy kotła Vitodens)
- (B) Zestaw lejka spustowego (wyposażenie dodatkowe)

Vitodens 111-F

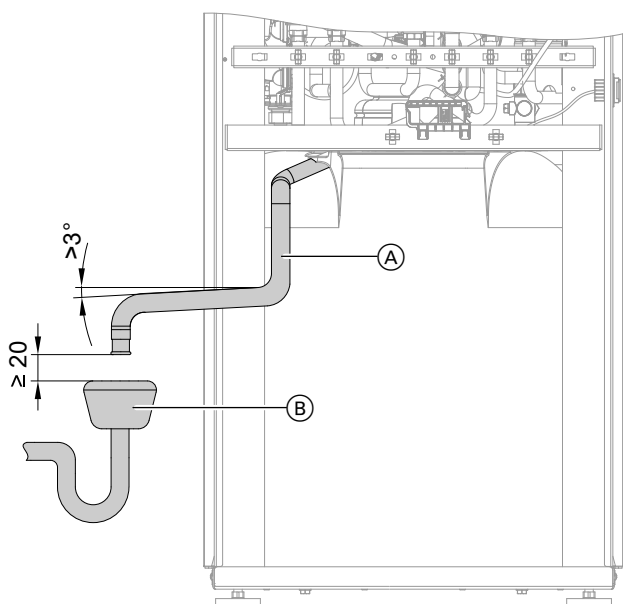

- (A) Przewód odpływowy (w zakresie dostawy kotła Vitodens)
- (B) Syfon i wentylacja rury

Vitodens 141-F

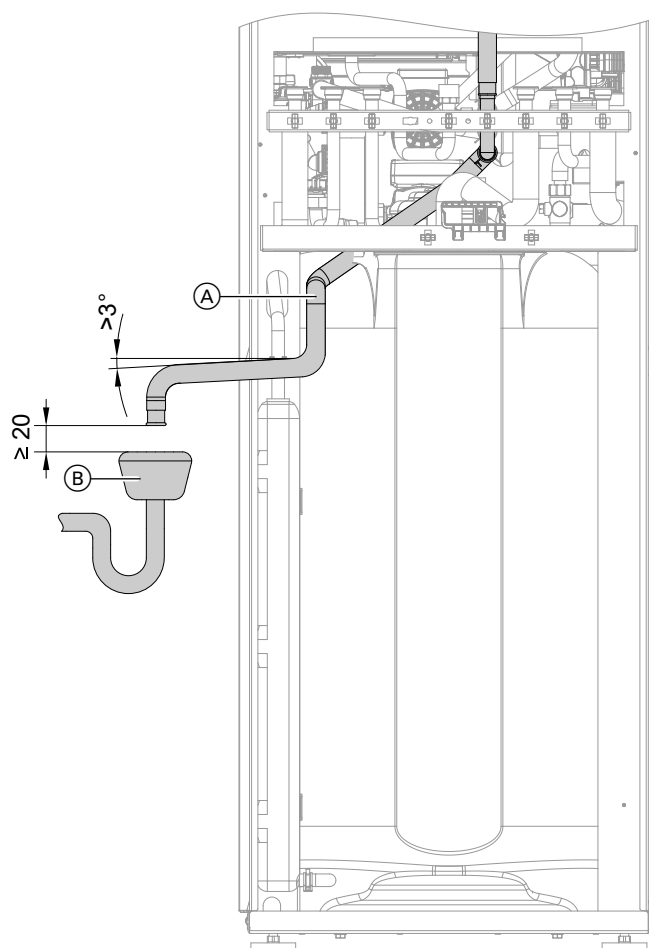

- (A) Przewód odpływowy (w zakresie dostawy kotła Vitodens)
- (B) Syfon i wentylacja rury

Odprowadzanie kondensatu i neutralizacja

Podczas eksploatacji grzewczej w kotle kondensacyjnym i w przewodzie spalinowym powstaje kondensat o wartościach pH między 4 a 5.

Kondensat należy odprowadzić zgodnie z obowiązującymi przepisami.

W arkuszu roboczym DWA-A 251 „Kondensat z kotłów kondensacyjnych”, będącym podstawą komunalnych rozporządzeń o ściekach, zawarte są warunki, jakie muszą być spełnione przy odprowadzaniu kondensatu z kotłów kondensacyjnych do kanalizacji miejskiej.

Skład kondensatu wypływającego z kotłów kondensacyjnych Vitodens spełnia wymogi arkusza roboczego DWA-A 251.

Układ odprowadzania kondensatu do kanalizacji musi być widoczny. Odprowadzenie kondensatu do kanalizacji musi być ułożone ze spadkiem. Należy zastosować syfon oraz umożliwić pobieranie próbek.

Do odprowadzania kondensatu wolno stosować tylko materiały odporne na korozję (np. przewód pleciony).

Poza tym w przypadku rur, łączników itd. nie wolno stosować materiałów ocynkowanych lub zawierających miedź.

W celu uniknięcia ułatniania się spalin należy na odpływie kondensatu zamontować syfon.

Ze względu na lokalne przepisy dotyczące ścieków i/lub specjalne warunki techniczne konieczne mogą okazać się wersje odbiegające od powyższych arkuszy roboczych.

Przed wykonaniem montażu należy zasięgnąć u władz komunalnych informacji dotyczących lokalnych przepisów określających odprowadzanie ścieków.

Kondensat powstały przy spalaniu gazu dla palnika o mocy do 200 kW

Z reguły przy znamionowej mocy grzewczej wynoszącej 200 kW kondensat z gazowego kotła kondensacyjnego może być odprowadzany do publicznego systemu kanalizacji z pominięciem neutralizacji.

Domowy system kanalizacyjny musi się składać z materiałów odpornych na kondensat.

Wg arkusza roboczego DWA-A 251 możliwe jest zastosowanie następujących materiałów:

- Rury kamionkowe
- Rury z twardego PCW
- Rury z PCW
- Rury z polietylenu o dużej gęstości
- Rury z polipropylenu
- Rury z terpolimeru
- Rury stalowe ze stali nierdzewnej
- Rury z borokrzemianu

Urządzenie neutralizacyjne

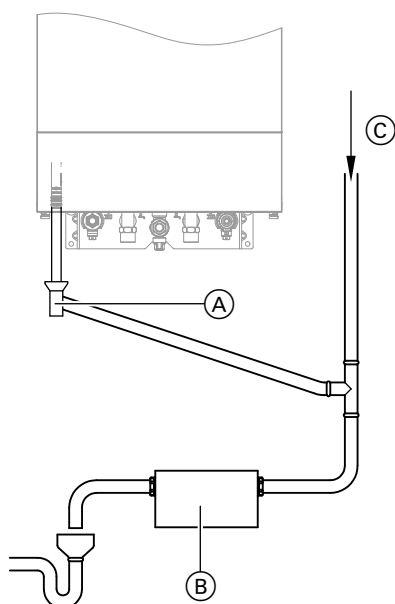

- (A) Odpływ kondensatu
- (B) Urządzenie neutralizacyjne
- (C) Wentylacja nawiewna przez dach

Kotły Vitodens mogą (jeżeli jest to konieczne) zostać dostarczone z oddzielnym urządzeniem neutralizacyjnym (wyposażenie dodatkowe). Nagromadzony kondensat zostaje odprowadzony do urządzenia neutralizacyjnego, a następnie uzdatniony. Ponieważ zużycie granulatu neutralizacyjnego zależy od sposobu eksploatacji instalacji, w trakcie pierwszego roku eksploatacji należy poprzez cykliczne kontrole ustalić, czy istnieje konieczność uzupełniania granulatu i ew. w jakiej ilości. Jedno napełnienie może wystarczać na okres dłuższy niż jeden rok.

Należy zapewnić możliwość obserwacji odprowadzania kondensatu do kanalizacji. Przewód powinien być ułożony ze spadkiem, z zastosowaniem syfonu po stronie kanału i zaopatrzony w odpowiednie urządzenie umożliwiające pobieranie próbek.

Jeżeli kocioł Vitodens został zamontowany poniżej poziomu spiętrzenia ścieków, należy zastosować pompę tłoczącą kondensat. Pompy tłoczące kondensat są dostępne jako wyposażenie dodatkowe.

Pompa kondensatu (wyposażenie dodatkowe)

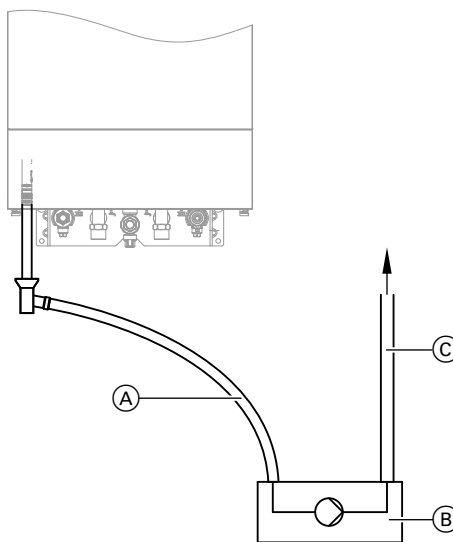

- (A) Dopływ kondensatu
- (B) Pompa kondensatu
- (C) Odpływ kondensatu

8.5 Połączenie hydrauliczne

Informacje ogólne

Projektowanie instalacji

Kotły kondensacyjne firmy Viessmann można stosować w każdej instalacji grzewczej wodnej pompowej (instalacja zamknięta). Pompa obiegowa jest wbudowana w urządzenie. Minimalne ciśnienie w instalacji 1,0 bar (0,1 MPa). Temperatura wody w kotle jest ograniczona do 82°C. W celu utrzymania niskich strat przesyłu ciepła zaleca się ustawienie instalacji grzewczej maks. na temp. 70°C na zasilaniu. W przypadku mieszkań jednokondygnacyjnych o powierzchni mniejszej niż 80 m² lub budynków niskoenergetycznych o niewielkim zapotrzebowaniu na ciepło zaleca się - z powodu bezpośredniego ujęcia parametrów określających pomieszczenia - zastosowanie kotłów Vitodens w połączeniu z urządzeniem Vitotrol 200-E. Kocioł grzewczy należy fachowo zwymiarować i wybrać.

Chemiczne środki antykorozyjne

Zgodnie z wytyczną VDI 2035 należy wykonać instalację grzewczą jako instalację w wersji zamkniętej. Dodatki do wody grzewczej (dodatki uszlachetniające, chemikalia) jako środki antykorozyjne z reguły nie są konieczne. Wyjątek: np. w instalacjach bez rozdzielania systemowego można wziąć pod uwagę środki dodatkowe.

Obiegi grzewcze

W przypadku instalacji grzewczych z rurami z tworzywa sztucznego zaleca się zastosowanie rur szczelnych dyfuzyjnie w celu uniknięcia dyfuzji tlenu przez ścianki rury do jej wnętrza. W instalacjach grzewczych nieszczelnych dyfuzyjnie, wykonanych z tworzywa sztucznego (DIN 4726), należy wykonać rozdzielanie systemowe. W tym celu dostarczane są oddzielne wymienniki ciepła. W instalacjach ogrzewania podłogowego należy montować separatory osadów. Patrz cennik Vitoset firmy Viessmann. Instalacje ogrzewania podłogowego i obiegi grzewcze o bardzo dużej pojemności (>15 l/kW) powinny być podłączane do kotłów kondensacyjnych przez mieszacz 3-drogowy. Patrz wytyczne projektowe „Regulacja instalacji ogrzewania podłogowego” lub przykłady zastosowania. W zasilaniu obiegu grzewczego instalacji ogrzewania podłogowego należy zamontować regulator temperatury do ograniczania temperatury maksymalnej. Należy uwzględnić normę DIN 18560-2.

System rurowy z tworzywa sztucznego do grzejników

Także przy wykorzystaniu systemu rurowego z tworzywa sztucznego do obiegów grzewczych z grzejnikami, zalecamy stosowanie czujnika temperatury ograniczającego temperaturę maksymalną.

Wskazówki projektowe (ciąg dalszy)

Centrala grzewcza na poddaszu

Określony przepisami Niemieckiego Związku Specjalistów ds. Gazu i Wody (DVGW) montaż zabezpieczenia przed brakiem wody w przypadku zastosowania kotłów w centralach grzewczych na poddaszu nie jest konieczny.

Zgodnie z normą EN 12828 kotły grzewcze powinny być zabezpieczone przed brakiem wody.

Zawór bezpieczeństwa

Kotły Vitodens zawierają wbudowany zawór bezpieczeństwa wg normy TRD 721 (ciśnienie otwarcia 3 bar (0,3 MPa)).

Wg normy EN 12828 przewód wyrzutowy powinien być wprowadzony do leja spustowego (zestaw spustowy dostarczany jest jako wyposażenie dodatkowe). W leju odpływowym zamontowany jest syfon stanowiący blokadę zapachów.

Zabezpieczenie przed brakiem wody

Wg normy EN 12828 można zrezygnować z wymaganego zabezpieczenia przed brakiem wody w przypadku kotłów grzewczych o mocy do 300 kW, jeżeli stwierdzi się, że nie ma miejsca niedopuszczalny podgrzew przy braku wody.

Kotły firmy Viessmann są wyposażone w zabezpieczenie przed brakiem wody (zabezpieczenie przed pracą na sucho). Kontrole techniczne potwierdzają, że przy ewentualnych niedoborach wody w instalacji grzewczej na skutek nieszczelności i jednoczesnej eksploatacji palnika następuje samoczynne wyłączenie palnika, zanim nastąpi nadmierne nagrzanie kotła grzewczego i instalacji odprowadzania spalin.

Jakość wody/zabezpieczenie przed zamrożeniem

Woda do napełniania i uzupełniania

Jakość wody do napełniania i uzupełniania jest jednym z najważniejszych kryteriów, które pozwala uniknąć uszkodzeń spowodowanych przez osady lub korozję w instalacji grzewczej.

Aby uniknąć uszkodzenia instalacji, już na etapie planowania należy uwzględnić europejskie normy i krajowe wytyczne dotyczące wody do napełniania i uzupełniania, np. VDI 2035.

- Regularne kontrole wyglądu, twardości, przewodności i wartości pH wody grzewczej podczas eksploatacji zapewniają wysokie bezpieczeństwo eksploatacji i wydajność instalacji. Tych kryteriów należy również przestrzegać w przypadku wody uzupełniającej. Wlaną ilość i właściwości wody uzupełniającej należy zawsze udokumentować w dzienniku instalacji lub w protokołach konserwacji zgodnie z normą VDI 2035.
- Podstawowym środkiem używanym do napełniania instalacji grzewczej jest woda wodociągowa o jakości wody użytkowej zgodnie z dyrektywą 98/83/WE i/lub (UE) 2020/2184. Zazwyczaj wystarczy zmiękczyć wodę wodociągową, aby móc stosować ją jako wodę grzewczą. Norma VDI 2035 określa maks. zalecane stężenie metali alkalicznych (czynników zwiększających twardość) w zależności od mocy grzewczej i właściwej pojemności instalacji (stosunek mocy grzewczej kotła do ilości wody grzewczej w instalacji): patrz poniższa tabela.

Dopuszczalna twardość całkowita wody do napełniania i uzupełniania według VDI 2035

Całkowita moc grzewcza kotła grzewczego	Właściwa pojemność wodna kotła*25	Właściwa pojemność instalacji*26		
		≤ 20 l/kW	> 20 do ≤ 40 l/kW	> 40 l/kW
≤ 50 kW	≥ 0,3 l/kW	Brak	≤ 3,0 mol/m ³ (16,8 °dH)	≤ 0,05 mol/m ³ (0,3 °dH)
	< 0,3 l/kW	≤ 3,0 mol/m ³ (16,8 °dH)	≤ 1,5 mol/m ³ (8,4 °dH)	≤ 0,05 mol/m ³ (0,3 °dH)
> 50 do ≤ 200 kW	—	≤ 2,0 mol/m ³ (11,2 °dH)	≤ 1,0 mol/m ³ (5,6 °dH)	≤ 0,05 mol/m ³ (0,3 °dH)

*25 W instalacjach z kilkoma kotłami grzewczymi o różnej właściwej pojemności wodnej miarodajna jest zawsze najmniejsza właściwa pojemność wodna.

*26 W przypadku instalacji z kilkoma kotłami grzewczymi właściwą pojemność instalacji oblicza się na podstawie najmniejszej mocy grzewczej pojedynczego kotła.

Wskazówki projektowe (ciąg dalszy)

Całkowita moc grzewcza kotła grzewczego	Właściwa pojemność wodna kotła*25	Właściwa pojemność instalacji*26		
		≤ 20 l/kW	> 20 do ≤ 40 l/kW	> 40 l/kW
> 200 do ≤ 600 kW	—	≤ 1,5 mol/m ³ (8,4 °dH)	≤ 0,05 mol/m ³ (0,3 °dH)	≤ 0,05 mol/m ³ (0,3 °dH)
> 600 kW	—	≤ 0,05 mol/m ³ (0,3 °dH)	≤ 0,05 mol/m ³ (0,3 °dH)	≤ 0,05 mol/m ³ (0,3 °dH)

Pozostałe, niezależne od mocy grzewczej wymogi dotyczące wody do napełniania i uzupełniania według VDI 2035

Wygląd

Przejrzysta, bez osadów

Konduktacja

Jeśli przewodność wody grzewczej ze względu na wysoką zawartość soli przekracza **1500 µS/cm** (np. na obszarach położonych w pobliżu wybrzeża), konieczne jest odsalanie.

Wartość pH

Materiały zastosowane w instalacji	Wartość pH
Bez stopów aluminium	8,2 do 10,0
Ze stopami aluminium	8,2 do 9,0

Wskazówki dot. planowania instalacji

- Do zmiękczenia wody grzewczej używać instalacji demineralizacyjnych z licznikami wody: patrz cennik Vitoset.
- Podczas instalacji należy zapewnić możliwość częściowego opróżnienia poszczególnych odcinków sieci. Dzięki temu w razie konieczności wykonania prac konserwacyjnych i naprawczych nie ma potrzeby spuszczenia całej wody grzewczej.
- W związku z tym, że podczas eksploatacji z reguły nie można całkowicie uniknąć gromadzenia się osadów i magnezytu w wodzie grzewczej, zalecamy montaż odpowiednich separatorów osadu z magnesami: patrz cennik Vitoset.

Naczynie zbiorcze

Zgodnie z normą EN 12828 wodne instalacje grzewcze muszą być wyposażone w naczynie zbiorcze.

W kotłach grzewczych zamontowane jest naczynie zbiorcze:

Vitodens 100-W: pojemność 8 l

111-W: pojemność 10 l

Vitodens 111-F i 141-F: pojemność 12 l

Ciśnienie wstępne w stanie wysyłkowym: 0,75 bar (0,075 MPa)

Rozmiar montowanego naczynia zbiorczego należy ustalić zgodnie z normą EN 12828.

Jeżeli zamontowane naczynie zbiorcze jest niewystarczające, należy zamontować dostarczone przez inwestora naczynie zbiorcze o właściwej pojemności.

Sprzęgło hydrauliczne

Zastosowanie

Reguły dotyczące projektowania hydrauliki instalacji:

- Przy wyrównaniu sprzęgła hydraulicznego należy zmniejszyć strumień objętościowy urządzenia o ok. 10 do 30% w stosunku do strumienia objętościowego instalacji (redukcja temperatury wody na powrocie).
- Sprzęgło hydrauliczne należy dopasować do maks. strumienia przepływu zawartego w całym systemie.

Wskazówki dotyczące uruchamiania i eksploatacji instalacji

- Aby uniknąć korozji wywołanej przez pozostałości wody płuczacej, instalację należy całkowicie napełnić bezpośrednio po jej przepłukaniu.
- Uzdatniona woda do napełniania zawiera tlen i niewielkie ilości ciał obcych. Aby uniknąć lokalnego gromadzenia się pozostałości korozyjnych i innych osadów na powierzchniach grzewczych kotła, instalację należy uruchamiać stopniowo przy dużym przepływie wody grzewczej. Rozpocząć od najmniejszej mocy kotła grzewczego. Z tego samego powodu w instalacjach wielokotłowych i układach kaskadowych należy jednocześnie uruchomić wszystkie kotły grzewcze.
- Przy rozbudowie, konserwacji lub naprawie instalacji należy opróżnić jedynie te odcinki sieci, w przypadku których jest to niezbędne.
- Filtry, osadnik zanieczyszczeń lub inne urządzenia odmulające i odcinające w obiegu wody grzewczej należy regularnie sprawdzać i czyścić po napełnieniu i uruchomieniu.
- Należy przestrzegać specjalnych wymogów regionalnych dotyczących wody do napełniania i uzupełniania. W przypadku usuwania wody grzewczej z dodatkami należy sprawdzić, czy może być ona odprowadzana do publicznej sieci kanalizacyjnej po dodatkowym przygotowaniu.

Przykłady instalacji

Przykłady instalacji patrz „www.viessmann-schemes.com”.

Kotła Vitodens 111-W nie montować w dwusystemowych instalacjach z kotłami na paliwo stałe.

Wskazówka

Przy połączeniu hydraulicznym przeponowego ciśnieniowego naczynia zbiorczego należy wziąć pod uwagę, że naczynie to zawsze musi być połączone bezpośrednio z kotłem grzewczym. Np. w przypadku zamknięcia zaworów termostatycznych oraz gdy 3-drogowy zawór przełączny jest przestawiony w pozycję „Ciepła woda użytkowa”. 3-drogowy zawór przełączny jest zamontowany na zasilaniu wodą grzewczą.

*25 W instalacjach z kilkoma kotłami grzewczymi o różnej właściwej pojemności wodnej miarodajna jest zawsze najmniejsza właściwa pojemność wodna.

*26 W przypadku instalacji z kilkoma kotłami grzewczymi właściwą pojemność instalacji oblicza się na podstawie najmniejszej mocy grzewczej pojedynczego kotła.

Wskazówki projektowe (ciąg dalszy)

Obieg kotła

Pompa obiegowa zamontowana w kotle Vitodens musi tłoczyć wymaganą ilość wody - w przypadku z reguły niskiego - spadku ciśnienia w obiegach kotła; spadek ciśnienia sprzęgła hydraulicznego nie jest uwzględniony. Z wykresów pomp można w zależności od ilości wody w obiegu urządzenia wytwarzającego ciepło odczytać odpowiednią dyspozycyjną wysokość tłoczenia celem określenia średnicy rury.

Obieg grzewczy

Dostarczane przez inwestora pompy grzewcze muszą tłoczyć wodę w obiegach grzewczych w przypadku spadku ciśnienia. Należy je odpowiednio dobrać.

Zasada działania

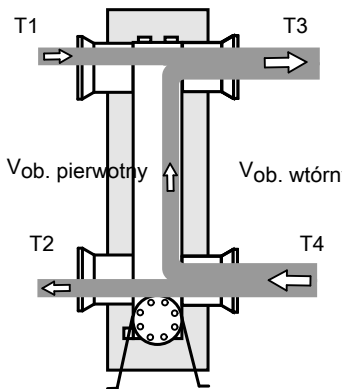

$V_{\text{pierwotna}}$	Pojemność wody grzewczej w obiegu kotła (ok. 10 do 30% mniejsza od $V_{\text{wtórnej}}$)
$V_{\text{wtórna}}$	Objętość wody grzewczej w obiegu grzewczym
T_1	Temperatura wody na zasilaniu z obiegu kotła
T_2	Temperatura wody na powrocie do obiegu kotła
T_3	Temperatura na zasilaniu obiegu grzewczego
T_4	Temperatura wody na powrocie obiegu grzewczego
$Q_{\text{pierwotna}}$	Doprowadzona ilość ciepła kotła grzewczego
$Q_{\text{wtórna}}$	Odprowadzona ilość ciepła do obiegu grzewczego

$V_{\text{pierwotna}}$	$< V_{\text{wtórna}}$
T_1	$> T_3$
T_2	$\approx T_4$
$Q_{\text{pierwotna}}$	$= Q_{\text{wtórna}}$

Wskazówka

Termometry na zasilaniu i powrocie sprzęgła hydraulicznego ułatwiają regulację.

Sprzęgło hydrauliczne (oddzielne wyposażenie dodatkowe)

Patrz instalacyjne wyposażenie dodatkowe Vitodens, strona 85

Sprzęgło hydrauliczne w połączeniu z rozdzielaczem Divicon

	Maks. przepływ objętościowy w m^3/h
Sprzęgło hydrauliczne	
- R $\frac{3}{4}$	4,5
- R 1	4,5
- R $1\frac{1}{4}$	7,5

	Maks. przepływ objętościowy w m^3/h
Rozdzielacz obiegu grzewczego Divicon	
- R $\frac{3}{4}$	1,0
- R 1	1,5
- R $1\frac{1}{4}$	2,5

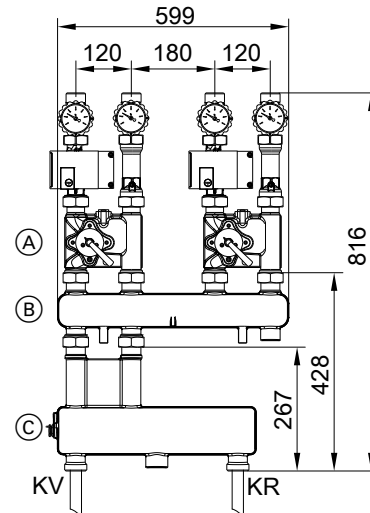

- HR Powrót z instalacji grzewczej
- HV Zasilanie instalacji grzewczej
- (A) Rozdzielacz obiegu grzewczego Divicon
- (B) Wspornik rozdzielacza
- (C) Sprzęgło hydrauliczne

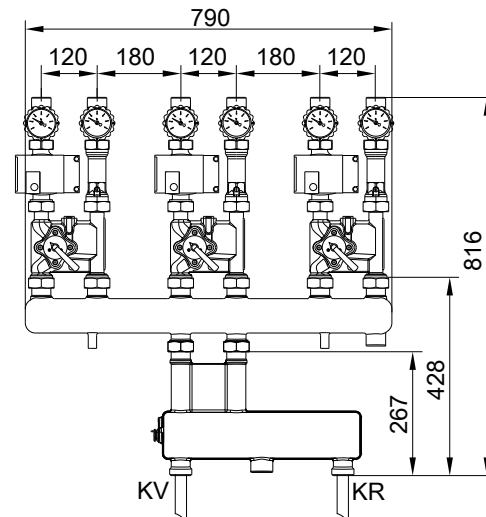

- HR Powrót z instalacji grzewczej
- HV Zasilanie instalacji grzewczej

8.6 Zastosowanie zgodne z przeznaczeniem

Zgodnie z przeznaczeniem urządzenie można instalować i eksploatować tylko w zamkniętych systemach grzewczych wg EN 12828 uwzględniając CECS 215-2017 oraz zgodnie z odpowiednimi instrukcjami montażu, serwisu i obsługi. Jest ono przeznaczone wyłącznie do podgrzewu wody grzewczej o jakości wody użytkowej.

Zastosowanie zgodne z przeznaczeniem zakłada, że wykonano stażonarną instalację w połączeniu z dopuszczonymi podzespołami charakterystycznymi dla danej instalacji.

Urządzenie jest przeznaczone wyłącznie do użytku domowego lub podobnego, nawet nieprzeszkolone osoby mogą je bezpiecznie obsługiwać.

Zastosowanie komercyjne lub przemysłowe w celu innym niż ogrzewanie budynku lub podgrzew ciepłej wody użytkowej nie jest zastosowaniem zgodnym z przeznaczeniem.

Zastosowanie wykraczające poza podany zakres jest dopuszczane przez producenta w zależności od konkretnego przypadku.

Niewłaściwe użycie urządzenia wzgl. niefachowa obsługa (np. otwarcie urządzenia przez użytkownika instalacji) jest zabronione i skutkuje wyłączeniem odpowiedzialności. Niewłaściwe użycie obejmuje także zmianę zgodnej z przeznaczeniem funkcji komponentów systemu grzewczego (np. zamknięcie kanałów odprowadzania spalin i kanałów powietrza dolotowego).

Regulator

9.1 Budowa i funkcje

Konstrukcja modułowa

Regulator jest wbudowany w kocioł Vitodens.

Regulator składa się z modułów elektronicznych i modułu obsługowego:

- Panel sterujący HMI z czarno-białym wyświetlaczem 7-segmentowym i wbudowanym modułem komunikacyjnym TCU
- Centralny moduł elektroniczny HBMU:
 - Do podłączania wszystkich urządzeń i czujników
 - Do podłączania wyposażenia dodatkowego przez PlusBus
- HBMU z elektronicznym regulatorem spalania
- Wskaźnik statusu (Lightguide) dla sygnalizatora pracy i sygnalizatora usterki

Regulator można ustawiać na następujące sposoby pracy:

- Eksploatacja pogodowa
Czujnik temperatury zewnętrznej (wyposażenie dodatkowe) musi być podłączony.
- Eksploatacja stała opcjonalnie z termostatem pomieszczenia (wyposażenie dodatkowe)
Eksploatacja ze stałą temperaturą zasilania:
Możliwy 1 obieg grzewczy bez mieszacza i 1 obieg grzewczy z mieszaczem. Termostat pomieszczenia steruje obiegiem grzewczym 1. Obieg grzewczy 2 z mieszaczem jest stale zasilany ciepłem, niezależnie od termostatu pomieszczenia.
- Eksploatacja stała z programem czasowym:
Możliwe są 3 wartości wymaganej temperatury wody na zasilaniu w zależności od poziomu (zredukowany, normalny i komfortowy)
- Alternatywą dla eksploatacji pogodowej jest eksploatacja z regulatorem Open-Therm

Wskazówka

Regulator Open-Therm nie może być eksploatowany równocześnie z PlusBus.

Moduł obsługowy

- Łączność przez:
 - Wbudowany interfejs WLAN
 - Tryb Access-Point
 - Nadajnik radiowy Low-Power
- Z cyfrowym zegarem sterującym
- Przyciski dotykowe dla następujących funkcji:
 - Nawigacja
 - Ustawienia
 - Potwierdzanie
 - Menu



- Ustawianie następujących parametrów:
 - Wartość wymagana temperatury pomieszczenia
 - Zredukowana
 - Normalna
 - Komfortowa
 - Wartość wymagana temperatury wody na zasilaniu (przy eksploatacji stałej)
 - Wartość wymagana temperatury ciepłej wody użytkowej
 - Programy robocze do ogrzewania pomieszczenia i podgrzewu ciepłej wody użytkowej

Regulator (ciąg dalszy)

- Programy czasowe do ogrzewania pomieszczeń i podgrzewu ciepłej wody użytkowej
- Krzywe grzewcze
- Parametr
- Tryb kontrolny
- Pozostałe ustawienia można wprowadzić za pomocą narzędzia programowego np. Test przekaźników
- Wskazania:
 - Temperatura zewnętrzna
 - Temperatura na zasilaniu kotła grzewczego
 - Temperatura na zasilaniu obiegów grzewczych z mieszaczem
 - Wartość wymagana temperatury wody na zasilaniu
 - Temperatura ciepłej wody użytkowej
 - Dane robocze
 - Dane diagnostyczne
 - Komunikaty o usterkach

Funkcje

- Regulacja temperatury zasilania (do wyboru):
 - Sterowana pogodowo
 - Stała z programem czasowym
 - Stała opcjonalnie z termostatem pomieszczenia
 - Open Therm
- Regulator 1 obiegu grzewczego bez mieszacza
- Regulator maks. 1 obiegów grzewczych z mieszaczem (wyposażenie dodatkowe)
- Elektroniczne ograniczenie temperatury maksymalnej i minimalnej
- Zależne od zapotrzebowania wyłączanie pomp obiegu grzewczego i palnika
- Ustawianie zmiennej granicy ogrzewania (możliwe tylko dla mocy 19, 25 i 32 kW)
- Automatyczne przestawienie na czas zimowy/letni
- Indywidualnie programowane czasy łączeniowe dla trybu grzewczego i podgrzewu ciepłej wody użytkowej.
Po maks. 2 cykle łączeniowe na dzień
- Zabezpieczenie instalacji grzewczej przed zamrożeniem
- Wbudowany system diagnostyczny
- Uruchomienie z wykorzystaniem asystenta uruchamiania
- Regulacja temperatury wody w pojemnościowym podgrzewaczu cwu z układem preferencji
- Funkcja podwyższonej higieny do podgrzewu ciepłej wody użytkowej (krótkotrwałe podgrzewanie do wyższej temperatury)
- Program osuszania jastrychu równocześnie dla wszystkich obiegów grzewczych (do wyboru 6 zapisanych programów)
- Możliwość przyłączenia do modułów uzupełniających
- Zewnętrzne przełączanie obiegu grzewczego (sterowany pogodowo regulator temperatury na zasilaniu maks. 2 obiegów grzewczych w połączeniu z termostatem pomieszczenia).
- W połączeniu z modulem uzupełniającym EM-S1 (tylko w przypadku Vitodens 100-W i 141-F):
 - Regulacja solarnego podgrzewu ciepłej wody użytkowejPatrz również: www.viessmann-schemes.com

W celu zmniejszenia mocy podgrzewu, przy niskiej temperaturze zewnętrznej można podnieść zredukowaną temperaturę pomieszczenia. W celu skrócenia czasu podgrzewu po fazie z obniżeniem temperatury na określony czas zostaje podwyższona temperatura na zasilaniu.
Zgodnie z niem. Rozp. o instalacjach grzewczych (EnEV) regulacja zależna od temperatury pomieszczenia powinna zachodzić np. za pomocą zaworów termostatycznych.

Wskazówki dotyczące odbiorników PlusBus

Do regulatora można podłączyć następującą maks. liczbę odbiorników PlusBus:

- 1 zestaw uzupełniający EM-M1 lub EM-MX (moduł elektroniczny ADIO)
- 1 Vitotrol 200-E
- 1 zestaw uzupełniający EM-EA1 (moduł elektroniczny DIO)
- 1 zestaw uzupełniający EM-S1 (moduł elektroniczny ADIO lub SDIO/SM1A)
- 1 zestaw uzupełniający EM-P1 (moduł elektroniczny ADIO)

Maks. długość całkowita przewodu PlusBus wynosi 50 m.
W przypadku nieekranowanego przewodu, 2-żyłowego, 0,34 mm².

Funkcja zabezpieczenia przed zamrożeniem

- Funkcja zabezpieczenia przed zamrożeniem włączana jest, jeżeli temperatura zewnętrzna spadnie poniżej ok. +1°C.
Funkcja zabezpieczenia przed zamrożeniem powoduje włączenie pompy obiegu grzewczego i ustawienie na zredukowaną temperaturę na zasilaniu.
- Jeśli wartość rzeczywista temperatury w pojemnościowym podgrzewaczu cwu wynosi < 5°C, zostanie on podgrzany do 20°C.
Jeśli sterowanie pogodowe z zewnętrznym przełączaniem obiegu grzewczego jest skonfigurowane, wówczas funkcja zabezpieczenia obiegu grzewczego przed zamrożeniem nie jest aktywna (jest styk jest niewykorzystany). Zabezpieczenie obiegu grzewczego przed zamrożeniem musi zostać zapewnione przez inwestora.
- Funkcja zabezpieczenia przed zamrożeniem jest wyłączana przy wzroście temperatury zewnętrznej powyżej ok. +3°C.

Nastawa krzywej grzewczej (nachylenie i poziom)

Regulator steruje temperaturą na zasilaniu obiegów grzewczych bez mieszacza i temperaturą na zasilaniu obiegów grzewczych z mieszaczem (w połączeniu z zestawem uzupełniającym dla obiegu grzewczego z mieszaczem) w zależności od stanu pogody. Temperatura na zasilaniu kotła grzewczego jest przy tym automatycznie ustawiana o 0 do 40 K powyżej najwyższej aktualnej wartości wymaganej temperatury wody na zasilaniu (stan fabryczny 8 K).

Temperatura na zasilaniu, która jest niezbędna do osiągnięcia określonej temperatury pomieszczenia, jest zależna od instalacji grzewczej i od izolacji termicznej ogrzewanego budynku.

Wraz z ustawieniem krzywych grzewczych temperatura wody w kotle i temperatura wody na zasilaniu zostaną dopasowane do tych warunków.

Krzywe grzewcze:

Temperatura na zasilaniu jest ograniczona przez czujnik temperatury i przez temperaturę nastawioną na elektronicznym regulatorze temperatury maksymalnej.

Temperatura na zasilaniu obiegów grzewczych nie może przekraczać temperatury na zasilaniu z kotła grzewczego.

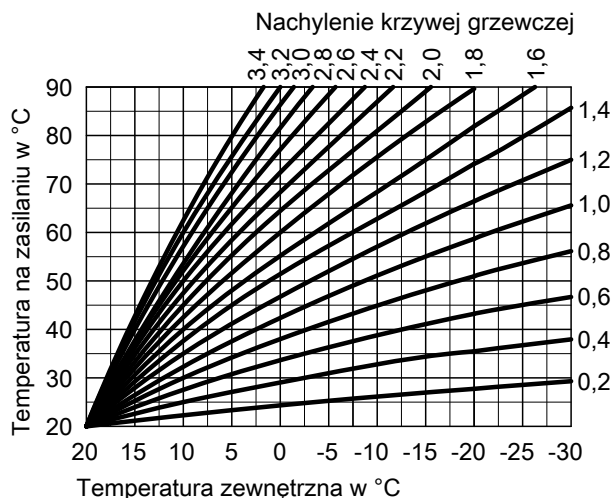

Instalacje grzewcze ze sprzęgłem hydraulicznym lub zasobnikiem buforowym wody grzewczej

W przypadku sprzęgła hydraulicznego lub zasobnika buforowego wody grzewczej czujnik temperatury musi być zamontowany w sprzęgle hydraulicznym lub w zasobniku buforowym wody grzewczej.

W obiegach grzewczych z mieszaczem czujnik temperatury jest podłączony do zestawu uzupełniającego mieszacza EM-M1 lub EM-MX.

Jeżeli dostępny jest tylko jeden obieg grzewczy bez mieszacza za sprzęgłem hydraulicznym lub zasobnikiem buforowym wody grzewczej, czujnik temperatury i pompa obiegu grzewczego bez mieszacza są podłączone do zestawu uzupełniającego EM-P1.

Czujnik temperatury wody na zasilaniu

Czujnik temperatury wody na zasilaniu jest podłączony do centralnego modułu elektronicznego HBMU i zamontowany w urządzeniu.

Dane techniczne

Typ czujnika	Viessmann NTC 10 kΩ przy 25°C
Dopuszczalna temperatura otoczenia	
– Eksploatacja	0 do +130°C
– Magazynowanie i transport	-20 do +70°C

Czujnik temperatury wody w pojemnościowym podgrzewaczu cwu

Zakres dostawy:

Vitodens 100-W:

- W zakresie dostawy zestawu przyłączeniowego ustawionego pod kotłem pojemnościowego podgrzewacza cwu (120 lub 150 l) (uwzględnić w zamówieniu)
- W zakresie dostawy zestawu przyłączeniowego ustawionego obok kotła pojemnościowego podgrzewacza cwu (160 do 400 l) lub innych pojemnościowych podgrzewaczy cwu (uwzględnić w zamówieniu)
- Czujnik temperatury wody w pojemnościowym podgrzewaczu cwu (nr zam. ZK04671)
Wymagany w przypadku pojemnościowego podgrzewacza cwu dostarczonego przez inwestora

Vitodens 111-W, 111-F i 141-F:

- Czujnik temperatury wody podłączony do regulatora i zamontowany w pojemnościowym zasobniku/podgrzewaczu cwu
- Czujnik temperatury na wylocie cwu podłączony do centralnego modułu elektronicznego HBMU i zamontowany w kotle grzewczym

Dane techniczne

Długość przewodu	3,75 m, z okablowanymi wtykami
Stopień ochrony	IP32
Typ czujnika	Viessmann NTC 10 kΩ przy 25°C
Dopuszczalna temperatura otoczenia	
– Eksploatacja	0 do +90°C
– Przechowywanie i transport	-20 do +70°C

Czujnik temperatury zewnętrznej

Miejsce montażu

- Ściana północna lub północno-zachodnia budynku
- 2 do 2,5 m nad podłożem, w budynku kilkupiętrowym w górnej połowie 2. piętra

Podłączenie

- Przewód 2-żyłowy, maksymalna długość przewodu 35 m przy przekroju przewodu 1,5 mm², miedź
- Przewód nie może zostać ułożony razem z przewodami 230/400 V.

Regulator (ciąg dalszy)

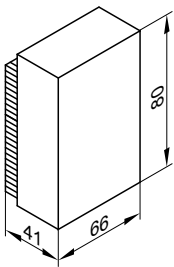

Dane techniczne

Stopień ochrony	IP43 wg EN 60529 do zagwarantowania przez montaż.
Typ czujnika	Viessmann NTC 10 kΩ przy 25°C
Dopuszczalna temperatura otoczenia podczas eksploatacji, magazynowania i transportu	-40 do +70°C

9.2 Dane techniczne regulatora

Napięcie znamionowe	230 V~
Częstotliwość znamionowa	50 Hz
Znamionowe natężenie prądu	4 A
Klasa ochrony	I
Dopuszczalna temperatura otoczenia	
– Eksploatacja	Zabezpieczone przed wpływem niskich temperatur, suche i ogrzewane pomieszczenie
– Przechowywanie i transport	od -20 do +65°C
Ustawienie elektronicznego czujnika temperatury (eksploatacja grzewcza)	91°C (przesławienie niemożliwe)
Zakres regulacji temperatury ciepłej wody użytkowej	10 do 60°C
Zakres nastawy krzywej grzewczej	
Nachylenie	0,2 do 3,5
Poziom	-13 do 40 K
Moduł komunikacyjny TCU (wbudowany)	
Zakres częstotliwości sieci Wi-Fi	2400 - 2483,5 MHz
Maks. moc nadawcza	+ 17 dBm
Zakres częstotliwości Zigbee	2400 - 2483,5 MHz
Maks. moc nadawcza	+ 10 dBm
Napięcie zasilania	24 V =
Pobór mocy elektrycznej	4 W

9.3 Wyposażenie dodatkowe do regulatora

Vitotrol 100, typ UTA

nr zam. 7170149

Termostat pomieszczenia

- Z wyjściem sterującym (wyjście dwupołożeniowe)
- Z analogowym zegarem sterującym
- Z możliwością ustawienia programu dziennego
- Standardowe czasy włączania nastawione są fabrycznie (indywidualnie programowalne)
- Najkrótszy odstęp łączenia to 15 minut

Vitotrol 100 powinien być zamontowany w głównym pomieszczeniu na wewnętrznej ścianie naprzeciw grzejników, ale nie pomiędzy półkami, we wnękach, w pobliżu drzwi lub źródeł ciepła (np. bezpośredniego promieniowania słonecznego, komina, odbiornika telewizyjnego, itp.).

Podłączenie do regulatora:

Przewód 3-żyłowy o przekroju 1,5 mm² (bez koloru zielonego/żółtego) dla 230 V~.

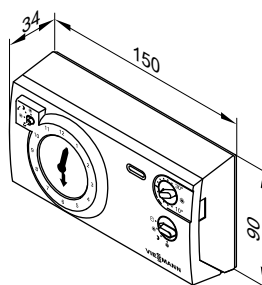

Regulator (ciąg dalszy)

Dane techniczne

Napięcie znamionowe	230 V/50 Hz
Obciążenie znamionowe styku	6(1) A 250 V~
Stopień ochrony	IP 20 wg EN 60529 do zapewnienia przez budowę/montaż
Dopuszczalna temperatura otoczenia	
– Eksploatacja	od 0 do + 40°C
– Przechowywanie i transport	–20 do +60°C

Zakres nastawy wartości zadanych do pracy normalnej i zredukowanej	10 do 30°C
Wartość wymagana temperatury pomieszczenia w trybie wyłączenia instalacji	6°C

Vitotrol 100, typ UTDB

Nr zam. Z007691

Regulator sterowany temperaturą pomieszczenia

- Z wyjściem sterującym (wyjście dwupołożeniowe)
- Z cyfrowym zegarem sterującym
- Z programem dziennym i tygodniowym
- Z obsługą przy pomocy menu:
 - 3 wstępnie ustawione programy czasowe, indywidualnie ustawiane
 - Stała praca ręczna z regulowaną wartością wymaganą temperatury pomieszczenia
 - Eksploatacja z zabezpieczeniem przed zamrożeniem
 - Program wakacyjny
- Z przyciskami dla trybu "Party" i trybu ekonomicznego

Montaż w pomieszczeniu głównym na ścianie wewnętrznej naprzeciwko grzejników. Nie montować w regałach, we wnękach, w pobliżu drzwi lub źródeł ciepła (np. w miejscach bezpośrednio narażonych na działanie promieni słonecznych, kominka, odbiornika telewizyjnego itp.).

Eksploatacja niezależna od sieci elektrycznej (dwie baterie manganowo-alkaliczne 1,5 V, typ LR6/AA, okres pracy ok. 1,5 roku).

Podłączenie do regulatora:

przewód 2-żyłowy o przekroju 0,75 mm² do sieci 230 V~.

Dane techniczne

Napięcie znamionowe	3 V– Bateria LR6/AA
Obciążenie znamionowe styku beznapięciowego	
– maks.	6(1) A, 230 V~
– min.	1 mA, 5 V–
Stopień ochrony	IP 20 wg EN 60529 do zapewnienia przez budowę/montaż
Sposób działania	RS typ 1B wg normy EN 60730-1
Dopuszczalna temperatura otoczenia	
– Eksploatacja	0 do + 40°C
– Magazynowanie i transport	–25 do +65°C
Zakresy nastawy	
– Temperatura komfortowa	10 do 40°C
– Obniżana temperatura	10 do 40°C
– Temperatura zabezpieczenia przed zamrożeniem	5°C
Podtrzymanie pamięci przy wymianie baterii	3 min

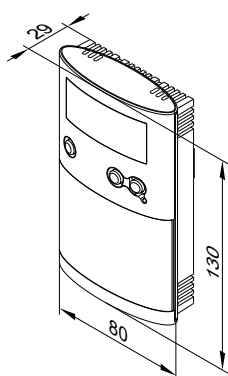

Vitotrol 100, typ UTDB-RF

Nr zam. Z007692

Regulator sterowany temperaturą pomieszczenia ze zintegrowanym nadajnikiem radiowym i odbiornikiem

- Z cyfrowym zegarem sterującym
- Z programem dziennym i tygodniowym
- Z obsługą przy pomocy menu:
 - 3 wstępnie ustawione programy czasowe, indywidualnie ustawiane
 - Stała praca ręczna z regulowaną wartością wymaganą temperatury pomieszczenia
 - Eksploatacja z zabezpieczeniem przed zamrożeniem
 - Program wakacyjny
- Z przyciskami dla trybu "Party" i trybu ekonomicznego

Montaż w pomieszczeniu głównym na ścianie wewnętrznej naprzeciwko grzejników. Nie montować w regałach, we wnękach, w pobliżu drzwi lub źródeł ciepła (np. w miejscach bezpośrednio narażonych na działanie promieni słonecznych, kominka, odbiornika telewizyjnego itp.).

Niezależna od sieci elektrycznej eksploatacja regulatora sterowanego temperaturą pomieszczenia (dwie baterie manganowo-alkaliczne 1,5 V, typ LR6/AA, okres pracy ok. 1,5 roku).

Odbiornik z wyświetlaczem stanu przekazywnika.

Regulator (ciąg dalszy)

Przyłączanie odbiornika do regulatora (zależnie od typu regulatora):

- przewód 4-żyłowy o przekroju 1,5 mm² dla 230 V~ albo
- przewód 3-żyłowy bez żyły zielonej/żółtej do sieci 230 V~ albo
- przewód 2-żyłowy o przekroju 0,75 mm² do niskiego napięcia, do podłączenia do regulatora, oraz dodatkowo przewód 2-żyłowy do podłączenia do sieci 230 V~

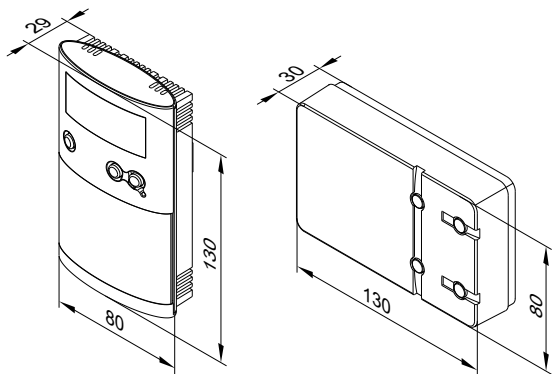

Dane techniczne regulatora sterowanego temperaturą pomieszczenia

Napięcie znamionowe	3 V-
Częstotliwość nadawania	868 MHz
Moc nadawcza	< 10 mW
Zasięg	ok. 25 do 30 m w budynku, w zależności od rodzaju budowy
Stopień ochrony	IP 20 wg EN 60529 do zapewnienia przez budowę/montaż

Sposób działania	RS typ 1B wg normy EN 60730-1
Dopuszczalna temperatura otoczenia	
– Eksploatacja	0 do + 40°C
– Magazynowanie i transport	-25 do +65°C
Zakresy nastawy	
– Temperatura komfortowa	10 do 40°C
– Obniżana temperatura	10 do 40°C
– Temperatura zabezpieczenia przed zamrożeniem	5°C
Podtrzymanie pamięci przy wymianie baterii	3 min

Dane techniczne odbiornika

Napięcie robocze	230 V~ ± 10% 50 Hz
Obciążenie znamionowe styku beznapięciowego	
– maks.	6(1) A, 230 V~
– min.	1 mA, 5 V-
Stopień ochrony	IP 20 wg EN 60529 do zapewnienia przez budowę/montaż
Klasa zabezpieczenia	II wg EN 60730-1 przy prawidłowym montażu
Dopuszczalna temperatura otoczenia	
– Eksploatacja	0 do + 40°C
– Magazynowanie i transport	-25 do +65°C

Vitotrol 100-E

Nr zam. 7968153

- Bezprzewodowy moduł zdalnego sterowania z wbudowanym nadajnikiem radiowym Low-Power
- Dla maks. 1 obiegu grzewczego
- Zastosować maks. 1 Vitotrol 100-E na urządzenie grzewcze: Nie nadaje się do przewodowego modułu zdalnego sterowania
- Ze zintegrowanym czujnikiem temperatury pomieszczenia do modulowanego sterowania temperaturą pomieszczenia

Wskazówka

Można stosować tylko w połączeniu z Vitodens 1xx-W/-F z platformą elektroniczną OneBase.

Wskazania

- Temperatura pomieszczenia
- Stan roboczy

Ustawienia:

- Wartość wymagana temperatury pomieszczenia dla eksploatacji zredukowanej (zredukowana temperatura pomieszczenia), eksploatacji normalnej (normalna temperatura pomieszczenia) i eksploatacji komfortowej (komfortowa temperatura pomieszczenia)
- Wartość wymagana temperatury ciepłej wody użytkowej
- Czasy łączeniowe obiegu grzewczego i podgrzewu ciepłej wody użytkowej oraz inne ustawienia
- Funkcja szybkiego wyboru dla opcji „Dłuższy podgrzew pomieszczeń”, „Dłuższy okres wysokiej temp.”

Miejsce montażu

Wbudowany czujnik temperatury pomieszczenia mierzy temperaturę w pomieszczeniu i w razie potrzeby koryguje temperaturę na zasilaniu.

Mierzona temperatura w pomieszczeniu jest zależna od miejsca montażu:

- Montaż tylko w zamkniętym budynku
- Z dala od okien i drzwi
- Z wyłączeniem regałów, wnęk itp.
- Z dala od źródeł ciepła (bezpośrednie promieniowanie słoneczne, kominek, odbiornik telewizyjny itp.)

Zakres dostawy

- Bezprzewodowy moduł zdalnego sterowania
- Materiał mocujący

Regulator (ciąg dalszy)

Dane techniczne

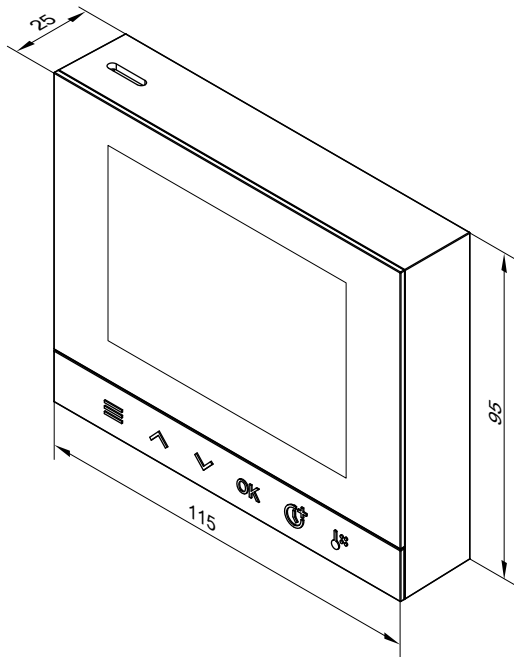

Zasilanie za pomocą baterii	2 x 1,5 V AA (LR06)
Klasa zabezpieczenia	III
Stopień ochrony	IP20D zgodny z normą EN 60529 zapewniony poprzez sposób montażu.
Nadajnik radiowy Low-Power	
Pasma częstotliwości	2,4 GHz
Szyfrowanie	Zaszyfrowany
Zasięg działania instalacji bezprzewodowej przez ściany	Do 14 m (w zależności od grubości i typu ściany)
Dopuszczalna temperatura otoczenia	
– Eksploatacja	+5 do +40°C Zastosowanie w pomieszczeniach mieszkalnych i kotłowniach (normalne warunki otoczenia) Nie nadaje się do wilgotnych pomieszczeń np. łazienek
– Przechowywanie i transport	-20 do +60°C

Vitotrol 200-E

Nr zam. Z017415

- Odbiornik PlusBus
- Do regulatora wytwornicy ciepła/kotła grzewczego można podłączyć maks. 2 urządzenia Vitotrol 200-E jako odbiorniki PlusBus.
- Jedno urządzenie Vitotrol 200-E pozwala na sterowanie maks. 4 obiegami grzewczymi. Alternatywnie jedno urządzenie Vitotrol 200-E można przypisać do jednego obiegu grzewczego. Jednym obiegiem grzewczym nie można sterować za pomocą kilku modułów zdalnego sterowania.
- Z wbudowanym czujnikiem do sterowania temperaturą pomieszczenia (tylko dla obiegu grzewczego z mieszaczem)

Wskazania

- Temperatura pomieszczenia
- Temperatura zewnętrzna
- Stan roboczy

Ustawienia:

- Wartość wymagana dla normalnej temperatury pomieszczenia, komfortowej temperatury pomieszczenia i zredukowanej temperatury pomieszczenia.
- Wartość wymagana temperatury ciepłej wody użytkowej
- Czasy łączeniowe obiegów grzewczych i podgrzewu ciepłej wody użytkowej, a także inne ustawienia możliwe poprzez menu tekstowe na wyświetlaczu
- Wbudowany czujnik do sterowania temperaturą pomieszczenia (tylko dla obiegu grzewczego z mieszaczem)

Funkcja szybkiego wyboru dla:

- Tryb pracy komfortowej
- Jednorazowy podgrzew ciepłej wody użytkowej
- Program wakacyjny
- „Tryb Wakacje w domu”

Miejsce montażu

- Eksploatacja pogodowa:
Montaż w dowolnym miejscu w budynku
- Sterowanie temp. pomieszczenia:
Wbudowany czujnik temperatury pomieszczenia mierzy temperaturę w pomieszczeniu i w razie potrzeby koryguje temperaturę na zasilaniu.

Mierzona temperatura w pomieszczeniu jest zależna od miejsca montażu:

- Montaż tylko w zamkniętym budynku
- Z dala od okien i drzwi
- Z wyłączeniem regałów, wnęk itp.
- Z dala od źródeł ciepła (bezpośrednie promieniowanie słoneczne, kominek, odbiornik telewizyjny itp.)

Przyłącze

- Przewód 2-żyłowy, długość przewodu maks. 50 m (również przy przyłączeniu kilku zdalnych sterowań)
- Przewód nie może zostać ułożony razem z przewodami 230/400 V.
- Wtyk niskiego napięcia objęty zakresem dostawy

Regulator (ciąg dalszy)

Dane techniczne

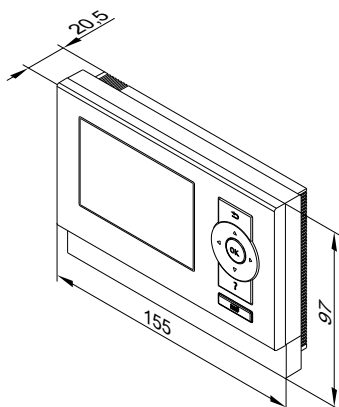

Vitotrol 200-E

Zasilanie elektryczne		O magistrali PlusBus
Napięcie	V	28
Prąd	mA	25
Klasa zabezpieczenia		III
Dopuszczalna temperatura otoczenia		
– Eksploatacja	°C	od 0 do +40
– Przechowywanie i transport	°C	–od 20 do +65°C

Czujnik temperatury zewnętrznej

Nr zam. ZK04306

Miejsce montażu:

- Ściana północna lub północno-zachodnia budynku
- 2 do 2,5 m nad podłożem, w budynku kilkupiętrowym w górnej połowie 2. piętra

Podłączenie:

- Przewód 2-żyłowy, maksymalna długość przewodu 35 m przy przekroju przewodu 1,5 mm², miedz
- Przewód nie może zostać ułożony razem z przewodami 230/400 V.

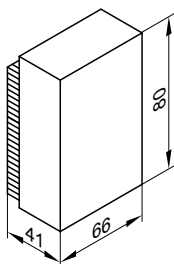

Dane techniczne

Stopień ochrony	IP43 wg EN 60529 do zagwarantowania przez montaż.
Typ czujnika	Viessmann NTC 10kΩ przy temp. 25°C
Dopuszczalna temperatura otoczenia podczas eksploatacji, magazynowania i transportu	–40 do +70°C

Czujnik temperatury pomieszczenia

Nr zam. 7438537

Oddzielny czujnik temperatury pomieszczenia jako uzupełnienie regulatora Vitotrol 200-E; do zastosowania w przypadku braku możliwości montażu regulatora Vitotrol 200-E w głównym pomieszczeniu mieszkalnym lub w miejscu przystosowanym do pomiaru lub ustalenia temperatury.

Montaż w głównym pomieszczeniu mieszkalnym na ścianie wewnętrznej, naprzeciwko grzejników. Nie montować w regałach, we wnękach, w pobliżu drzwi lub źródeł ciepła, np. w miejscach bezpośrednio narażonych na działanie promieni słonecznych, kominka, odbiornika telewizyjnego itp.

Czujnik temperatury pomieszczenia należy przyłączyć do regulatora Vitotrol 200-E.

Podłączenie:

- 2-żyłowy przewód o przekroju 1,5 mm², miedziany
- Długość przewodu od modułu zdalnego sterowania maks. 30 m
- Przewód nie może zostać ułożony razem z przewodami 230/400 V.

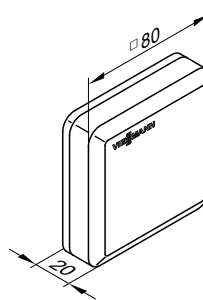

Regulator (ciąg dalszy)

Dane techniczne

Klasa ochrony	III
Stopień ochrony	IP30 wg EN 60529, do zagwarantowania przez montaż
Typ czujnika	Viessmann NTC 10 kΩ przy 25°C
Dopuszczalna temperatura otoczenia	
– Eksploatacja	od 0 do + 40°C
– Magazynowanie i transport	od -20 do +65°C

Zanurzeniowy czujnik temperatury

Nr zam. ZK04032

Do rejestracji temperatury w sprzęgle hydraulicznym

Dane techniczne

Długość przewodu	3,75 m, z okablowanymi wtykami
Stopień ochrony	IP 32 wg EN 60529, do zapewnienia przez montaż
Typ czujnika	Viessmann NTC 10 kΩ przy 25°C
Dopuszczalna temperatura otoczenia	
– Eksploatacja	0 do +90°C
– Przechowywanie i transport	-20 do +70°C

Czujnik temperatury wody w pojemnościowym podgrzewaczu cwu

Nr zam. ZK04671

Do rejestracji temperatury ciepłej wody użytkowej w dostarczonym przez inwestora pojemnościowym podgrzewaczu cwu

Dane techniczne

Długość przewodu	3,75 m, z okablowanymi wtykami
Stopień ochrony	IP 32
Typ czujnika	Viessmann NTC 10 kΩ przy 25°C
Dopuszczalna temperatura otoczenia	
– Eksploatacja	0 do +90°C
– Przechowywanie i transport	-20 do +70°C

Kontaktowy czujnik temperatury

Nr zam. ZK04647

Pracuje jako ogranicznik temperatury maksymalnej w instalacji ogrzewania podłogowego (tylko w połączeniu z rurami metalowymi). Czujnik temperatury jest montowany na zasilaniu instalacji. W przypadku zbyt wysokiej temperatury na zasilaniu czujnik temperatury wyłącza obieg grzewczy.

Dane techniczne

Długość przewodu	1,5 m
Zakres nastawy	30 do 80°C
Histeresa	6,5 K ±2,5 K
Moc załączalna	6(1,5) A, 250 V~
Skala nastawcza	W obudowie
Stopień ochrony wg EN 60529	IP 41

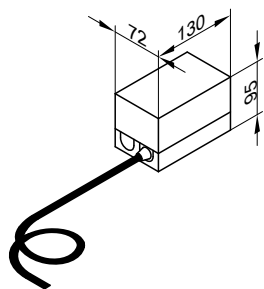

Czujnik temperatury zanurzeniowy

Nr zam. 7151728

Pracuje jako ogranicznik temperatury maksymalnej w instalacji ogrzewania podłogowego (tylko w połączeniu z rurami metalowymi).

- Z tuleją zanurzeniową R ½ x 200 mm ze stali nierdzewnej
- W połączeniu z obiegami grzewczymi z oddzielną pompą i zestawem uzupełniającym z mieszaczem.

Regulator (ciąg dalszy)

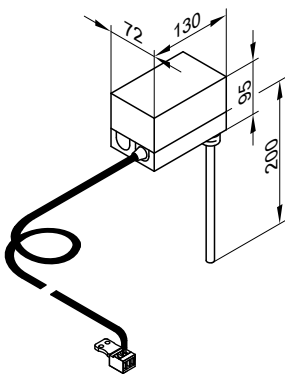

Dane techniczne

Długość przewodu	4,2 m
Zakres nastawy	30 do 80°C
Histeresa	6,5 K ±2,5 K
Moc załączalna	6(1,5) A, 250 V~
Skala nastawcza	W obudowie
Stopień ochrony wg EN 60529	IP 41

Kontaktowy czujnik temperatury

nr zam. 7151729

Pracuje jako ogranicznik temperatury maksymalnej w instalacji ogrzewania podłogowego (tylko w połączeniu z rurami metalowymi). Czujnik temperatury jest montowany na zasilaniu instalacji grzewczej. W przypadku zbyt wysokiej temperatury na zasilaniu czujnik wyłącza pompę obiegu grzewczego.

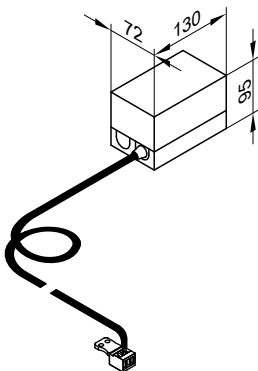

Dane techniczne

Długość przewodu	4,2 m, z okablowanymi wtykami
Zakres ustawień	30 do 80°C
Histeresa łączeniowa	Maks. 14 K
Obciążenie znamionowe	6 (1,5) A, 250 V~
Skala nastawcza	W obudowie
Nr rej. DIN.	DIN TR 1168

Wskazówki dotyczące odbiorników PlusBus

Do regulatora można podłączyć następującą maks. liczbę odbiorników PlusBus:

- 1 zestaw uzupełniający EM-M1 lub EM-MX (moduł elektroniczny ADIO)
- 1 Vitotrol 200-E
- 1 zestaw uzupełniający EM-EA1 (moduł elektroniczny DIO)

- 1 zestaw uzupełniający EM-S1 (moduł elektroniczny ADIO lub SDIO/SM1A)
- 1 zestaw uzupełniający EM-P1 (moduł elektroniczny ADIO)

Maks. długość całkowita przewodu PlusBus wynosi 50 m.
W przypadku nieekranowanego przewodu, 2-żyłowego, 0,34 mm².

Zestaw uzupełniający mieszacza EM-MX ze zintegrowanym silnikiem

Nr zam. Z017409

Odbiornik PlusBus

Elementy składowe:

- Elektronika mieszacza (moduł elektroniczny ADIO) z silnikiem do mieszacza Viessmann DN 20 do DN 50 i R ½ do R 1¼
- Czujnik temperatury wody na zasilaniu (kontaktowy czujnik temperatury) z przewodem przyłączeniowym z wtykiem
- Wtyk przyłączeniowy pompy obiegu grzewczego
- Zasilający przewód elektryczny (dł. 3,0 m) z wtykiem
- Przewód przyłączeniowy PlusBus (dł. 3,0 m) z wtykiem
- Możliwość podłączenia zanurzeniowego czujnika temperatury do sprzęgła hydraulicznego (oddzielne wyposażenie dodatkowe)

Silnik mieszacza zamontowany jest bezpośrednio przy mieszaczach firmy Viessmann DN 20 do DN 50 i R ½ do R 1¼.

Regulator (ciąg dalszy)

Elektronika mieszacza ze zintegrowanym silnikiem.

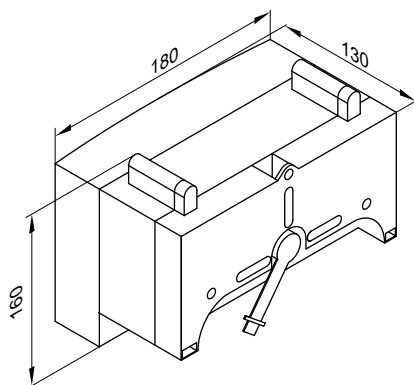

Dane techniczne elektroniki mieszacza ze zintegrowanym silnikiem

Napięcie znamionowe	230 V~
Częstotliwość znamionowa	50 Hz
Znamionowe natężenie prądu	2 A
Pobór mocy	5,5 W
Stopień ochrony	IP20D zgodnie z normą EN 60529 do zagwarantowania przez montaż.
Klasa ochrony	I
Dopuszczalna temperatura otoczenia	
– Eksploatacja	od 0 do +40°C
– Magazynowanie i transport	–od 20 do +65°C
Obciążenie znamionowe wyjść przełączników	
– Pompa obiegu grzewczego [20]	1 A, 230 V~
– Silnik mieszacza [52]	0,1 A, 230 V~
Moment obrotowy	3 Nm
Wymagany czas pracy silnika mieszacza dla 90° <	ok. 120 s

Czujnik temperatury wody na zasilaniu (kontaktowy czujnik temperatury)

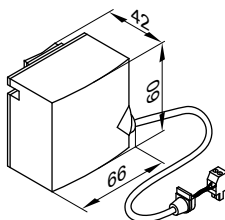

Mocowanie za pomocą taśmy mocującej.

Dane techniczne czujnika temperatury wody na zasilaniu

Długość przewodu	2,0 m, z okablowanymi wtykami
Stopień ochrony	IP32D zgodnie z normą EN 60529 do zagwarantowania przez montaż.
Typ czujnika	Viessmann NTC 10 kΩ przy 25°C
Dopuszczalna temperatura otoczenia	
– Eksploatacja	0 do +120°C
– Przechowywanie i transport	–20 do +70°C

Zestaw uzupełniający mieszacza EM-M1 z oddzielnym silnikiem

Nr zam. Z017410

Odbiornik PlusBus

Do podłączenia oddzielnego silnika mieszacza.

Elementy składowe:

- Elektronika mieszacza (moduł elektroniczny ADIO) do przyłączenia oddzielnego silnika mieszacza
- Czujnik temperatury wody na zasilaniu (kontaktowy czujnik temperatury) z przewodem przyłączeniowym z wtykiem
- Wtyk przyłączeniowy pompy obiegu grzewczego i silnika mieszacza
- Zasilający przewód elektryczny (dł. 3,0 m) z wtykiem
- Przewód przyłączeniowy PlusBus (dł. 3,0 m) z wtykiem
- Możliwość podłączenia zanurzeniowego czujnika temperatury do sprężnia hydraulicznego (oddzielne wyposażenie dodatkowe)

Elektronika mieszacza

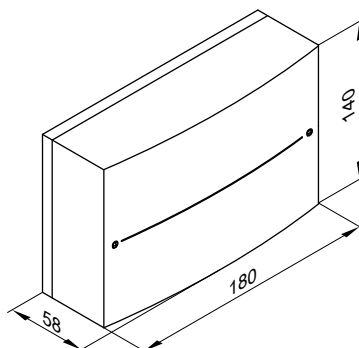

Dane techniczne elektroniki mieszacza

Napięcie znamionowe	230 V~
Częstotliwość znamionowa	50 Hz
Znamionowe natężenie prądu	2 A
Pobór mocy	1,5 W

Regulator (ciąg dalszy)

Stopień ochrony	IP20D zgodnie z normą EN 60529 do zagwarantowania przez montaż.
Klasa ochrony	I
Dopuszczalna temperatura otoczenia	od 0 do + 40°C
– Eksploatacja	–od 20 do +65°C
– Magazynowanie i transport	
Obciążenie znamionowe wyjść przełączników	
– Pompa obiegu grzewczego [20]	1 A, 230 V~
– Silnik mieszacza [52]	0,1 A, 230 V~
Wymagany czas pracy silnika mieszacza dla 90° <	ok. 120 s

Czujnik temperatury wody na zasilaniu (kontaktowy czujnik temperatury)

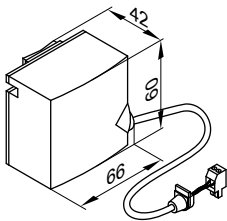

Mocowanie za pomocą taśmy mocującej.

Dane techniczne czujnika temperatury wody na zasilaniu

Długość przewodu	5,8 m, z okablowanymi wtykami
Stopień ochrony	IP32D zgodnie z normą EN 60529 do zagwarantowania przez montaż.
Typ czujnika	Viessmann NTC 10 kΩ przy 25°C
Dopuszczalna temperatura otoczenia	
– Eksploatacja	0 do +120°C
– Przechowywanie i transport	–20 do +70°C

Zestaw uzupełniający mieszacza EM-MX do rozdzielacza obiegu grzewczego Divicon

Nr zam. Z017414
Odbiornik PlusBus

Elementy składowe:

- Elektronika mieszacza (moduł elektroniczny ADIO) z silnikiem mieszacza do rozdzielacza obiegu grzewczego Divicon
- Czujnik temperatury wody na zasilaniu (kontaktowy czujnik temperatury) z przewodem przyłączeniowym z wtykiem
- Wtyk przyłączeniowy pompy obiegu grzewczego
- Zasilający przewód elektryczny (dł. 3,0 m) z wtykiem
- Przewód przyłączeniowy PlusBus (dł. 3,0 m) z wtykiem
- Możliwość podłączenia zanurzeniowego czujnika temperatury do sprężła hydraulicznego (oddzielne wyposażenie dodatkowe)

Silnik mieszacza jest zamontowany bezpośrednio na mieszaczu Viessmann do rozdzielacza obiegu grzewczego Divicon.

Elektronika mieszacza ze zintegrowanym silnikiem.

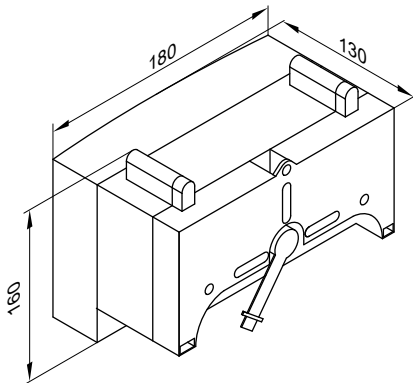

Dane techniczne elektroniki mieszacza ze zintegrowanym silnikiem

Napięcie znamionowe	230 V~
Częstotliwość znamionowa	50 Hz
Znamionowe natężenie prądu	2 A
Pobór mocy	5,5 W
Stopień ochrony	IP20D zgodnie z normą EN 60529 do zagwarantowania przez montaż.
Klasa ochrony	I
Dopuszczalna temperatura otoczenia	
– Eksploatacja	od 0 do + 40°C
– Magazynowanie i transport	–od 20 do +65°C
Obciążenie znamionowe wyjść przełączników	
– Pompa obiegu grzewczego [20]	1 A, 230 V~
– Silnik mieszacza [52]	0,1 A, 230 V~
Moment obrotowy	3 Nm
Wymagany czas pracy silnika mieszacza dla 90° <	ok. 120 s

Regulator (ciąg dalszy)

Czujnik temperatury wody na zasilaniu (kontaktowy czujnik temperatury)

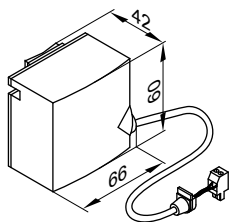

Mocowanie za pomocą taśmy mocującej.

Dane techniczne czujnika temperatury wody na zasilaniu

Długość przewodu	2,0 m, z okablowanymi wtykami
Stopień ochrony	IP32D zgodnie z normą EN 60529 do zagwarantowania przez montaż.
Typ czujnika	Viessmann NTC 10 kΩ przy 25°C
Dopuszczalna temperatura otoczenia	
– Eksploatacja	0 do +120°C
– Przechowywanie i transport	-20 do +70°C

Zestaw uzupełniający EM-P1

Nr zam. Z017411

Rozszerzenie funkcji do sterowania pompą obiegu grzewczego lub pompą cyrkulacyjną w zależności od układu hydraulicznego instalacji grzewczej

- Sterowanie pompą obiegową dla obiegu grzewczego bez mieszacza (obieg grzewczy 1)
- Sterowanie pompą cyrkulacyjną

W obudowie do montażu ściennego
Odbiornik PlusBus

Elementy składowe:

- Moduł elektroniczny ADIO
- Wtyk przyłączeniowy pompy obiegu grzewczego
- Zasilający przewód elektryczny (dł. 3,0 m) z wtykiem
- Przewód przyłączeniowy PlusBus (dł. 3,0 m) z wtykiem
- Możliwość podłączenia zanurzeniowego czujnika temperatury do sprężła hydraulicznego (oddzielne wyposażenie dodatkowe)

Dane techniczne

Napięcie znamionowe	230 V~
Częstotliwość znamionowa	50 Hz
Znamionowe natężenie prądu	2 A
Pobór mocy	1,5 W
Obciążenie znamionowe wyjść przełączników	1 A, 230 V~
Klasa ochrony	I
Stopień ochrony	IP20D zgodnie z normą EN 60529 do zapewnienia przez montaż.
Dopuszczalna temperatura otoczenia	
– Eksploatacja	od 0 do + 40°C Zastosowanie w pomieszczeniach mieszkalnych i kotłowniach (normalne warunki otoczenia)
– Przechowywanie i transport	–od 20 do +65°C

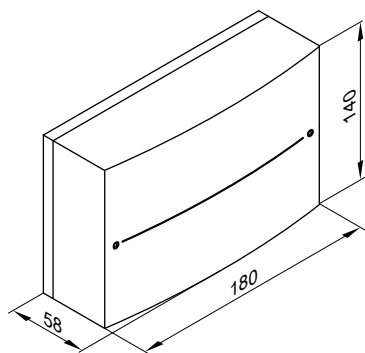

Regulatory systemów solarnych

Moduł elektroniczny SDIO/SM1A

- Zamontowany w pojemnościowym podgrzewaczu cwu i zestawie pompowym Solar-Divicon.
- Kompatybilny z regulatorami Viessmann z możliwością komunikacji z magistralą PlusBus lub KM
- Automatyczne rozpoznawanie odbiorników magistrali PlusBus lub KM

Funkcje

- Obsługa i wskazanie poprzez regulator kotła grzewczego
- Sterowanie pompą obiegu solarnego
- Sterowanie prędkością obrotową pompy obiegu solarnego za pomocą sygnału PWM
Stosować tylko pompy obiegu solarnego z wejściem PWM.

- Zależne od zysku solarnego ograniczenie dogrzewu pojemnościowego podgrzewacza cwu przez kocioł grzewczy
- Wyłączenie zabezpieczające kolektorów solarnych
- Elektroniczne ograniczenie temperatury w pojemnościowym podgrzewaczu cwu
- Włączanie pompy obiegowej pojemnościowego podgrzewacza cwu
- Funkcja zabezpieczenia przed zamrożeniem
- Funkcja okresowego działania
- Przegląd wszystkich funkcji: patrz rozdział „Funkcje”.

Regulator (ciąg dalszy)

Budowa

- Moduł elektroniczny
- Zaciski przyłączeniowe
 - 4 czujniki
 - Pompa obiegu solarnego
 - Magistrala KM/PlusBus
 - Przyłącze elektryczne (wyłącznik zasilania zapewnia inwestor)
- Wyjście PWM do sterowania pompą obiegu solarnego
- 1 przekaźnik do włączania pompy lub zaworu

Czujnik temperatury czynnika grzewczego w kolektorze solarnym

Dostarczany osobno do podłączenia do urządzenia.

Przedłużenie przewodu przyłączeniowego przez inwestora:

- Przewód 2-żyłowy, maks. długość 60 m przy przekroju przewodu 1,5 mm² miedź
- Przewód nie może zostać ułożony razem z przewodami 230/400 V.

Dane techniczne czujnika temperatury czynnika grzewczego w kolektorze solarnym

Długość przewodu	2,5 m
Stopień ochrony	IP 32 wg EN 60529, do zagwarantowania przez montaż.
Typ czujnika	Viessmann NTC 20 kΩ przy 25°C
Dopuszczalna temperatura otoczenia	
– Eksploatacja	–20 do +200°C
– Przechowywanie i transport	–20 do +70°C

Czujnik temperatury czynnika grzewczego w pojemnościowym podgrzewaczu cwu

Czujnik jest podłączony do regulatora.

Dane techniczne czujnika temperatury czynnika grzewczego w pojemnościowym podgrzewaczu cwu

Stopień ochrony	IP 32 wg EN 60529, do zagwarantowania przez montaż.
Typ czujnika	Viessmann NTC 10 kΩ przy 25°C
Dopuszczalna temperatura otoczenia	
– Eksploatacja	0 do +90°C
– Magazynowanie i transport	–20 do +70°C

Dane techniczne modułu elektronicznego SDIO/SM1A

Napięcie znamionowe	230 V ~
Częstotliwość znamionowa	50 Hz
Znamionowe natężenie prądu	2 A
Pobór mocy	1,5 W
Klasa zabezpieczenia	I
Stopień ochrony	IP 20D wg EN 60529, do zagwarantowania przez montaż.
Dopuszczalna temperatura otoczenia	
– Eksploatacja	0 do +35°C przy zastosowaniu w pomieszczeniach mieszkalnych i kotłowniach (normalne warunki otoczenia)
– Magazynowanie i transport	–od 20 do +65°C
Obciążenie znamionowe wyjść przekaźników	
– Przekaźnik półprzewodnikowy 1	1 (1) A, 230 V~
– Przekaźnik 2	1 (1) A, 230 V~
– Łącznie	maks. 2 A

Zestaw uzupełniający EM-S1 do regulatora solarnego podgrzewu ciepłej wody użytkowej i prostego wspomaganie ogrzewania

Nr zam. Z019336

- Odbiornik PlusBus
 - Rozszerzenie funkcji w obudowie do montażu ściennego
 - Elektroniczny różnicowy regulator temperatury do dwusystemowego podgrzewu ciepłej wody użytkowej i łatwego wspomaganie ogrzewania przez kolektory solarne.
- Patrz również: www.viessmann-schemes.com

Funkcje

- Obsługa i wskazanie poprzez regulator kotła grzewczego
- Sterowanie pompą obiegu solarnego
- Sterowanie prędkością obrotową pompy obiegu solarnego za pomocą sygnału PWM
- Zależne od zysku solarnego ograniczenie dogrzewu pojemnościowego podgrzewacza cwu przez wytwornicę ciepła/kocioł grzewczy
- Wyłączenie zabezpieczające pompy obiegu solarnego
- Elektroniczne ograniczenie temperatury w pojemnościowym podgrzewaczu cwu
- Włączanie pompy obiegowej pojemnościowego podgrzewacza cwu
- Funkcja zabezpieczenia przed zamrożeniem
- Funkcja okresowego działania

Budowa

Zestaw uzupełniający EM-S1 zawiera:

- Moduł elektroniczny ADIO
- Zaciski przyłączeniowe do:
 - 3 czujniki
 - Pompa obiegu solarnego
 - PlusBus
 - Przyłącze elektryczne
 - Pompa mieszania
- Wyjście PWM do sterowania pompą obiegu solarnego

Czujnik temperatury czynnika grzewczego w kolektorze solarnym

Do przyłączania do zestawu uzupełniającego EM-S1

Przedłużenie przewodu przyłączeniowego przez inwestora:

- 2-żyłowy przewód, maks. długość 60 m przy przekroju przewodu 1,5 mm² miedź
- Nie wolno układać przewodu razem z przewodami 230 V/400 V.

Dane techniczne czujnika temperatury czynnika grzewczego w kolektorze solarnym

Długość przewodu	2,5 m
Stopień ochrony	IP 32 wg EN 60529, do zapewnienia przez montaż
Typ czujnika	Viessmann NTC 20 kΩ przy 25°C
Dopuszczalna temperatura otoczenia	
– Eksploatacja	–20 do +200°C
– Przechowywanie i transport	–20 do +70°C

Czujnik temperatury czynnika grzewczego w pojemnościowym podgrzewaczu cwu

Do przyłączania do zestawu uzupełniającego EM-S1

Przedłużenie przewodu przyłączeniowego przez inwestora:

- 2-żyłowy przewód, maks. długość 60 m przy przekroju przewodu 1,5 mm² miedź
- Przewód nie może zostać ułożony razem z przewodami 230/400 V.

Regulator (ciąg dalszy)

Dane techniczne czujnika temperatury czynnika grzewczego w pojemnościowym podgrzewaczu cwu

Długość przewodu	3,75 m
Stopień ochrony	IP 32 wg EN 60529, do zapewnienia przez montaż
Typ czujnika	Viessmann NTC 10 kΩ przy 25°C
Dopuszczalna temperatura otoczenia	
– Eksploatacja	0 do +90°C
– Przechowywanie i transport	-20 do +70°C

W instalacjach z pojemnościowymi podgrzewaczami cwu firmy Viessmann czujnik temperatury czynnika grzewczego jest wbudowany na powrocie do instalacji solarnej w kolanku wkręcanym (zakres dostawy lub wyposażenie dodatkowe pojemnościowego podgrzewacza cwu).

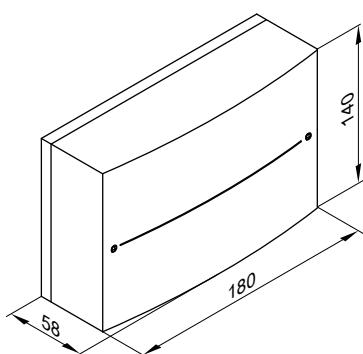

Dane techniczne zestawu uzupełniającego EM-S1

Napięcie znamionowe	230 V~
Częstotliwość znamionowa	50 Hz
Prąd znamionowy	2 A
Pobór mocy elektrycznej	1,5 W
Klasa zabezpieczenia	I
Stopień ochrony	IP20 wg EN 60529 do zagwarantowania przez montaż.
Sposób działania	Typ 1B wg normy EN 60730-1
Dopuszczalna temperatura otoczenia	
– Eksploatacja	0 do +40°C przy zastosowaniu w pomieszczeniach użytkowych i technicznych (normalne warunki otoczenia)
– Przechowywanie i transport	–od 20 do +65°C
Obciążenie znamionowe wyjść przekaźników	1 A, 230 V~

Funkcje

Ogranicznik temperatury wody w pojemnościowym podgrzewaczu cwu

Gdy zostanie przekroczona ustawiona temperatura wymagana podgrzewacza cwu, następuje wyłączenie pompy obiegu solarnego.

Wyłączanie awaryjne kolektorów solarnych

Po przekroczeniu ustawionej temperatury granicznej kolektora następuje wyłączenie pompy obiegu solarnego, aby chronić komponenty instalacji.

W przypadku włączanych kolektorów Vitosol-FM i 300-TM można ustawić graniczną temperaturę w kolektorze na 145°C. Należy przy tym przestrzegać wartości ciśnienia w instalacji podanej przez producenta. Pompa obiegu solarnego może zostać uruchomiona także podczas przestoju instalacji

Należy zapewnić

- Komponenty na zasilaniu obiegu solarnego muszą być przystosowane do temperatury 145°C.
- Temperatura na powrocie może wynosić maks. 120°C.

Ograniczenie temperatury minimalnej czynnika grzewczego w kolektorze solarnym

Jeśli minimalna temperatura czynnika grzewczego w kolektorze spadnie poniżej dolnej wartości pompa obiegu solarnego zostanie wyłączona.

Funkcja zabezpieczenia przed zamrożeniem

Kolektory solarne firmy Viessmann napełnia się czynnikiem grzewczym firmy Viessmann. Nie trzeba uaktywniać tej funkcji.

Aktywować tylko w przypadku zastosowania wody jako czynnika grzewczego.

Jeżeli temperatura czynnika grzewczego w kolektorze solarnym spadnie poniżej +5 °C, włączana jest pompa obiegu solarnego, aby zapobiec uszkodzeniu kolektora. Jeśli temperatura czynnika grzewczego w kolektorze solarnym wzrośnie powyżej +7 °C, pompa jest wyłączana.

Bilans ciepły

Przy ustalaniu ilości ciepła należy uwzględnić różnicę temperatur między kolektorem solarnym a pojemnościowym podgrzewaczem cwu, ustalony strumień objętościowy, rodzaj czynnika grzewczego oraz czas pracy pompy obiegu solarnego.

Ograniczenie dogrzewu

Ograniczenie dogrzewu pojemnościowego podgrzewacza cwu przez kocioł grzewczy odbywa się w 2 stopniach.

Podczas solarnego podgrzewu pojemnościowego podgrzewacza cwu zredukowana jest temperatura wymagana ciepłej wody użytkowej. Ograniczenie to jest aktywne jeszcze przez określony czas po wyłączeniu pompy obiegu solarnego.

W przypadku nieprzerwanego ogrzewania przez instalację solarną (> 2 h) dogrzewanie przez kocioł grzewczy odbywa się tylko wtedy, gdy nie zostanie osiągnięta ustawiona w regulatorze obiegu kotła 3. wartość wymagana temperatury ciepłej wody użytkowej (parametr „1394.0°”) (zakres regulacji od 10 do 95°C). Wartość ta musi być **niższa** od pierwszej wartości wymaganej temperatury ciepłej wody użytkowej.

Jeśli instalacja solarna nie jest w stanie utrzymać wymaganej temperatury, pojemnościowy podgrzewacz cwu jest podgrzewany przez kocioł grzewczy (pompa obiegu solarnego pracuje).

Funkcja dodatkowa podgrzewu ciepłej wody użytkowej

W instalacjach solarnych gromadzących ciepłą wodę użytkową zaleca się, aby raz dziennie podgrzać i zwiększyć stopień podgrzewu wstępnego w dwusystemowych pojemnościowych podgrzewaczach cwu do ≥ 60°C.

W regulatorze obiegu kotła musi być zakodowane udostępnienie funkcji dodatkowej podgrzewu ciepłej wody użytkowej. Stopień solarnego podgrzewu wstępnego może być podgrzewany w ustawionych okresach czasu.

Rożruch przekaźnika

Pompy i zawory zostają włączone, jeśli były wyłączone przez 24 godziny, na ok. 10 s, aby utrzymać ich sprawność techniczną.

Redukcja okresu stagnacji

W przypadku nadwyżki energii solarnej następuje redukcja obrotów pompy obiegu solarnego przed osiągnięciem maksymalnej temperatury wody w podgrzewaczu. Przez to zwiększa się różnica między temperaturą czynnika grzewczego w kolektorze solarnym a temperaturą wody w podgrzewaczu. Przenoszenie ciepła do pojemnościowego podgrzewacza cwu zmniejsza się, a tym samym stagnacja zostaje opóźniona.

Zestaw uzupełniający EM-EA1

Nr zam. Z017412

- Odbiornik PlusBus
- Obudowa do montażu ściennego

Funkcje

Wskazówka

Do każdego zestawu uzupełniającego EM-EA1 (moduł elektroniczny DIO) można podłączyć tylko jedną funkcję.

■ Wejście zgłoszenia usterki 230 V i wyjście zgłoszenia usterki (beznapięciowe) bez blokowania instalacji

Wejście zgłoszenia usterki: Jeżeli na cyfrowym styku wejściowym 43-1 występuje napięcie 230 V, zgłoszenia usterki jest aktywne. Wyjście zgłoszenia usterki 66 aktywne.

■ Zewnętrzny zawór gazu płynnego

Wyjście 43-L jest aktywne, gdy automat palnikowy otwiera zewnętrzny zawór gazu płynnego.

■ Okap wywiewny: blokada zewnętrznych wentylatorów wywiewnych

Wentylator wywiewny może zostać wyłączony. Wyjście 66 przyłącza z Ö na S i wyłącza w ten sposób okap wywiewny, jeżeli automat palnikowy uruchomił palnik.

■ Przełączanie trybów pracy

Zapotrzebowanie na wszystkie dostępne obiegi grzewcze jednocześnie, gdy styk jest zamknięty. Na podstawie ustawionej wartości wymaganej temperatury pomieszczenia danego obiegu grzewczego:

- D11 Zredukowana temperatura pomieszczeń
- D12 Normalna temperatura pomieszczeń
- D13 Komfortowa temperatura w pomieszczeniu

■ Zablockować wejście zgłoszenia usterki 24 V i instalację np. Pompa kondensatu

Jeżeli styk D11 jest zamknięty, kocioł grzewczy zostaje zablockowany. Wyjście 66 zostaje przełączone. Pojawia się zgłoszenie usterki F.104. np. Zablockować palnik, jeżeli w pompie kondensatu występuje usterka.

Wskazówka

Jeżeli ma być używane tylko wyjście zgłoszenia usterki, np. należy ustawić funkcje "Wejście zgłoszenia usterki... i wyjście zgłoszenia usterki".

■ Zablockować wejście zgłoszenia usterki 230 V i instalację

Jeżeli na cyfrowym styku wejściowym 43-1 występuje napięcie 230 V, kocioł grzewczy zostanie zablockowany. Wyjście 66 zostaje przełączone. Pojawia się zgłoszenie usterki F.104.

■ Zapotrzebowanie z zewnątrz (cyfrowe)

Jeżeli na cyfrowym styku wejściowym 43-1 występuje napięcie 230 V, pojawia się żądanie wytworzenia ciepła do ustawionej wartości wymaganej temperatury wody na zasilaniu (parametr 528.0) i osiągnięcia zadanej prędkości obrotowej pompy obiegu pierwotnego (parametr 1100.2).

■ Blokowanie z zewnątrz

Jeżeli na cyfrowym styku wejściowym 43-1 występuje napięcie 230 V, nastąpi zablockowanie kotła grzewczego. Pojawia się komunikat informacyjny I.57.

■ Wejście analogowe 0-10 V

Przylączenie zewnętrznej zadanej wartości temperatury wody na zasilaniu (przestrzegać biegunowości podłączonego stałego napięcia sterowania 0-10 V).

Wskazówka

Pomiędzy przewodem ochronnym a biegunem ujemnym źródła zasilania zapewnionego przez inwestora nie jest konieczna separacja galwaniczna.

Jeśli na wejściu cyfrowym 43-1 występuje napięcie 230 V, odblokowana zostaje zewnętrzna wartość zadana 0-10 V.

- Zewnętrzne przełączanie obiegu grzewczego w przypadku 2 lub 3 obiegów grzewczych

Elementy składowe:

- Moduł elektroniczny DIO
- Wtyk do przyłączania funkcji
- Zasilający przewód elektryczny (dł. 3,0 m) z wtykiem
- Przewód przyłączeniowy PlusBus (dł. 3,0 m) z wtykiem

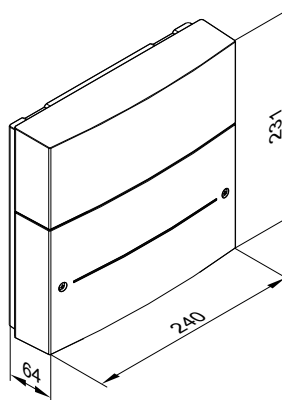

Dane techniczne

Napięcie znamionowe	230 V~
Częstotliwość znamionowa	50 Hz
Znamionowe natężenie prądu	2 A
Pobór mocy elektrycznej	2,8 W
Obciążenie znamionowe wyjścia 66 (beznapięciowe)	1 A 230 V~
Obciążenie znamionowe wyjścia 43	1 A 230 V~
Klasa ochrony	I
Stopień ochrony	IP20D zgodnie z normą EN 60529 do zapewnienia przez montaż.
Dopuszczalna temperatura otoczenia	
– Eksploatacja	od 0 do +40°C Zastosowanie w pomieszczeniach mieszkalnych i kotłowniach (normalne warunki otoczenia)
– Przechowywanie i transport	–20 do +60°C

Polecenie dla wejścia cyfrowego od DI do DI3

Styki zewnętrzne muszą być beznapięciowe. Podczas podłączania zewnętrznych styków należy przestrzegać wymogów klasy zabezpieczenia II, tzn. pozostawić szczeliny zabezpieczające przed przebiciem o szerokości 5,0 mm lub izolację o grubości 2,0 mm.

10.1 Przepisy / wytyczne

Przepisy i wytyczne

My, firma Viessmann Climate Solution SE oświadczamy, że gazowe kotły kondensacyjne Vitodens zostały sprawdzone i dopuszczone do eksploatacji zgodnie z aktualnie obowiązującymi wytycznymi/przepisami, normami oraz regułami technicznymi.

Wykonanie i eksploatacja instalacji musi odbywać się z uwzględnieniem wymogów technicznych nadzoru budowlanego i przepisów prawnych.

Montaż, przyłącze po stronie gazowej i spalinowej, uruchomienie, przyłącze elektryczne i ogólna konserwacja/utrzymywanie w dobrym stanie technicznym może być wykonywane tylko przez koncesjonowany zakład specjalistyczny.

Instalacja kotła kondensacyjnego musi być zgłoszona w odpowiednim zakładzie gazowniczym oraz wymaga jego zezwolenia.

W zależności od regionu konieczne jest uzyskanie zezwolenia na eksploatację instalacji spalinowej i przyłączenie odpływu kondensatu do publicznej sieci kanalizacyjnej.

Przed rozpoczęciem montażu należy poinformować o tym właściwy okręgowy zakład kominiarski i zakład kanalizacyjny.

Przeprowadzanie konserwacji i ew. czyszczenia zaleca się raz w roku. Należy przy tym sprawdzić prawidłowe działanie całej instalacji. Wykryte usterki muszą zostać usunięte.

Kotły kondensacyjne mogą być eksploatowane wyłącznie z przewodami odprowadzania spalin, które są odpowiednio wykonane, sprawdzone i posiadają zezwolenie nadzoru budowlanego.

Przebrojenie na potrzeby krajów docelowych niewymienionych na tabliczce znamionowej może zostać wykonane tylko przez uprawnioną firmę specjalistyczną, która jednocześnie wydaje odpowiednie zezwolenie zgodnie z prawem obowiązującym w danym kraju.

Deklaracje producenta

Deklaracje producenta do wniosku o dofinansowanie BAFA/KfW (Federalny Urząd Gospodarki i Kontroli Eksportu/Bank Kredytowy dla Odbudowy) i parametry produktu są dostępne pod adresem www.viessmann.com.

Wykaz haseł

A		P	
Armatura zabezpieczająca wg normy DIN 1988.....	117, 119	Płyty przepliwowy podgrzewacz cwu.....	14
C		Podgrzew ciepłej wody użytkowej.....	113
Cyrkulacja ciepłej wody użytkowej.....	117, 119	Podzespoły bezprzewodowe	
Czujnik CO.....	87, 88	– Bezprzewodowy moduł zdalnego sterowania.....	131
Czujniki temperatury		Pojemnościowe podgrzewacze cwu.....	114
– Czujnik temperatury pomieszczenia.....	133	Pojemnościowy podgrzewacz cwu.....	23, 31, 113, 119
– Czujnik temperatury wody na zasilaniu.....	128	Połączenie hydrauliczne.....	122
– Czujnik temperatury zewnętrznej.....	128, 133	Pomieszczenie techniczne.....	86
Czujnik temperatury		Pomieszczenie wilgotne.....	89
– Temperatura kontaktowa.....	134, 135	Pomoc w wyborze sposobu podgrzewu ciepłej wody użytkowej....	113
– Temperatura zanurzenia.....	134	Powrót z instalacji grzewczej.....	21
Czujnik temperatury na wylocie cwu.....	128	Poziom.....	128
Czujnik temperatury pomieszczenia.....	133	Projektowanie instalacji.....	122
Czujnik temperatury wody na zasilaniu.....	128	Przełącznik blokujący.....	87, 90
Czujnik temperatury wody w pojemnościowym podgrzewaczu cwu		Przepływowy podgrzewacz cwu.....	116
.....	128	Przewodność.....	123
Czujnik temperatury zanurzeniowy.....	134	Przewody.....	90
Czujnik temperatury zewnętrznej.....	128, 133	Przylącza.....	21
D		Przylącze ciepłej wody użytkowej.....	21
Dane techniczne		Przylącze elektryczne.....	89
– Regulator.....	129	Przylącze gazowe.....	21
– Zestaw uzupełniający EM-S1.....	140	Przylącze kondensatu.....	120
Dwusystemowy pojemnościowy podgrzewacz ciepłej wody użytko- wej.....	55	Przylącze po stronie ciepłej wody użytkowej.....	116
E		Przylącze po stronie gazowej.....	90
Eksploatacja z zasysaniem powietrza do spalania z kotłowni.....	86	Przylącze po stronie wody użytkowej.....	118
Eksploatacja z zasysaniem powietrza do spalania z zewnątrz.....	87	Przylącze zimnej wody użytkowej.....	21
Elektryczna strefa ochronna.....	89	R	
F		Rama montażowa.....	60
Funkcja komfortowa.....	14	Regulator.....	126
Funkcja zabezpieczenia przed zamrożeniem.....	127	Regulator pogodowy	
G		– Funkcje.....	127
GEG.....	127	Regulator sterowany pogodowo	
Granulat neutralizacyjny.....	64, 69, 72, 76	– Funkcja zabezpieczenia przed zamrożeniem.....	127
I		Regulator sterowany temperaturą pomieszczenia.....	130
Ilość pobierana.....	14	S	
instalacja.....	91	Separator osadu.....	124
Instalacja na ścianie przedniej.....	96	Sprzęgła (hydrauliczne).....	124
Instalacja w stanie surowym.....	91	Sprzęgło hydrauliczne.....	124
Instalacja wstępna.....	91	Sterowany pogodowo regulator	
K		– Moduł obsługowy.....	126
Kondensat.....	121	Stopień ochrony.....	89
Konduktacja.....	124	Strefa ochronna, elektryczna.....	89
Kontaktowy czujnik temperatury.....	134, 135	System kanalizacji.....	124
Krzywe grzewcze.....	128	Ś	
L		Środek antykorozyjny.....	122
Lejek spustowy - zestaw.....	64	T	
M		Termiczny, odcinający zawór bezpieczeństwa.....	90
Magnetyt.....	124	Termostat pokojowy.....	129, 130
Moduł obsługowy.....	126	Tlenek węgla.....	87, 88
N		Tłumik uderzeń wodnych.....	116
Nachylenie.....	128	Twardość.....	123
Naczynie wzbiorcze.....	124	Twardość wody.....	123
Neutralizacja.....	121	U	
O		Urządzenia zabezpieczające.....	123
Obliczenie parametrów pojemnościowego podgrzewacza cwu.....	114	Urządzenie neutralizacyjne.....	64, 69, 72, 76, 122
Osadnik zanieczyszczeń.....	124	Urządzenie odcinające.....	124
		Ustawiony obok kotła podgrzewacz Vitocell 100-W	
		– Opory przepływu po stronie ciepłej wody użytkowej.....	53, 57
		Ustawiony obok kotła pojemnościowy podgrzewacz ciepłej wody użytkowej.....	52
		Ustawiony pod kotłem pojemnościowy podgrzewacz ciepłej wody użytkowej.....	48
		Ustawiony pod kotłem pojemnościowy podgrzewacz Vitocell 100-W	
		– Opory przepływu po stronie ciepłej wody użytkowej.....	51

Wykaz haseł

V

VDI 2035.....	123, 124
Vitocell 100.....	48
Vitocell 100-W.....	52, 55
Vitotrol	
– 100-E.....	131
– 200-E.....	132
Vitotrol 100	
– UTA.....	129
– UTDB.....	130
– UTDB-RF.....	130

W

Wartość pH.....	123, 124
Warunki ustawienia.....	86
Właściwa pojemność instalacji.....	123
Woda do napełniania.....	123
Woda płuczająca.....	124
Woda uzupełniająca.....	123
Wymiana urządzeń innych producentów.....	98
Wyposażenie dodatkowe	
– do instalacji.....	58
Wyposażenie dodatkowe do regulatora.....	129

Z

Zabezpieczenie przed brakiem wody.....	123
Zabezpieczenie przed zamarzaniem.....	123
Zasilanie instalacji grzewczej.....	21
Zawór bezpieczeństwa.....	21, 116, 123
Zestaw uzupełniający do kolektora solarnego.....	139
– Dane techniczne.....	140
Zestaw uzupełniający EM-EA1.....	141
Zestaw uzupełniający EM-P1.....	138
Zestaw uzupełniający EM-S1.....	139
Zestaw uzupełniający mieszacza	
– Oddzielny silnik.....	136
– Wbudowany silnik mieszacza.....	137
– Zintegrowany silnik mieszacza.....	135
Zmiękczenie.....	124

Zmiany techniczne zastrzeżone!

Viessmann Sp. z o.o.
ul. Gen. Ziętka 126
41 - 400 Mysłowice
tel.: (801) 0801 24
(32) 22 20 330
mail: serwis@viessmann.pl
www.viessmann.pl

6173237